

1 Nr. 1025, 7 719 002 409

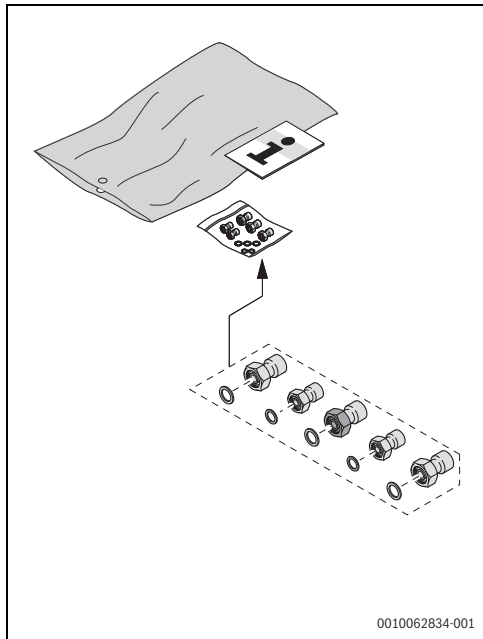

3 Pipe Kit, 7 736 902 029

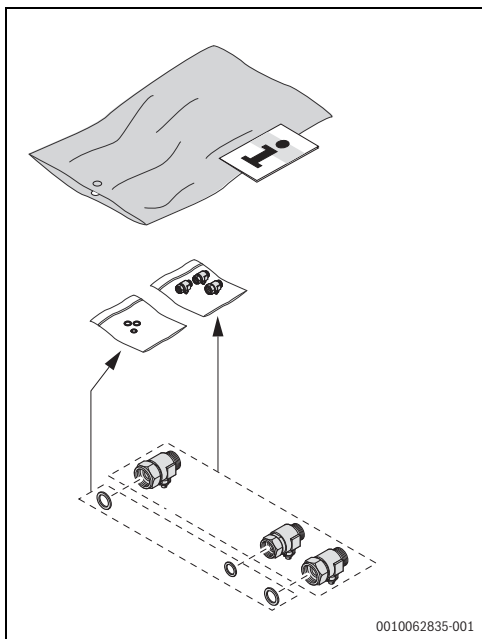

2 Nr. 1011, 7 719 002 400/ 8 738 727 375

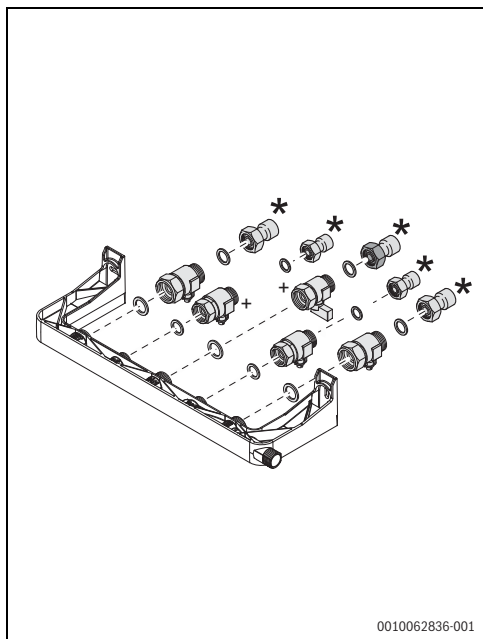

4

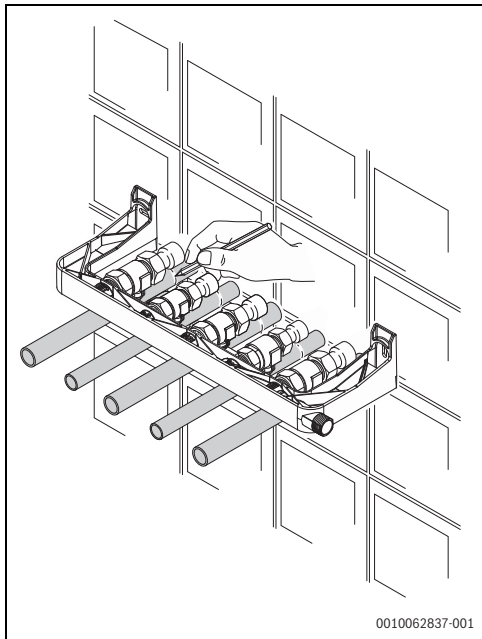

5

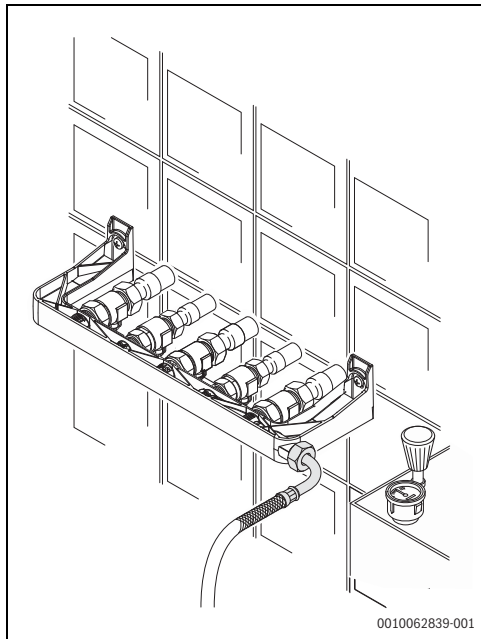

7

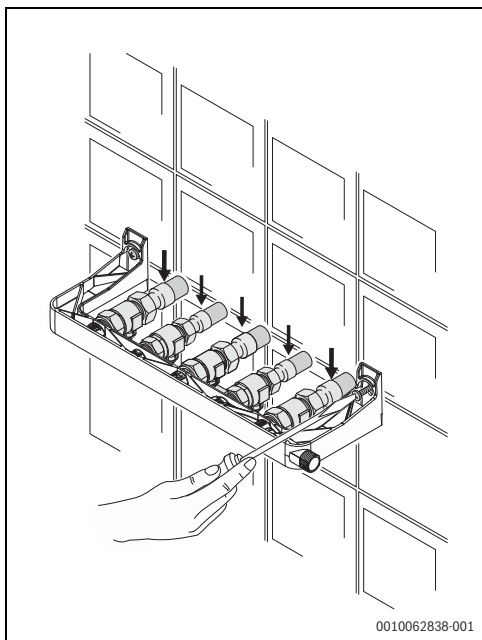

6

1 [cs] Předmontážní sada

⚠ [cs] Důležité pokyny k instalaci/montáži

Instalaci/montáž musí provést kvalifikovaná odborná firma podle tohoto návodu a v souladu s platnými směrnicemi. Nedodržení specifikací může mít za následek věcné škody nebo zranění osob či smrt.

- ▶ Zkontrolujte, zda je obsah dodávky nepoškozený. Namontujte pouze nepoškozené díly.
- ▶ U ostatních součástí systému, příslušenství a náhradních dílů dodržujte pokyny z příslušných návodů.
- ▶ Před zahájením práce: odpojte systém od napájení ve všech fázích.
- ▶ Nainstalujte všechny díly popsané pro dané zařízení.
- ▶ Nepoužívejte znovu již namontované a vyměněné díly.
- ▶ Proveďte požadovaná nastavení, funkční a bezpečnostní zkoušky.
- ▶ Zkontrolujte těsnost všech spojů, kterými se vede plyn, spaliny, voda nebo olej.
- ▶ Zdokumentujte všechny provedené úpravy.

1.1 Montáž

- ▶ Udělejte všechna připojení (→ obr. 4¹⁾).
- ▶ Umístěte lištu se všemi již provedenými spoji nad potrubí (→ obr. 5).
- ▶ Určete místo, kde mají být trubky řezány (→ obr. 5).
- ▶ Nařežte trubky.
- ▶ Připevněte lištu ke stěně (→ obr. 6).
- ▶ Svářejte mezi trubkami (→ obr. 6²⁾).
- ▶ Proveďte kontrolu těsnosti instalace (→ obr. 7).



Před instalací zařízení odstraňte přípojky z předmontážní sady, vyjměte sadu a uzavřete všechny uzavírací ventily.

1 [es] Kit de premontaje

⚠ [es] Avisos importantes sobre la instalación/montaje

La instalación/montaje se debe llevarla a cabo un servicio técnico cualificado, siguiendo estas instrucciones y cumpliendo las normas vigentes. El incumplimiento de las especificaciones puede provocar daños materiales o lesiones personales, incluso la muerte.

- ▶ Comprobar que el volumen de suministro no presente daños. Montar solamente piezas que no estén dañadas.
- ▶ Seguir las instrucciones correspondientes para el resto de componentes del sistema, accesorios y piezas de repuesto.
- ▶ Antes de iniciar cualquier trabajo: desconectar el sistema de la alimentación eléctrica en todas las fases.
- ▶ Instalar todas las piezas descritas para el dispositivo en cuestión.
- ▶ No reutilizar ninguna pieza que ya haya sido montada y sustituida.
- ▶ Llevar a cabo los ajustes, las pruebas de funcionamiento y las pruebas de seguridad necesarios.
- ▶ Inspeccionar todas las juntas que lleven gas, gases de escape, agua o gasóleo por si presentan fugas.
- ▶ Documentar cualquier modificación efectuada.

1.1 Montaje

- ▶ Realizar todas las conexiones (→ fig. 4³⁾).
- ▶ Colocar la barra con todas las conexiones realizadas sobre las tuberías (→ fig. 5).
- ▶ Identificar la posición en la que los tubos se deben cortar (→ fig. 5).
- ▶ Cortar los tubos.
- ▶ Fijar la barra a la pared (→ fig. 6).
- ▶ Soldar entre los tubos (→ fig. 6⁴⁾).
- ▶ Realizar una prueba de estanqueidad de la instalación (→ fig. 7).



Antes de instalar el aparato, retirar las conexiones del kit de premontaje, retirar el kit y cerrar todas las llaves de paso.

1) *Pouze pro sadu 7 719 002 409 a 7 736 902 029.

+Pouze pro sadu 7 719 002 409.

2) Pouze pro sadu 7 719 002 409 a 7 736 902 029.

3) *Solo para el kit 7 719 002 409 y 7 736 902 029.

+Solo para el kit 7 719 002 409.

4) Solo para el kit 7 719 002 409 y 7 736 902 029.

1 [hr] Komplet za predmontažu

⚠ [hr] Važne napomene za ugradnju/sastavljanje

Ugradnju/sastavljanje mora obaviti samo kvalificirani izvođač, slijedeći ove upute i u skladu s važećim propisima.

Nepriдрžavanje specifikacija može uzrokovati materijalnu štetu i/ili osobnu ozljedu ili smrt.

- ▶ Provjerite je li sadržaj isporuke neoštećen. Ugradite samo neoštećene dijelove.
- ▶ Pridržavajte se svih važećih uputa za druge dijelove sustava, pribor i rezervne dijelove.
- ▶ Prije početka bilo kakvog rada: isključite sustav iz izvora napajanja u svim fazama.
- ▶ Ugradite sve opisane dijelove za odgovarajući uređaj.
- ▶ Nemojte ponovno koristiti bilo kakve dijelove koji su već prethodno ugrađeni i zamijenjeni.
- ▶ Obavite potrebne prilagodbe, funkcionalna ispitivanja i sigurnosna ispitivanja.
- ▶ Ispitajte sve spojeve koji provode plin, dimni plin, vodu ili ulje kako biste utvrdili moguće istjecanje.
- ▶ Dokumentirajte sve obavljene izmjene.

1.1 Montaža

- ▶ Spojite sve priključke (→sl. 4¹).
- ▶ Šipku na kojoj su spojeni svi priključci postavite na cjevovod (→sl. 5).
- ▶ Pronađite mjesto na kojem se cijevi trebaju odrezati (→sl. 5).
- ▶ Odrežite cijevi.
- ▶ Pričvrstite šipku na zid (→sl. 6).
- ▶ Zavarite između cijevi (→sl. 6²).
- ▶ Provjerite nepropusnost na instalaciji (→sl. 7).



Prije ugradnje uređaja, uklonite priključke iz kompleta za predmontažu, uklonite komplet za predmontažu i zatvorite sve zaporne ventile.

1 [pl] Zestaw przygotowania do montażu

⚠ [pl] Ważne uwagi dotyczące instalacji/montażu

Instalację/montaż musi przeprowadzić wykwalifikowana firma instalacyjna, która będzie przestrzegała zamieszczonych tu instrukcji oraz obowiązujących dyrektyw. Niezastosowanie się do danych technicznych może skutkować szkodami materialnymi i/lub obrażeniami ciała, a nawet śmiercią.

- ▶ Należy sprawdzić, czy dostarczony sprzęt jest nieuszkodzony. Montować tylko nieuszkodzone części.
- ▶ Przestrzegać instrukcji obowiązujących dla pozostałych komponentów układu, akcesoriów i części zamiennych.
- ▶ Przed rozpoczęciem jakichkolwiek prac odłączyć układ od zasilania elektrycznego na wszystkich fazach.
- ▶ Zamontować wszystkie części wymienione dla danego urządzenia.
- ▶ Części wymontowane i wymienione nie nadają się do ponownego użycia.
- ▶ Należy wykonać niezbędne czynności regulacyjne, testy funkcjonalne i próby bezpieczeństwa.
- ▶ Sprawdzić szczelność wszystkich połączeń przenoszących gazy, spaliny, wodę lub olej.
- ▶ Udokumentować wszelkie wprowadzane zmiany.

1.1 Montaż

- ▶ Wykonać wszystkie połączenia (→rys. 4³).
- ▶ Umieścić wspornik z już wykonanymi wszystkimi przyłączami nad orurowaniem (→rys. 5).
- ▶ Oznaczyć miejsca przycięcia rur (→rys. 5).
- ▶ Przyciąć rury.
- ▶ Przykręcić wspornik do ściany (→rys. 6).
- ▶ Połączyć rury przez zgrzewanie (→rys. 6⁴).
- ▶ Sprawdzić szczelność instalacji (→rys. 7).



Przed zamontowaniem urządzenia usunąć przyłącza z zestawu przygotowania do montażu, odkręcić zestaw i zamknąć wszystkie zawory odcinające.

1) *Samo za komplete 7 719 002 409 i 7 736 902 029.
+Samo za komplet 7 719 002 409.

2) Samo za komplete 7 719 002 409 i 7 736 902 029.

3) *Dotyczy tylko zestawu 7 719 002 409 i 7 736 902 029.
+ Dotyczy tylko zestawu 7 719 002 409.

4) Dotyczy tylko zestawu 7 719 002 409 i 7 736 902 029.

1 [pt] Kit de pré-montagem

⚠ [pt] Notas importantes sobre instalação/montagem

A instalação/montagem deve ser efetuada por uma empresa especializada qualificada, seguindo as presentes instruções e em conformidade com os regulamentos aplicáveis. O não cumprimento das especificações pode resultar em danos materiais e/ou danos pessoais ou fatalidade.

- ▶ Verifique se o conteúdo da entrega não está danificado. Só encaixe peças não danificadas.
- ▶ Siga as instruções aplicáveis para os outros componentes do sistema, acessórios e peças sobressalentes.
- ▶ Antes de iniciar qualquer trabalho: desligue o sistema da alimentação elétrica em todas as fases.
- ▶ Instale todas as peças descritas para o dispositivo em questão.
- ▶ Não reutilize quaisquer peças que já tenham sido instaladas e substituídas.
- ▶ Efetue as regulações, os testes funcionais e os de segurança necessários.
- ▶ Verifique se existem fugas em todas as juntas condutoras de gás, gases queimados, água ou óleo.
- ▶ Documente quaisquer alterações feitas.

1.1 Montagem

- ▶ Efetue todas as ligações (→fig. 4¹).
- ▶ Posicione a barra com todas as ligações já feitas, sobre a tubagem (→fig. 5).
- ▶ Identifique a posição onde os tubos devem ser cortados (→fig. 5).
- ▶ Corte os tubos.
- ▶ Fixe a barra à parede (→fig. 6).
- ▶ Solde entre os tubos (→fig. 6²).
- ▶ Verifique a instalação quanto à estanquidade (→fig. 7).



Antes de instalar o dispositivo, remova as ligações do kit de pré-montagem, remova o kit e feche todas as válvulas de corte.

1 [ro] Kit de premontare

⚠ [ro] Note importante privind instalarea/montarea

Instalarea/montarea trebuie să fie efectuată de către personal calificat, urmând aceste instrucțiuni și în conformitate cu directivele relevante. Nerespectarea datelor tehnice poate duce la daune materiale și/sau vătămări corporale sau deces.

- ▶ Verificați conținutul pachetului de livrare în privința deteriorării. Montați doar piese care nu sunt deteriorate.
- ▶ Respectați instrucțiunile relevante pentru alte componente, accesorii și piese de schimb ale sistemului.
- ▶ Înainte de a începe orice lucrare: deconectați sistemul de la alimentarea cu energie electrică pe toate fazele.
- ▶ Instalați toate piesele descrise pentru aparatul în cauză.
- ▶ Nu refolosiți nicio piesă care a fost deja montată și înlocuită.
- ▶ Efectuați ajustările, testele de funcționare și testele de siguranță necesare.
- ▶ Verificați dacă există scurgeri la toate locașurile de etanșare care transportă gaz, gaze arse, apă sau ulei.
- ▶ Documentați orice modificări efectuate.

1.1 Montarea

- ▶ Efectuați toate racordurile (→Fig. 4³).
- ▶ Poziționați bara cu toate racordurile deja efectuate deasupra țevii (→Fig. 5).
- ▶ Identificați poziția în care țevile trebuie tăiate (→Fig. 5).
- ▶ Tăiați țevile.
- ▶ Fixați bara la nivelul peretelui (→Fig. 6).
- ▶ Sudați între țevi (→Fig. 6⁴).
- ▶ Efectuați un test de verificare a etanșeității la nivelul instalației (→Fig. 7).



Înainte de instalarea aparatului, îndepărtați racordurile de la kitul de premontare, îndepărtați kitul și închideți toate robinetele de închidere.

- 1) *Apenas para os kits 7 719 002 409 e 7 736 902 029.
+Apenas para o kit 7 719 002 409.
- 2) Apenas para os kits 7 719 002 409 e 7 736 902 029.

- 3) *Numai pentru kitul 7 719 002 409 și 7 736 902 029.
+Numai pentru kitul 7 719 002 409.
- 4) Numai pentru kitul 7 719 002 409 și 7 736 902 029.

1 [sk] Predmontážna súprava

⚠ [sk] Dôležité poznámky k inštalácii/montáži

Inštaláciu/montáž musí vykonať kvalifikovaná špecializovaná firma podľa týchto pokynov a v súlade s platnými smernicami. Nedodržanie technických údajov môže mať za následok materiálne škody a/alebo úraz, prípadne smrť.

- ▶ Skontrolujte, či obsah dodávky nie je poškodený. Namontujte len nepoškodené diely.
- ▶ Postupujte podľa platných pokynov pre iné komponenty systému, príslušenstvo a náhradné diely.
- ▶ Pred začatím akejkoľvek práce: odpojte systém od elektrického napájania vo všetkých fázach.
- ▶ Nainštalujte všetky diely opísané pre príslušné zariadenie.
- ▶ Nepoužívajte znovu žiadne diely, ktoré už boli namontované a vymenené.
- ▶ Vykonajte požadované úpravy, funkčné testy a bezpečnostné testy.
- ▶ Skontrolujte tesnosť všetkých spojov, cez ktoré prechádza plyn, spaliny, voda alebo olej.
- ▶ Zdokumentujte všetky vykonané zmeny.

1.1 Montáž

- ▶ Pripojte všetky prípojky (→obr. 4¹).
- ▶ Umiestnite lištu s pripojenými prípojkami nad potrubie (→obr. 5).
- ▶ Stanovte miesto, kde sa majú rúry odrezať (→obr. 5).
- ▶ Odrežte rúry.
- ▶ Pripevnite lištu k stene (→obr. 6)].
- ▶ Zvárajte medzi rúrami (→obr. 6²).
- ▶ Vykonajte skúšku tesnosti inštalácie (→obr. 7).



Pred inštaláciou zariadenia odstráňte prípojky z predmontážnej súpravy, odstráňte súpravu a uzavrite všetky uzatváracie ventily.

1 [sl] Komplet za predhodno sestavljanje

⚠ [sl] Pomembna opozorila za montažo/sestavljanje

Montažo/sestavljanje mora izvesti ustrezno usposobljen strokovnjak po teh navodilih in v skladu z zadevnimi predpisi. Neupoštevanje navodil lahko privede do nastanka stvarne škode in/ali telesnih poškodb ali celo smrti.

- ▶ Preverite, ali je vsebina pošiljke nepoškodovana. Nameščajte samo nepoškodovane dele.
- ▶ Upošteвайте zadevna navodila za ostale komponente sistema, dodatno opremo in nadomestne dele.
- ▶ Pred pričetkom dela: odklopite sistem od električnega napajanja na vseh fazah.
- ▶ Vgradite vse dele, zajete v opisu naprave.
- ▶ Ne uporabljajte delov, ki so že bili vgrajeni in zamenjani.
- ▶ Izvedite potrebne prilagoditve, preizkuse delovanja in varnostne preizkuse.
- ▶ Vse spoje plinskih, dimnih, vodnih in oljnih vodov preverite glede puščanja.
- ▶ Zabeležite vse opravljene spremembe.

1.1 Prvi zagon

- ▶ Sestavite vse priključke (→sl. 4³).
- ▶ Nosilec z vsemi že sestavljenimi priključki namestite čez cevi (→sl. 5).
- ▶ Določite položaj, kjer je treba odrezati cevi (→sl. 5).
- ▶ Odrežite cevi.
- ▶ Pritrdite nosilec na steno (→sl. 6).
- ▶ Privarite cevi (→sl. 6⁴).
- ▶ Preverite tesnjenje montaže (→sl. 7).



Pred montažo naprave odstranite priključke iz kompleta za predhodno sestavljanje, odstranite komplet in zaprite vse zaporne ventile.

1) *Iba pre súpravy 7 719 002 409 a 7 736 902 029.
+Iba pre súpravu 7 719 002 409.

2) Iba pre súpravy 7 719 002 409 a 7 736 902 029.

3) *Samo za kompleta 7 719 002 409 in 7 736 902 029.
+Samo za komplet 7 719 002 409.

4) Samo za kompleta 7 719 002 409 in 7 736 902 029.

1 [ua] Комплект попереднього монтажу

[ua] Важливі примітки щодо монтажу/збирання

Монтаж/збирання має здійснювати кваліфікований підрядник відповідно до цих інструкцій та чинних норм. Недотримання специфікації може призвести до матеріальної шкоди та/або травми або смерті.

- ▶ Переконайтесь, що вміст комплекту поставки не пошкоджено. Встановлюйте лише непошкоджені компоненти.
- ▶ Дотримуйтесь відповідних інструкцій для інших компонентів системи, додаткових комплектуючих і запасних частин.
- ▶ Перш ніж приступати до будь-яких робіт, відключіть систему від електроживлення на всіх фазах.
- ▶ Установіть всі компоненти, вказані для відповідного пристрою.
- ▶ Не використовуйте повторно жодні компоненти, що вже встановлювалися та замінювалися.
- ▶ Виконайте потрібне регулювання, функціональні випробування та перевірки безпеки.
- ▶ Перевірте всі з'єднання, по яких проходить газ, димові газі, вода або масло, на наявність витоків.
- ▶ Задokumentувати всі зроблені модифікації.

1.1 Монтаж

- ▶ Виконайте всі з'єднання (→ Мал. 4¹⁾).
- ▶ Розташуйте над трубопроводом планку з усіма вже виконаними з'єднаннями (→ Мал. 5).
- ▶ Визначте положення, де труби потрібно обрізати (→ Мал. 5).
- ▶ Обріжте труби.
- ▶ Прикріпіть планку на стіну (→ Мал. 6).
- ▶ Зваріть між трубами (→ Мал. 6²⁾).
- ▶ Перевірте герметичність установки (→ Мал. 7).



Перед установленням пристрою демонтуйте з'єднання з комплекту попереднього монтажу, зніміть комплект і закрийте всі запірні клапани.

- 1) * Лише для комплекту 7 719 002 409 і 7 736 902 029.
+Лише для комплекту 7 719 002 409.
- 2) Лише для комплекту 7 719 002 409 і 7 736 902 029.



Original Quality by Bosch Thermotechnik GmbH
Sophienstrasse 30-32
35576 Wetzlar, Germany

GB importer: Bosch Thermotechnology Ltd.
Cotswold Way, Warndon
Worcester WR4 9SW, United Kingdom

