

Návod k obsluze

Plynový závěsný kotel

CERASTAR

CERAMINI

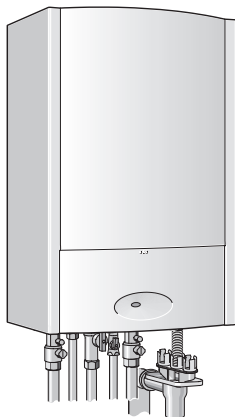
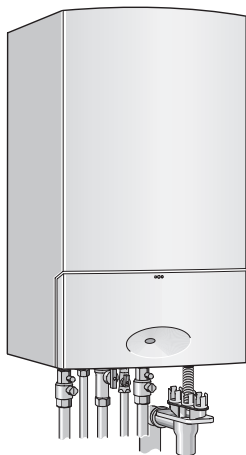

6 720 643 637-00.10

Úvodem

Vážený zákazníku,

moto Teplu pro život má u nás tradici. Teplu je pro člověka základní potřebou. Bez tepla se necítíme dobře a teprve teplo vytváří z domu příjemný domov. Společnost Junkers proto déle než 100 let vyvíjí řešení pro teplo, teplou vodu a klima v místnosti, která jsou tak rozmanitá jako přání zákazníků.

Rozhodli jste se pro kvalitativně vysoce hodnotné řešení společnosti Junkers a tím jste učinili dobrou volbu. Naše výrobky pracují s nejmodernějšími technologiemi a jsou spolehlivé, energeticky účinné a tiché, proto můžete užívat teplo zcela bez překážek.

Pokud byste s produktem společnosti Junkers přesto měli problémy, obraťte se na pracovníka, který prováděl instalaci a uvedení do provozu. Rád Vám poskytne další pomoc.

Přejeme Vám mnoho radosti s novým výrobkem společnosti Junkers.

Váš tým společnosti Junkers

Obsah

1	Vysvětlení symbolů a bezpečnostní pokyny	6
1.1	Použité symboly	6
1.2	Bezpečnostní pokyny	8

2	Údaje o výrobku	13
2.1	Účel použití	13
2.2	Prohlášení CE	14
2.3	Přehled typů	15

3	Příprava přístroje pro provoz	16
3.1	Přehled přípojek	16
3.2	Otevření plynového kohoutu	17
3.3	Otevření servisních kohoutů	18
3.4	Otevření krytu	19
3.5	Kontrola přetlaku otopné vody	20
3.6	Doplnění otopné vody	21

4	Obsluha	22
4.1	Přehled ovládacích prvků	24
4.2	Zapnutí/vypnutí kotle	26
4.3	Zapnutí vytápění	27
4.4	Nastavení regulace vytápění (příslušenství)	29
4.5	Nastavení teploty teplé vody pro zařízení se zásobníkem teplé vody	30
4.6	Nastavení teploty teplé vody (přístroje ZW.)	32
4.7	Nastavení letního provozu	34
4.8	Nastavení protizámrazové ochrany	35

4.9	Aktivace blokování tlačítek	37
4.10	Zobrazení na displeji	38

5	Hlídače odtahu spalin (pouze přístroje Z..-KE)	39
----------	---	-----------

6	Tepelná dezinfekce zásobníku teplé vody	40
----------	--	-----------

7	Úsporná opatření k šetření energie	42
----------	---	-----------

8	Odstraňování poruch	44
----------	----------------------------------	-----------

9	Údržba	46
----------	---------------------	-----------

10	Ochrana životního prostředí a likvidace odpadu	47
-----------	---	-----------

11	Stručný návod k obsluze	48
-----------	--------------------------------------	-----------

	Index	49
--	--------------------	-----------

1 Vysvětlení symbolů a bezpečnostní pokyny

1.1 Použité symboly

Výstražné pokyny



Výstražné pokyny v textu jsou označeny výstražným trojúhelníkem na šedém podkladě a opatřeny rámečkem.



V situacích, kdy hrozí nebezpečí úrazu elektrickým proudem, je v trojúhelníku místo vykřičníku symbol blesku.

Signální výrazy na začátku výstražného upozornění označují druh a závažnost následků, které mohou nastat, nebudou-li dodržena opatření k odvrácení nebezpečí.

- **OZNÁMENÍ** znamená, že může dojít k materiálním škodám.
- **VAROVÁNÍ** signalizuje nebezpečí vzniku těžkého poranění osob.
- **NEBEZPEČÍ** znamená, že může dojít ke zranění osob, které ohrožuje život.

Důležité informace



Důležité informace neobsahující ohrožení člověka nebo materiálních hodnot jsou označeny vedle uvedeným symbolem. Od ostatního textu jsou nahore a dole odděleny čarami.

Další symboly

Symbol	Význam
▶	požadovaný úkon
→	křížový odkaz na jiná místa v dokumentu nebo na jiné dokumenty
•	výčet/položka seznamu
–	výčet/položka seznamu (2. rovina)

Tab. 1

1.2 Bezpečnostní pokyny

Při zápachu plynu

- ▶ Uzavřít plynový kohout (→ strana 24).
- ▶ Otevřete okna a dveře.
- ▶ Nemanipulujte s elektrickými spínači.
- ▶ Uhaste otevřené ohně.
- ▶ **Z prostoru mimo budovu** okamžitě uvědomte telefonicky plynárenskou společnost nebo autorizovanou servisní firmu.

Při zápachu spalin

- ▶ Vypněte přístroj (→ strana 26).
- ▶ Otevřete okna a dveře.
- ▶ Informujte servisní firmu.

U přístrojů s provozem závislým na vzduchu z prostoru: Nebezpečí otravy spalinami při nedostatečném zásobování spalovacím vzduchem

- ▶ Zajistěte zásobování spalovacím vzduchem.
- ▶ Otvory pro přívod a odvod vzduchu ve dveřích, oknech a zdivu neuzavírejte ani nezmenšujte. Obzvláště po rekonstrukcích a vestavbě spáratěsných oken dbejte na zajištění přívodu čerstvého vzduchu.
- ▶ Dostatečné zásobování spalovacím vzduchem zajistěte i u dodatečně namontovaných zařízení jako jsou, např. kuchyňské ventilátory, ventilátory odpadního vzduchu.
- ▶ Při nedostatečném zajištění spalovacího vzduchu neuvádějte přístroj do provozu.

Poškození v důsledku chyb při obsluze

Chyby při obsluze mohou způsobit újmu na zdraví osob a/nebo materiální škody.

- ▶ Nedovolte, aby s tímto přístrojem manipulovaly děti nebo aby se stal předmětem jejich hry.
- ▶ Zajistěte, aby k přístroji měly přístup pouze osoby, které jsou schopné jej odborně obsluhovat.

Nebezpečí výbuchu vznětlivých plynů

Práci na dílech vedoucích plyn svěřte pouze autorizovanému servisu.

Instalace, přestavba

Instalaci a umístění přístroje smí provádět pouze odborná firma s příslušným oprávněním, uvedení do provozu nebo přestavbu vašeho přístroje přenechejte pouze autorizovanému servisu, jehož technik má platnou průkazku servisního technika Junkers.

Žádné díly odvádějící spaliny neupravujte a neměňte.

V žádném případě neuzavírejte výstup pojistných ventilů. Během ohřevu může vytékat pojistným ventilem voda.

Důležité upozornění

Při plánování, montáži, provozu a údržbě zařízení s příslušenstvím dodržujte platné místní normy, vyhlášky a předpisy. Zejména pak dodržujte veškeré platné ČSN, ČSN EN, TPG, zákony, vyhlášky a bezpečnostní předpisy s tím související.

Prohlídka a údržba

Provozovatel je odpovědný za bezpečnost a ekologickou nezávadnost topného systému.

Uzavřete proto s autorizovanou servisní firmou smlouvu o údržbě a pravidelných ročních prohlídkách. Nechte provádět pravidelnou roční prohlídku a servis s údržbou uvedeného zařízení, případně i zásobníku TV (pokud je připojený). Při servisní činnosti je nutné používat pouze originální náhradní díly. Zabezpečí Vám to vysokou spolehlivost, bezpečnost a účinnost při ekologicky šetrném spalování.

Výbušné a snadno vznětlivé materiály

Snadno vznětlivé materiály (papír, ředidla, barvy atd.) nepoužívejte ani neskladujte v blízkosti přístroje.

Spalovací vzduch / vzduch z prostoru

Abyste zabránili vzniku koroze, chraňte spalovací vzduch/vzduch z prostoru před účinky agresivních látek (např. halogenové uhlovodíky obsahující sloučeniny chlóru nebo fluoru).

Při zatopení přístroje vodou

Uzavřít plynový kohout přístroje.

Odstavit spotřebič z provozu.

Odpojit spotřebič od elektrické sítě. Po obnovení podmínek přístupu ke spotřebiči a možnosti jeho vysušení a vyčištění, objednejte odbornou prohlídku a vysušení u Vaší odborné autorizované servisní firmy značky Junkers. Po zatopení vodou nesmí být přístroj bez předchozího odborného ošetření servisním technikem Junkers uveden zpět do provozu.

Po celou dobu předpokládané životnosti přístroje představuje uvedený spotřebič předvídatelný zdroj nebezpečí

Zdroj požáru při nedodržení instalačních podmínek, vzdáleností a druhu uskladněných látek v blízkosti plynového spotřebiče.

Zdroj úniku spalin a plynu při nedodržení pravidelných ročních servisních prohlídek.

Zdroj úrazu elektrickým proudem a popálenin při svévolné nepovolené manipulaci v rozporu s tímto návodem a při nedodržení instalačních a provozních podmínek.

Obsluha

Přístroj smí obsluhovat pouze osoba dospělá, poučená a seznámená s návodem k obsluze, v rozsahu daném úvodním poučením odborným servisním pracovníkem při uvádění spotřebiče do provozu. Obsluhu nesmí provádět osoby nezletilé, nepoučené a bez znalostí tohoto návodu.

Měnit parametry přístroje prvky obsluhy, nastavené odborným servisním pracovníkem při uvádění spotřebiče do provozu se nedoporučuje. Je zakázáno jakýmkoliv způsobem manipulovat s prvky pro nastavení parametrů kotle, které jsou přístupné po demontáži krytu kotle a se kterými je oprávněn manipulovat výhradně odborný servis.

Rovněž je zakázáno jakýmkoliv způsobem upravovat nebo měnit funkci dílů a celků kotle. Části systému odtahu spalin nesmí být měněny nebo upravovány. Nedodržením těchto pokynů při provozu kotle po dobu jeho předpokládané životnosti může dojít k předvídatelnému nebezpečí ohrožení bezpečnosti provozu plynového spotřebiče.

Změny návodu jsou vyhrazeny.

2 Údaje o výrobku

2.1 Účel použití

Závěsný plynový kotel je určen pro instalaci do systému ústředního vytápění rodinných domů, bytů a podobných objektů a k ohřevu teplé vody buď v nepřímo vytápěném zásobníku TV (objednatelné příslušenství Junkers ke kotlům typu ZSN..) nebo průtokovým způsobem v kombinovaných verzích (ZWN..). Kotel může být instalován pouze do uzavřeného topného systému, podle EN 12828.

Jiné použití je v rozporu s předpisy. Z toho vyplývající škody jsou vyloučeny ze záruky.

Podnikatelské a průmyslové použití přístrojů k výrobě tepla pro technologické procesy je vyloučené.

Informace o přípustných provozních podmínkách jsou uvedeny v kapitolách návodu k instalaci a údržbě pro odborníka.

2.2 Prohlášení CE

Tento přístroj odpovídá platným požadavkům evropských směrnic 90/396/EHS, 92/42/EHS, 2006/95/ES, 2004/108/ES a českých technických norem vztahujících se platnému nařízení vlády a konstrukčnímu vzoru popsánému v osvědčení o typové zkoušce konstrukčního vzoru ES.

Podle § 7, odstavce 2.1 nařízení o novém znění První a po změně Čtvrté vyhlášky o provádění spolkového zákona o ochraně před imisemi je obsah oxidů dusíku ve spalinách zjišťovaný při zkušebních podmínkách stanovených normou DIN 4702, část 8, vydání březen 1990, u těchto přístrojů pod hranicí 80 mg/kWh.

Přístroje ... AE jsou zkoušeny podle EN 483; přístroje ... KE jsou zkoušeny podle EN 297.

2.3 Přehled typů

Cerastar	ZWN 18-7 KE
	ZWN 24-7 KE
	ZSN 24-7 KE
Ceramini	ZSN 11-7 AE
	ZSN 11-7 KE

Tab. 2

Z	Závěsný plynový kotel pro vytápění
W	Příprava teplé vody na průtokovém principu
S	Integrovaný 3cestný ventil pro připojení nepřímo vytápěného zásobníku
N	Cerastar/Ceramini, LOW NO _x hořák
11/18/24	Jmenovitý tepelný výkon do 11 kW/18 kW/24 kW
-7	Verze-vývojová řada
A	Ventilátorem podporovaný přístroj
K	Přístroj pro připojení na komín
E	Automatické zapalování

3 Příprava přístroje pro provoz

3.1 Přehled přípojek

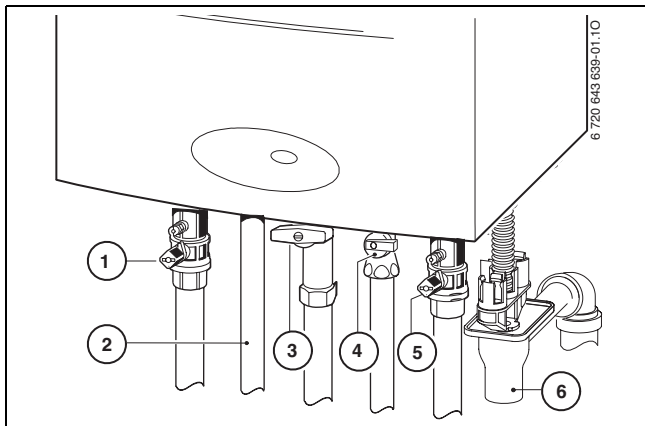

Obr. 1

- 1 Kohout výstupu vytápění
- 2 U přístrojů se zásobníkem teplé vody: výstup otopné vody do topné spirály zásobníku
U přístrojů ZW.: teplá voda
- 3 Plynový ventil (zavřený)
- 4 U přístrojů se zásobníkem teplé vody: zpátečka zásobníku
U přístrojů ZW.: kohout studené vody
- 5 Kohout zpátečky vytápění
- 6 Trychtýřový sifon (příslušenství)

3.2 Otevření plynového kohoutu

- ▶ Páčku stlačit a pootočit doleva až na doraz (páčka ve směru průtoku = otevřeno).

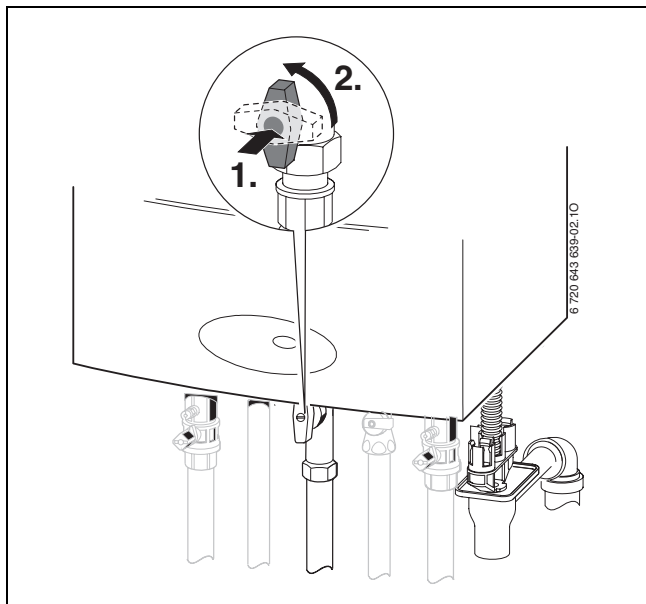

Obr. 2

3.3 Otevření servisních kohoutů

- ▶ Otočte čtyřhran pomocí klíče, dokud nebude zářez ukazovat ve směru toku (viz Detail na Obr.).
Zářez příčně ke směru toku = zavřeno.

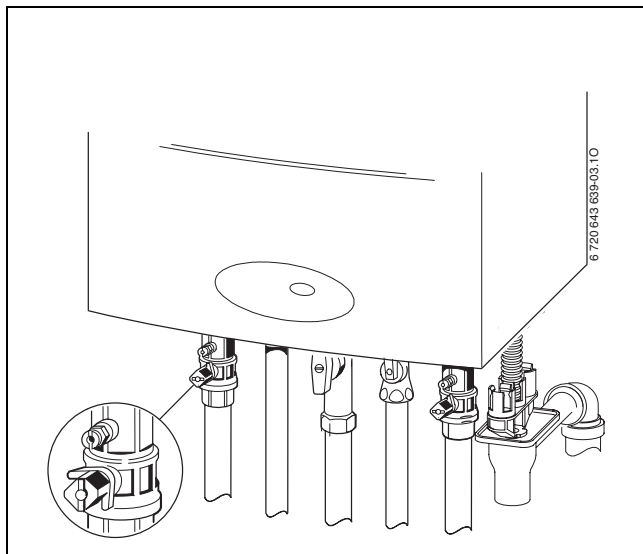

Obr. 3

3.4 Otevření krytu

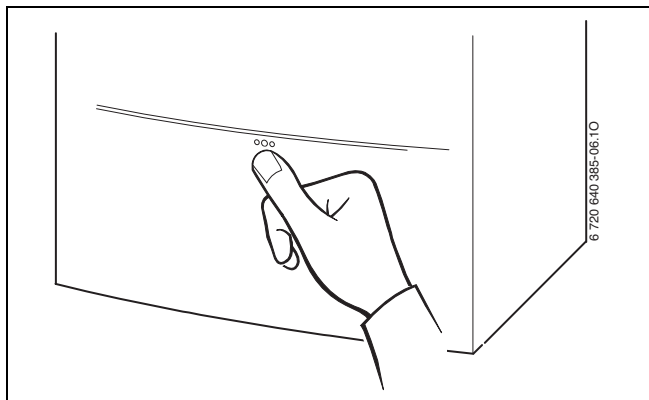

Obr. 4

3.5 Kontrola přetlaku otopné vody

Provozní tlak činí v normálním případě 1 až 2 bary.

Pokud je potřeba vyšší hodnota nastavení, je Vám tato hodnota sdělena odborníkem.

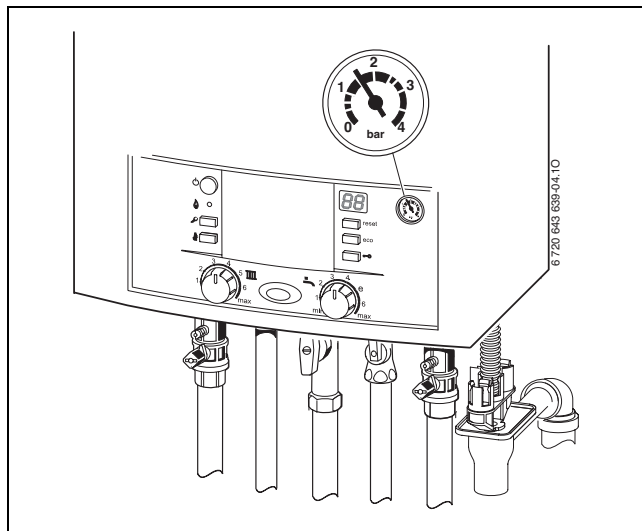

Obr. 5

3.6 Doplnění otopné vody

Doplňování otopné vody je u každého topného zařízení různé. Nechte si proto doplňování předvést Vaším servisním technikem.



OZNÁMENÍ: Přístroj se může poškodit.

- ▶ Doplnění otopné vody provádějte jen u chladného přístroje.

Maximální tlak 3 barů při nejvyšší teplotě otopné vody nesmí být překročen (pojistný ventil se otevře).

4 Obsluha

Tento návod k obsluze je určen pouze pro přístroj.
Podle použitého regulátoru může mít mnoho funkcí odlišnou obsluhu.

Použit lze následující možnosti regulace vytápění:

- v zařízení zabudovaný ekvitermní regulátor, → obr. 7, [13], str. 24.
- ekvitermní regulátor teploty namontovaný externě
- prostorový regulátor teploty



Další pokyny najdete v návodu k obsluze regulátoru vytápění.



Na str. 48 najdete stručný návod k obsluze topného zařízení.

Po přečtení návodu k obsluze můžete stručný návod k obsluze přehnout směrem ven a uschovat ho v krytu přístroje.

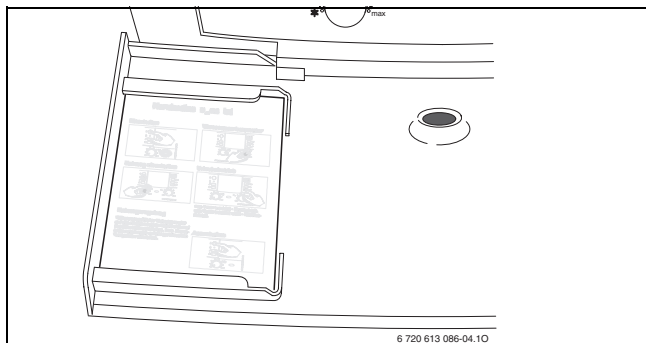

Obr. 6

4.1 Přehled ovládacích prvků

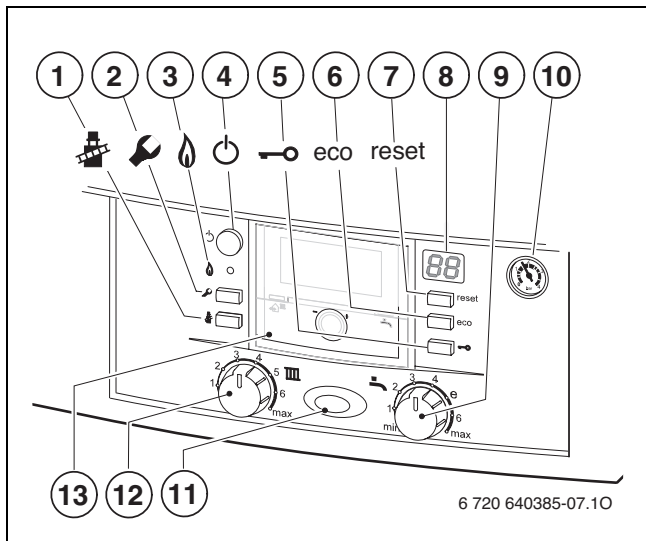

Obr. 7

- 1** Tlačítko „Kominík“ pro odborníka (viz návod k instalaci)
- 2** Servisní tlačítko pro odborníka (viz návod k instalaci)
- 3** Kontrolka provozu hořáku
- 4** Hlavní vypínač
- 5** Blokování tlačítek
- 6** Tlačítko eco
- 7** Resetovací tlačítko
- 8** Displej
- 9** Regulátor teploty teplé vody
- 10** Tlakoměr
- 11** Světelná LED indikující provoz
- 12** Regulátor teploty otopné vody na výstupu
- 13** Zde může být namontován ekvitermní regulátor teploty nebo spínací hodiny (příslušenství)

4.2 Zapnutí/vypnutí kotle

Zapnutí

- ▶ Hlavním vypínačem zapněte přístroj.
Světelná indikace provozu svítí modře a displej zobrazuje výstupní teplotu otopné vody.

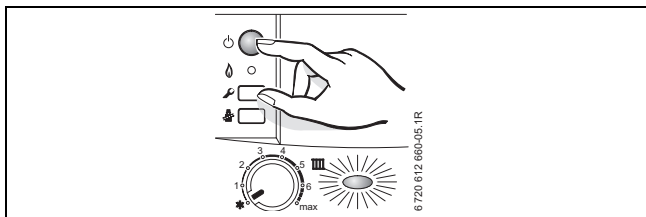

Obr. 8

Vypnutí

- ▶ Hlavním vypínačem vypněte přístroj.
Světelná indikace provozu zhasne.
- ▶ Pokud má být přístroj delší dobu mimo provoz: Dodržujte protizámrazovou ochranu (→ Kapitola 4.8).

4.3 Zapnutí vytápění

Maximální teplotu na výstupu lze regulátorem výstupní teploty přizpůsobit topnému systému. Displej zobrazuje okamžitou teplotu na výstupu.

Nastavení regulátoru výstupní teploty 	Teplota výstupní otopné vody	Příklad použití
1	cca 35 °C	
2	cca 44 °C	Podlahové vytápění
3	cca 52 °C	
4	cca 60 °C	
5	cca 68 °C	Vytápění pomocí radiátorů
6	cca 75 °C	
max.	cca 88 °C	Konvektorové vytápění

Tab. 3



U podlahového vytápění dbát na maximální dovolené náběhové teploty.

- Pro nastavení maximální teploty na výstupu otáčejte regulátorem výstupní teploty .

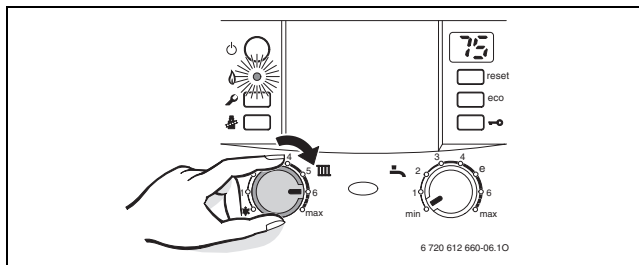

Obr. 9

Je-li hořák v provozu, kontrolka svítí.

4.4 Nastavení regulace vytápění (příslušenství)

- ▶ Regulátor vytápění nastavte podle zadání návodu k obsluze regulátoru vytápění.

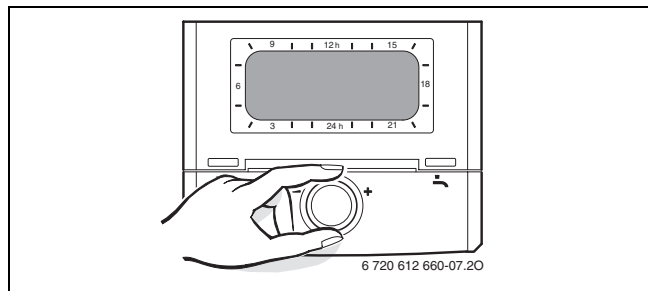

Obr. 10

4.5 Nastavení teploty teplé vody pro zařízení se zásobníkem teplé vody

- Regulátorem teploty teplé vody  nastavte dle tabulek požadovanou hodnotu.
Na displeji bliká po dobu cca 30 sekund nastavená teplota teplé vody.

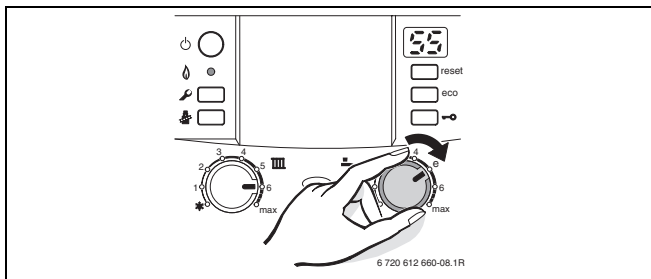

Obr. 11

Regulátor teploty teplé vody 	Teplota vody
min	cca 5 °C (protizámrazová ochrana)
e	cca 55 °C
max.	cca 70 °C

Tab. 4

VAROVÁNÍ: Nebezpečí opaření!

- ▶ V normálním provozu nenastavujte teplotu vyšší jak 60 °C.



Pro zamezení bakteriálního znečištění např. bakterií Legionella doporučujeme nastavit regulátor teploty teplé vody  nejméně na „e“ (55 °C).

V této poloze je teplá voda připravována hospodárně a komfortně. POZOR ale v oblastech, kde je větší tvrdost vody nad 15°dH, aby se předešlo zvýšenému ukládání vápníku a nadměrnému zarůstání, doporučuje se nastavovat teplotu vody na méně než 55 °C.

Tlačítko eco

Základní nastavení je přednostní spínání zásobníku, tlačítko eco nesvíí.

Stiskem tlačítka eco lze přepínat mezi **přednostním spínáním zásobníku a střídavým provozem.**

- **Přednostní spínání zásobníku, tlačítko eco nesvíí**

Zásobník teplé vody se nejprve zahřeje na nastavenou teplotu. Teprve pak přejde přístroj do provozu vytápění. Proto se může stát, že provoz vytápění bude po delší dobu přerušen a teplota prostoru poklesne.

Přednostní spínání zásobníku zaručuje vysoký komfort teplé vody.

- **Střídavý provoz, tlačítko eco svíí**

V úspěšném provozu se u přístroje střídá provoz vytápění a provoz zásobníku. Zamezuje silnému poklesu teploty prostoru. Střídavý provoz zaručuje rovnoměrnou teplotu při nepatrném snížení komfortu teplé vody.

4.6 Nastavení teploty teplé vody (přístroje ZW.)

- Regulátorem teploty teplé vody  nastavte dle tabulek požadovanou hodnotu.
Na displeji bliká po dobu cca 30 sekund nastavená teplota teplé vody.

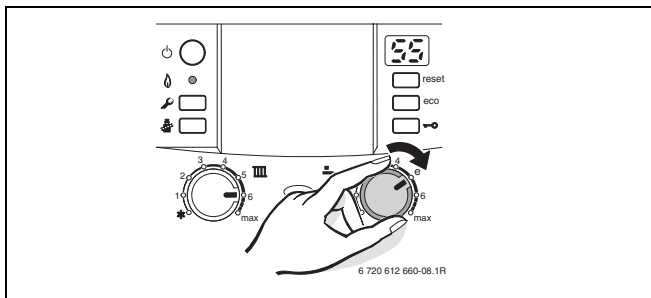

Obr. 12

Regulátor teploty teplé vody	
	Teplota vody
min	cca 40 °C
e	cca 55 °C
max.	cca 60 °C

Tab. 5



Teplotu teplé vody zvolte vždy co nejnižší. Nízká teplota nastavená na regulátoru teploty znamená velkou úsporu energie. Kromě toho mají vysoké teploty teplé vody za následek zvýšenou intenzitu ukládání vápníku a zarůstání a zhoršují tak funkci zařízení (např. delší doby ohřevu nebo nižší průtokové množství).

Tlačítko eco

Základní nastavení je komfortní provoz, tlačítko eco nesvítí. Stiskem tlačítka eco lze přepínat mezi **komfortním** a **úsporným** provozem.

- **Komfortní provoz, tlačítko eco nesvítí**

Přístroj je trvale udržován na nastavené teplotě. Tím při odběru teplé vody vznikne velmi krátká čekací doba. I když žádná teplá voda odebírána není, přístroj může spínat a udržovat připravenost k rychlé dodávce TV.

- **Úsporný provoz, tlačítko eco svítí**

- Ohřev na nastavenou teplotu se uskuteční teprve tehdy, dojde-li k odběru teplé vody.
- **S ohlášením potřeby.** Krátkým otevřením a uzavřením kohoutu teplé vody se voda ohřeje na nastavenou teplotu.



Ohlášení potřeby umožňuje maximální úsporu plynu a vody. Aby se předešlo nadměrnému ukládání vápníku a zarůstání, doporučuje se při tvrdosti vody nad 15° dH (stupeň tvrdosti III), nastavovat teplotu vody na méně než 55 °C.



4.7 Nastavení letního provozu

Oběhové čerpadlo vytápění a související topný program je vypnutý. Ohřev teplé vody a napájení regulace a spínacích hodin je zajištěno.



VAROVÁNÍ: Nebezpečí zamrznutí topného systému. V letním provozu je k dispozici pouze protizámrazová ochrana samostatného přístroje.

- ▶ Při nebezpečí mrazu věnujte pozornost protizámrazové ochraně (→ str. 35).

- ▶ Poznamenejte si polohu regulátoru výstupní teploty otopné vody .
- ▶ Regulátor výstupní teploty otopné vody  otočte zcela doleva .

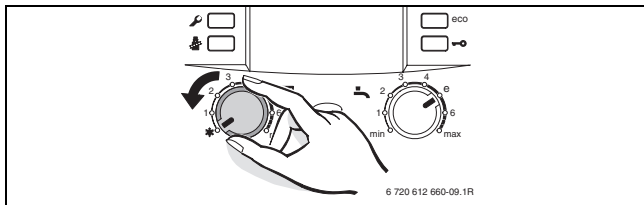

Obr. 13



Další pokyny najdete v návodu k obsluze regulátoru vytápění.

4.8 Nastavení protizámrazové ochrany

Protizámrazová ochrana pro topný systém:

- ▶ Nechte přístroj zapnutý, regulátor výstupní teploty otopné vody  nastavte minimálně do polohy 1.

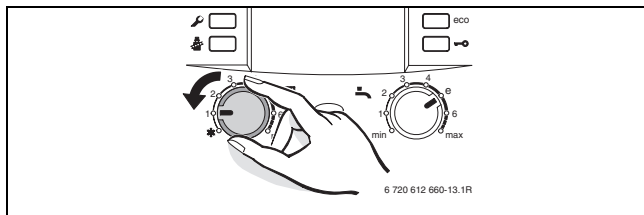

Obr. 14

-nebo- chcete-li nechat přístroj vypnutý:

- ▶ Nechte si odborníkem do otopné vody přimíchat nemrznoucí prostředek (viz Návod k instalaci) a vypustit okruh teplé vody.



Další pokyny najdete v návodu k obsluze regulátoru vytápění.

Ochrana proti zamrznutí v zásobníku TV

- Regulátor teploty teplé vody  otočte k levému dorazu (5 °C), topné zařízení - kotel musí být zapnutý.

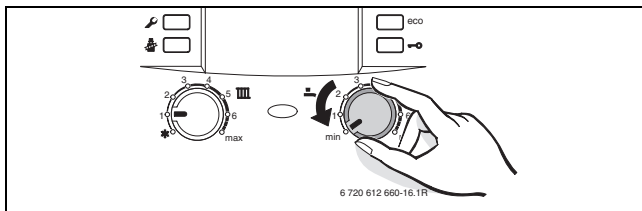

Obr. 15

Při potřebě vypnutého topného zařízení, musí být zásobník TV zcela vypuštěn.

4.9 Aktivace blokování tlačítek

Blokování tlačítek působí na regulátor výstupní teploty, na regulátor teploty teplé vody a na všechna tlačítka kromě hlavního vypínače, tlačítka „Kominík“ a tlačítka Reset.

Aktivace blokování tlačítek:

- ▶ Stiskněte tlačítko a počkejte, dokud se na displeji nebude střídavě zobrazovat  a výstupní teplota otopné vody.

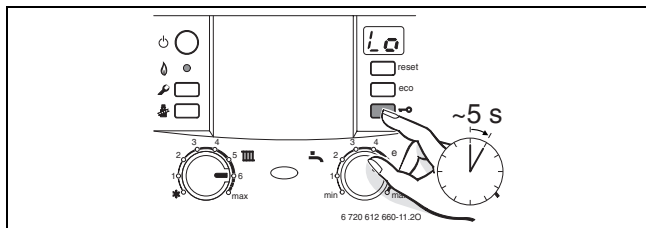







Obr. 16

Vypnutí blokování tlačítek:

- ▶ Stiskněte tlačítko a počkejte, dokud se na displeji nezobrazí již jen výstupní teplota vytápění.

4.10 Zobrazení na displeji

Displej	Popis
	Inspekce nutná
	Blokování tlačítek aktivní (→ kapitola 4.9).
	Čerpadlo vytápění je blokováno (→ kapitola 8).
	Funkce odvodušňování aktivní (cca 4 minuty).
	Nepřípustně rychlý vzestup teploty výstupu (hlídání gradientu). Provoz vytápění se na dvě minuty přeruší.
	Funkce sušení (dry function). Je-li na ekvitermním regulátoru řízeném podle venkovních podmínek aktivováno sušení podlahy, řiďte se návodem k obsluze regulátoru.
např. 	Kód poruchy (→ kapitola 8)

Tab. 6

5 Hlídače odtahu spalin (pouze přístroje Z..-KE)

Přístroj má dva hlídače odtahu spalin.

První hlídač odtahu spalin vypne přístroj při úniku spalin z přerušovače tahu. Na displeji se objeví **A4**.

Druhý hlídač odtahu spalin vypne přístroj při úniku spalin z hořákové komory. Na displeji se zobrazí **A2**.

Po 20 minutách se přístroj opět automaticky uvede do provozu.



NEBEZPEČÍ: Únik spalin.

- ▶ Pojistku zpětného tahu spalin nikdy nevypínejte a držák nikdy neohýbejte do jiné polohy.

Pokud se toto vypnutí vyskytuje častěji:

- ▶ Zavolejte vyškolený autorizovaný servis a sdělte mu poruchu a data přístroje (→ strana 45).

6 Tepelná dezinfekce zásobníku teplé vody

Pro zabránění tvorby bakteriálního znečištění teplé vody v zásobníku TV např. bakterií Legionella doporučujeme po delší odstávce provést tepelnou dezinfekci.



U některých regulátorů vytápění lze tepelnou dezinfekci naprogramovat v určité pevně stanovené době, viz návod k obsluze příslušného regulátoru vytápění.

Tepelná dezinfekce zahrnuje celý systém teplé vody včetně všech odběrných míst. U solárních zásobníků není určitý podíl teplé vody (část objemu vody ohříváné solární energií) zahrnut.



VAROVÁNÍ: Nebezpečí opaření!

Horká voda může způsobit těžké opaření. Bezpodmínečně dohlížejte na provoz s teplotou vyšší než 60 °C.

- ▶ Tepelnou dezinfekci provádějte pouze mimo dobu normálního provozu.
- ▶ Obsah zásobníku se po tepelné dezinfekci zase tepelnými ztrátami postupně ochladí na nastavenou teplotu teplé vody. Proto může být teplota teplé vody krátkodobě vyšší, než je nastavená teplota.

- ▶ Uzavřete místa odběru teplé vody.
- ▶ Upozorněte obyvatele na nebezpečí opaření.
- ▶ U regulátoru vytápění s programem teplé vody nastavte příslušný čas a teplotu teplé vody.
- ▶ Případné cirkulační čerpadlo nastavte na trvalý provoz.
- ▶ Regulátor teploty teplé vody otočte k dorazu vpravo (cca 70 °C).

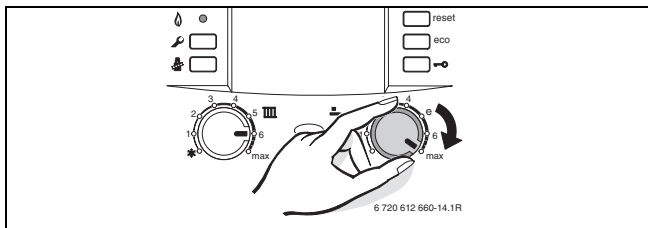

Obr. 17

- ▶ Počkejte, dokud se nedosáhne maximální teploty.
- ▶ Potom postupně odebírejte teplou vodu z nejbližšího místa odběru až k nejbližšímu místu odběru tak dlouho, dokud po dobu 1-2 minut nebude vytékat voda horká cca 70 °C.
- ▶ Regulátor teploty teplé vody, cirkulační čerpadlo a regulátor vytápění opět nastavte na normální provoz.

7 Úsporná opatření k šetření energie

Úsporné vytápění

Kotel je konstruován tak, aby vytvářel velkou tepelnou pohodu při co možná nejúspornějším a nejekologičtějším provozu. V závislosti na momentální potřebě tepla pro byt či dům je regulován přívod plynu k hořáku. Při poklesu požadavku na teplo pracuje kotel dále s malým plamenem. Tento proces je odborně označován jako plynulá regulace. Tím dochází k malým výkyvům teploty a k rovnoměrnému rozdělení tepla v místnostech. Tak se může stát, že kotel zůstane v provozu delší čas, ale přesto má nižší spotřebu než ten, který trvale zapíná a vypíná.

Prohlídka / údržba

Aby spotřeba plynu, spolehlivost zařízení a zatížení životního prostředí zůstalo po dlouhou dobu co nejideálnější, doporučujeme Vám uzavřít s vyškolenou a autorizovanou servisní firmou smlouvu o provádění pravidelných ročních servisních prohlídek a údržby, pokud je připojený i zásobník TV, je nutno zajistit pravidelné prohlídky a údržbu i pro něj.

Regulace vytápění

V řadě zemích EU podle § 12 Vyhlášky o úsporách energie (EnEV) předepsána regulace vytápění s prostorovým nebo ekvitermním regulátorem a termostatickými ventily, v našich podmínkách je toto jednoznačně doporučeno.

Další informace najdete v příslušném návodu k instalaci a obsluze regulátoru.

Termostatické ventily

Termostatické ventily úplně otevřete, aby v daném případě mohla být požadovaná teplota prostoru dosažena. Teprve poté, co se po delší dobu nepodařilo dosáhnout nastavené teploty, je potřebné požadovanou teplotu prostoru novým nastavením na regulátoru změnit.

Podlahové vytápění

Výstupní teplotu nenastavujte vyšší, než je výrobcem doporučená maximální výstupní teplota.

Větrání

Nevětrejte pootevřením oken. Jinak z místnosti stále uniká teplo, aniž by se vzduch v místnosti podstatně zlepšil. Je lepší na krátkou dobu úplně otevřít okna a větrat krátce ale intenzivně.

Během větrání termostatické ventily uzavřete.

Teplá voda

Teplotu teplé vody zvolte vždy co nejnižší.

Nízká teplota nastavená na regulátoru teploty znamená velkou úsporu energie.

Kromě toho mají vysoké teploty teplé vody za následek zvýšené zarůstání vápníkem a zhoršují tak funkci zařízení (např. delší doby ohřevu nebo nižší průtokové množství).

Cirkulační čerpadlo teplé vody zásobníku

Případně přítomné cirkulační čerpadlo teplé vody nastavte prostřednictvím časového programu v souladu s individuální potřebou (např. ráno, v poledne, večer).

8 Odstraňování poruch

Všechny bezpečnostní, regulační a řídicí funkce jsou hlídány systémem Heatronic.

Pokud během provozu nastane porucha, bliká kontrolka indikace provozu.

Displej zobrazuje kód poruchy (např. ) a resetovací tlačítko může blikat.

Bliká-li resetovací tlačítko:

- ▶ Stiskněte jej a podržte, dokud displej nezobrazí .
Kotel se opět uvede do provozu a na displeji je zobrazena náběhová teplota.

Nebliká-li resetovací tlačítko:

- ▶ Jednotku vypněte a opět zapněte.
Kotel se opět uvede do provozu a na displeji je zobrazena náběhová teplota.

Pokud nelze poruchu odstranit:

- ▶ Zavolejte vyškolený autorizovaný servis a sdělte mu poruchu a data přístroje.



Přehled zobrazení na displeji najdete na str. 38.

Údaje o přístroji

Požadujete-li servisní služby, je výhodné sdělit přesnější údaje o přístroji.

Tyto údaje získáte z typového štítku nebo z nálepky s typem přístroje umístěné v krytu.

Typ (např. Cerastar ZWN 24-7 KE)

.....

Datum výroby (DV ...)

.....

Datum uvedení do provozu:

.....

Zhotovitel otopného systému:

.....

9 Údržba

Prohlídka a údržba

Provozovatel je odpovědný za bezpečnost a ekologickou nezávadnost topného systému (V některých zemích EU platí zákon pro ochranu před imisemi).

Uzavřete proto s autorizovanou servisní firmou smlouvu o údržbě a pravidelných ročních prohlídkách. Nechte provádět pravidelnou roční prohlídku a servis s údržbou uvedeného zařízení, případně i zásobníku TV (pokud je připojený). Při servisní činnosti je nutné používat pouze originální náhradní díly. Zabezpečí Vám to vysokou spolehlivost, bezpečnost a účinnost při ekologicky šetrném spalování.

Čistění pláště

Plášť očistíte vlhkým hadrem. Nepoužívejte žádné ostré nebo leptavé čisticí prostředky.

10 Ochrana životního prostředí a likvidace odpadu

Ochrana životního prostředí je hlavním zájmem značky Bosch Termotechnika.

Kvalita výrobků, hospodárnost provozu a ochrana životního prostředí jsou rovnocenné cíle. Výrobky striktně dodržují předpisy a zákony pro ochranu životního prostředí.

Pro ochranu přírody používáme v aspektu s hospodárným provozem ty nejlepší materiály a techniku.

Balení

Obal splňuje podmínky pro recyklaci pro jednotlivé země a všechny použité komponenty a materiály jsou ekologické a je možno je dále využít.

Starý přístroj

Staré přístroje jsou z materiálů, které by se měly recyklovat. Konstrukční skupiny lze snadno oddělit a umělé hmoty jsou označeny. Díky tomu lze rozdílné konstrukční skupiny roztrždit a provést jejich recyklaci, příp. likvidaci.

11 Stručný návod k obsluze

Zapnutí/vypnutí kotle

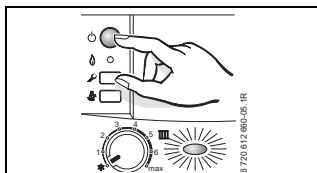

Zapnutí vytápění

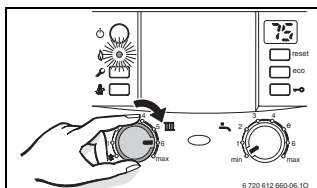

Nastavení regulace vytápění (příslušenství)

Viz návod k obsluze regulátoru vytápění.

Aktivace blokování tlačítek

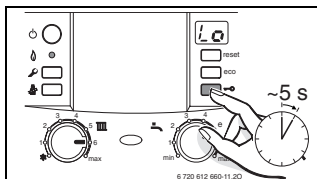

Nastavení teploty TV (teplé vody)

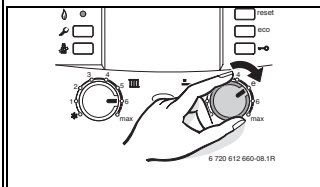

VAROVÁNÍ:

Nebezpečí
opařením!

- Regulátor teploty teplé vody nastavte maximálně na „e“.

Nastavení protizámrazové ochrany

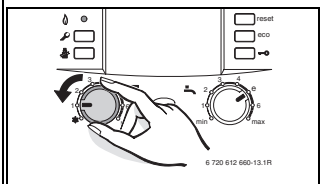

Index

B

Balení	47
Bezpečnostní pokyny	8

D

Druh plynu	15
------------------	----

H

Hlídače odtahu spalin	39
-----------------------------	----

I

Indikace poruchy.....	44
-----------------------	----

L

Letní provoz	34
Likvidace	47

O

Ochrana životního prostředí	47
-----------------------------------	----

P

Poruchy	44
Prohlášení o shodě konstrukčního vzoru	14
Protizámrazová ochrana.....	35, 48

R

Recyklace	47
Regulace vytápění	29, 48

S

Správné použití	13
Starý přístroj.....	47

T

Tepelná dezinfekce	40
Tlačítko eco.....	31, 33
Typový přehled	15

U

Údaje o kotli.....	13
- Prohlášení o shodě konstrukčního vzoru	14
- Správné použití	13
- Typový přehled.....	15
Uvedení do provozu	16

V

Vyhlaška o úspoře energie (EnEV)	29, 48
Vypnutí kotle	26

Z

Zapnutí	
- Vytápění	27, 48
Zapnutí vytápění	27, 48

Poznámky



Bosch Termotechnika s.r.o.
Obchodní divize Junkers
Průmyslová 372/1
108 00 Praha 10 - Štěrboholy

Tel.: 272 191 100
Fax: 272 191 173

E-mail: junkers.cz@bosch.com
Internet: www.junkers.cz