

**Tronic 3000 C 9.5KW / 12KW**  
**Tronic 3000 C 9.5KW / 12KW**





**[de] Wichtige Hinweise zur Installation/Montage**

Die Installation/Montage muss durch eine für die Arbeiten zugelassene Fachkraft unter Beachtung der geltenden Vorschriften erfolgen.

**[en] Important notes on installation/assembly**

The installation/assembly must be carried out by a professional who is authorised to do the work, and with due regard to the relevant regulations.

**[fr] Instructions importantes pour l'installation/le montage**

L'installation/le montage doit être effectué(e) par un spécialiste qualifié pour les opérations concernées et dans le respect des prescriptions applicables.

**[bg] Важни указания във връзка с инсталацията/монтажа**

Инсталацията/монтажът трябва да се извършва от лицензиран за работите специалист в съответствие с приложимите разпоредби.

**[cs] Důležité pokyny k instalaci/montáži**

Instalaci/montáž musí při dodržení platných předpisů provést odborný pracovník s příslušným oprávněním pro tyto práce.

**[da] Vigtige anvisninger til installationen/monteringen**

Installationen/monteringen skal foretages af en godkendt installatør under overholdelse af de gældende forskrifter.

**[el] Σημαντικές υποδείξεις για την εγκατάσταση/συναρμολόγηση**  
Η εγκατάσταση/συναρμολόγηση πρέπει να πραγματοποιείται από εξουσιοδοτημένο για τις εργασίες αυτές τεχνικό προσωπικό, το οποίο θα πρέπει να φροντίζει ώστε να τηρούνται οι ισχύουσες διατάξεις.

**[es] Indicaciones importantes para instalación/montaje**

La instalación/el montaje lo debe realizar personal especializado autorizado para los trabajos, respetando las prescripciones vigentes.

**[et] Olulised juhised paigaldamiseks/montaažiks**

Paigaldamist/montaaži tohib läbi viia selleks volitud omav spetsialist, arvestades kehtivaid nõudeid.

**[fi] Belangrijke aanwijzingen betreffende de installatie/montage**

De installatie/montage moet worden uitgevoerd door een voor de werkzaamheden geautoriseerde installateur. Hij moet rekening houden met de geldende voorschriften.

**[fi] Tärkeitä asennus- ja kokoonpano-ohjeita**

Näihin töihin hyväksytyin ammattiasentajan pitää suorittaa asennus- ja kokoonpanotyöt voimassa olevien määräysten mukaisesti.

**[hu] Fontos tudnivalók az installáláshoz/szereléshez**

Az installálást/szerelést egy, a munkákra felhatalmazott szakembernek kell végeznie, az érvényes előírások figyelembevételével.

**[it] Avvertenze importanti per l'installazione/il montaggio**

L'installazione/il montaggio deve aver luogo ad opera di una ditta specializzata ed autorizzata in osservanza delle disposizioni vigenti.

**[he] מנבגהעלעגאני מיתותערעביזען אינסטאלאציעס/מאונטאזיעס/מאונטאזיעס**

אינסטאלאציעס/מאונטאזיעס זענען געבונדען צו די ספעציפישע אינסטראקציעס דארעפאר זאלן די ארבעטער עקספערטען פארענליכן מיט, און אונטער די אונטערשיידענע רעגולאציעס פארענליכן.

**[lt] Svarbios instaliavimo ir (arba) montavimo nuorodos**

Instaliuoti ir montuoti, laikantis galiojančių taisyklių, leidžiama kvalifikuotiems specialistams, kurie buvo įgalioti šiems darbams atlikti.

**[lv] Svarīgi norādījumi par iekārtas uzstādīšanu / montāžu**

Iekārtas uzstādīšanu/montāžu ir jāveic specializētām sertificētām speciālistām, ievērojot spēkā esošos noteikumus.

**[nl] Belangrijke aanwijzingen betreffende de installatie/montage**

De installatie/montage moet worden uitgevoerd door een voor de werkzaamheden geautoriseerde installateur rekening houdend met de geldende voorschriften.

**[no] Viktig informasjon om installasjon/montering**

Installasjonen/monteringen skal gjennomføres av autoriserte installatører, og gjeldende forskrifter skal følges.

**[pl] Ważne wskazówki dotyczące instalacji/montażu**

Instalacja /montaż muszą być wykonane przez uprawnionego do tego rodzaju prac specjalistę przy zachowaniu obowiązujących przepisów.

**[pt] Indicações importantes relativas à instalação/montagem**

A instalação/montagem deve ser efetuada por um técnico especializado com qualificações para estes trabalhos, tendo em atenção os regulamentos em vigor.

**[ro] Indicații importante privind instalarea/montajul**

Instalarea/montajul trebuie realizate de către un specialist autorizat pentru lucrările respective, respectându-se prescripțiile valabile.

**[ru] Важные указания по подключению/монтажу**

Подключение/монтаж должны выполнять специалисты, имеющие допуск к выполнению таких работ, при соблюдении действующих норм и правил.

**[sk] Dôležité pokyny týkajúce sa inštalácie/montáže**

Inštaláciu/montáž musí realizovať odborník s oprávnením na výkon týchto prác, pričom musí dodržiavať platné predpisy.

**[sl] Pomembni napotki za namestitvev/montazo**

Namestitev/montazo mora izvesti strokovnjak, pristojen za tovrstna dela, ob upošte vanju veljavnih predpisov.

**[sr] Važna uputstva za ugradnju i montažu**

Ugradnju i montažu moraju da obave samo stručna lica ovlašćena za izvođenje takvih radova koja će poštovati važeće propise.

**[sv] Viktiga anvisningar för installation/montering**

Installationen/monteringen måste utföras av en behörig och fackkunnig person enligt gällande föreskrifter.

**[tr] Kurulum/Montaj ile ilgili önemli uyarılar**

Kurulum/Montaj çalışmaları sadece yetkili bayiler tarafından aşağıda belirtilen talimatlar dikkate alınarak yapılmalıdır.

**[uk] Важливі вказівки щодо установки/монтажу**

Установку/монтаж мають здійснювати фахівці, що мають дозвіл на проведення цих робіт, із дотримання чинних приписів.

**[zh] 安装方面的重要提示**

必须由受到许可承担该项工作的专业人员遵照相关法规进行安装。

**[ar] ملاحظات هامة للتركيب/التجميع**

يجب أن يتم التركيب/التجميع من قبل متخصص مصرح له بالعمل، مع مراعاة اللوائح السارية.

**[fa] تذکرات مهم در باره نصب/مونتاژ**

نصب/مونتاژ باید توسط فردی حرفه ای که مجاز به انجام این کار است، و همچنین با توجه کامل به مقررات مربوطه انجام شود.



**Indice**  
**Table of contents**

TRONIC 3000 C 220V 12.0kW	7 736 503 550	6
TRONIC 3000 C 220V 9.5kW	7 736 503 549	6
TRONIC 3000 C 220V 12.0kW	7 736 505 641	8
TRONIC 3000 C 220V 9.5kW	7 736 505 640	10
TRONIC 4000 C 220V 12kW	7 736 503 552	12
TRONIC 4000 C 220V 9.5kW	7 736 503 551	12

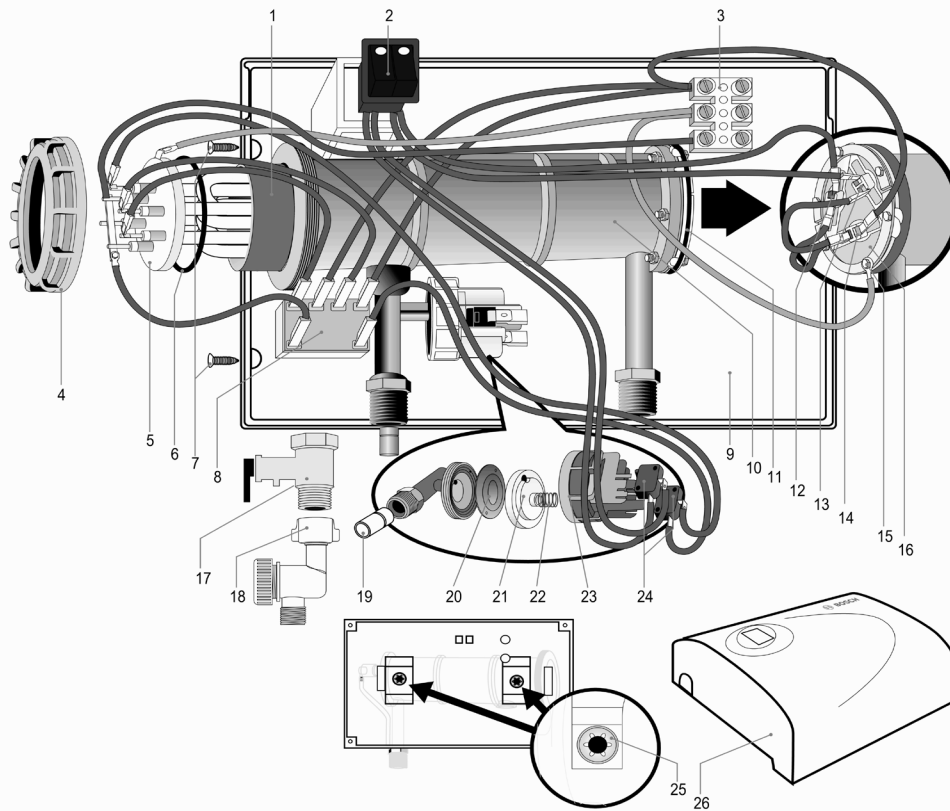

6720907801.AA JF

TRONIC 3000 C 220V 12kW	7 736 503 550
TRONIC 3000 C 220V 9.5kW	7 736 503 549



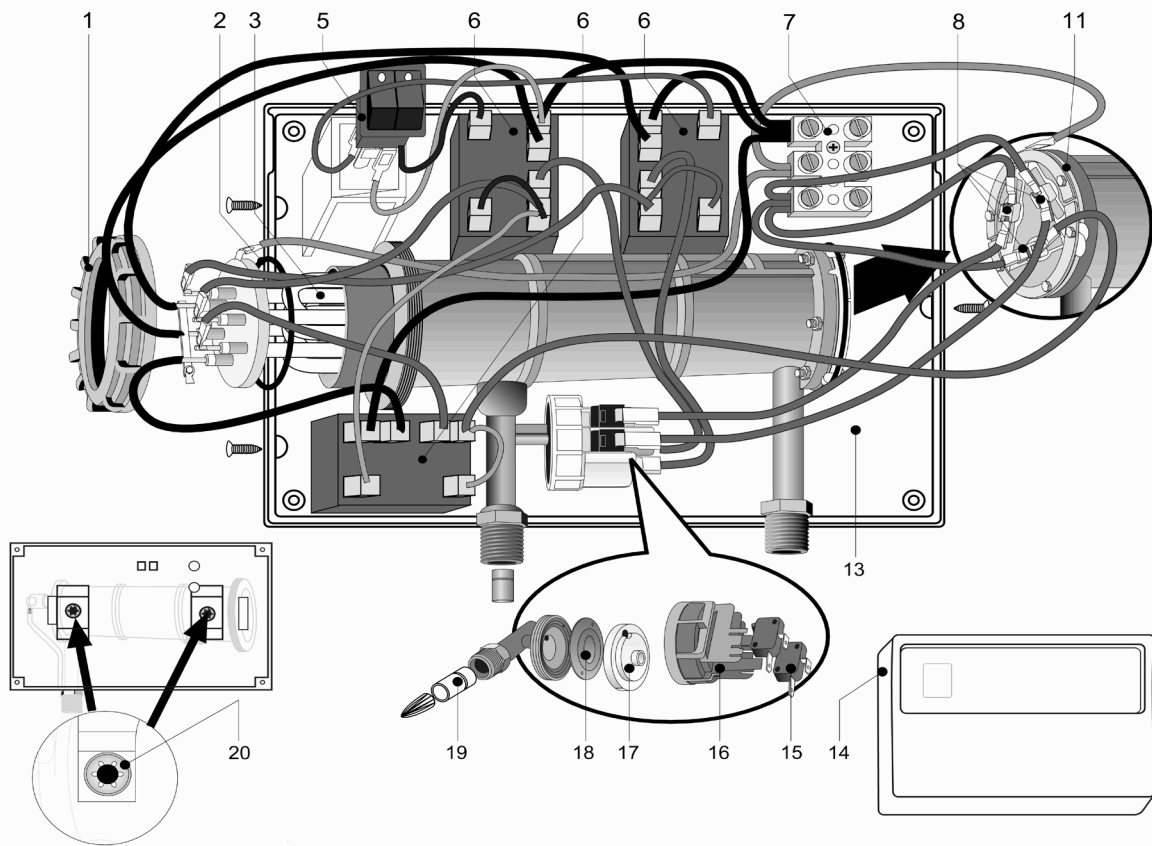

6720907857.AA JF



Pos	Descripción Description Designação	Número el ordenar Ordering no. Nº de pedido	PG	TR3000 C 12.0KW																Observaciones Remarks Observações	
1	Tuerca de sujeción elemento calef.(12kw)	8 738 728 075		■																	
2	Anillo tórico	8 738 713 286		■																	
3	Heating Element 12kW/220V	8 738 726 414		■																FD<=073 (2020.05)	
3	Elemento de calefacción(12kW/220V)(torn	8 738 728 028		■																FD>=074 (2020.06)	
5	Interruptor Rocker	8 738 713 899		■																	
6	Relay 30A	8 738 726 415		■																	
7	Regleta de bornes	8 704 404 066 0	14	■																	
8	Termóstato de seguridad 85º (faston)	8 738 726 417		■																FD<=073 (2020.05)	
8	Termóstato de seguridad 85º (tornillo)	8 738 728 074		■																FD>=074 (2020.06)	
11	Junta	8 738 713 568		■																	
13	Base de la caja	8 738 713 898		■																	
14	Cobertura	8 738 713 651		■																	
15	Microinterruptor	8 707 200 022 0	16	■																	
16	Tapa de plástico de la válvula venturi	8 738 713 567		■																	
17	Venturi parte blanca	8 738 713 562		■																	
18	Membrana	8 738 713 572		■																	
19	Venturi	8 738 713 575		■																	
20	Arandela de sujeción	8 738 713 296		■																	
	Válvula de entrada PRD externa	8 738 713 649		■																	
	Válvula de salida PRD externa	8 738 728 076		■																	
TRONIC 3000 C 220V 12kW																					
7 736 505 641																					

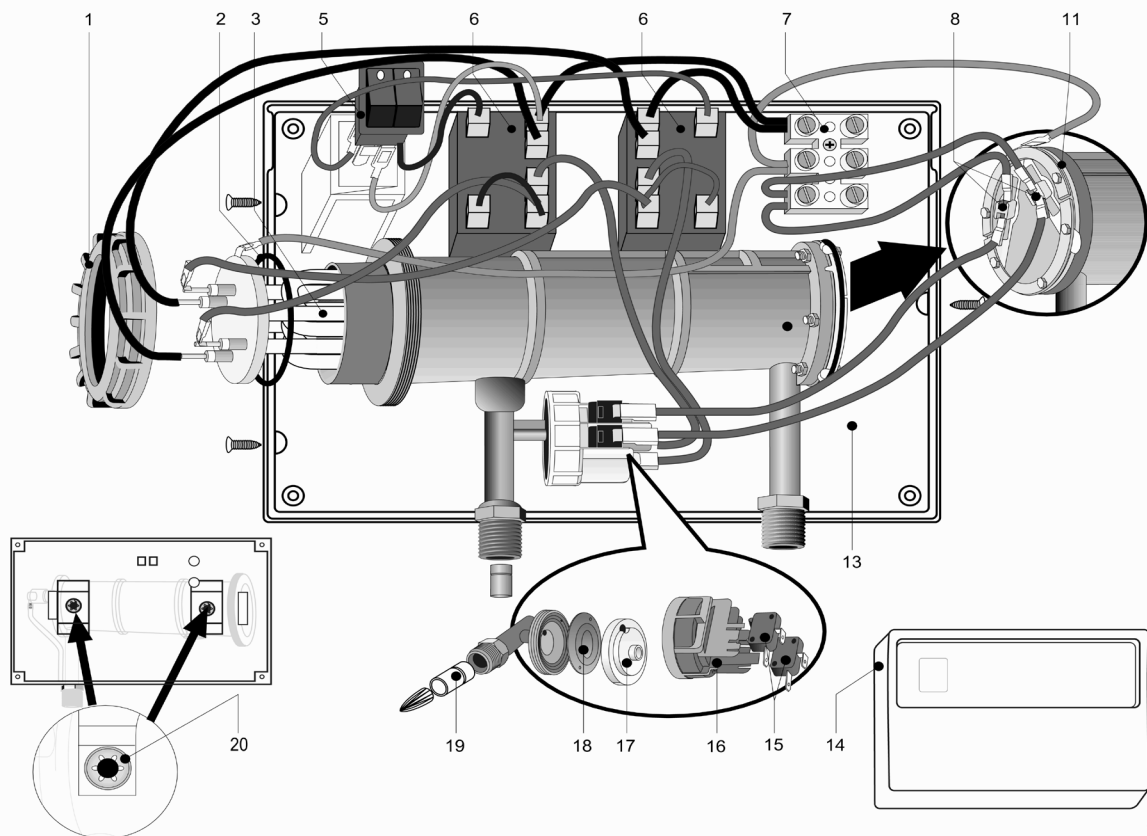

6720907856.AA JF

Pos	Descripción Description Designação	Número el ordenar Ordering no. Nº de pedido	PG	TR3000 C 9.5KW																			Observaciones Remarks Observações
1	Tuerca de sujeción elemento calef.9.5kw	8 738 713 282		■																			
2	Anillo tórico	8 738 713 286		■																			
3	Elemento de calefacción(9.5kW/220)faston	8 738 726 413		■																			
5	Interruptor Rocker	8 738 713 899		■																			
6	Relay 30A	8 738 726 415		■																			
7	Regleta de bornes	8 704 404 066 0	14	■																			
8	Termóstato de seguridad 85º (faston)	8 738 726 417		■																			FD<=073 (2020.05)
8	Termóstato de seguridad 85º (tornillo)	8 738 728 074		■																			FD>=074 (2020.06)
11	Junta	8 738 713 568		■																			
13	Base de la caja	8 738 713 898		■																			
14	Cobertura	8 738 713 651		■																			
15	Microinterruptor	8 707 200 022 0	16	■																			
16	Tapa de plástico de la válvula venturi	8 738 713 567		■																			
17	Venturi parte blanca	8 738 713 562		■																			
18	Membrana	8 738 713 572		■																			
19	Venturi	8 738 713 575		■																			
20	Arandela de sujeción	8 738 713 296		■																			
	Válvula de entrada PRD externa	8 738 713 649		■																			
	Válvula de salida PRD externa	8 738 728 076		■																			
TRONIC 3000 C 220V 9.5kW																							7 736 505 640

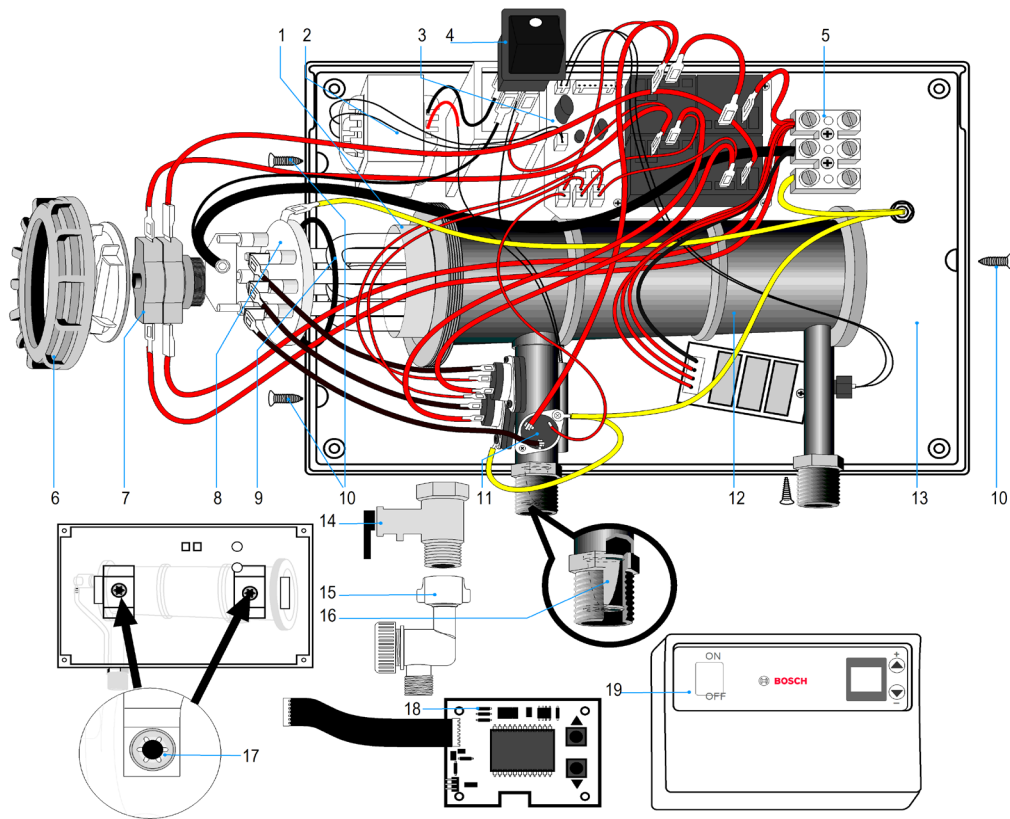

6720907802.AA JF

TRONIC 4000 C 220V 12kW	7 736 503 552
TRONIC 4000 C 220V 9.5kW	7 736 503 551









**BOSCH**

Bosch Thermotechnik GmbH  
Junkersstr. 20-24  
D-73249 Wernau / Germany