

GC5300iWT 24/48.. | GC5700iWT 24/42-48..

Condens 5300i WT | Condens 5700i WT

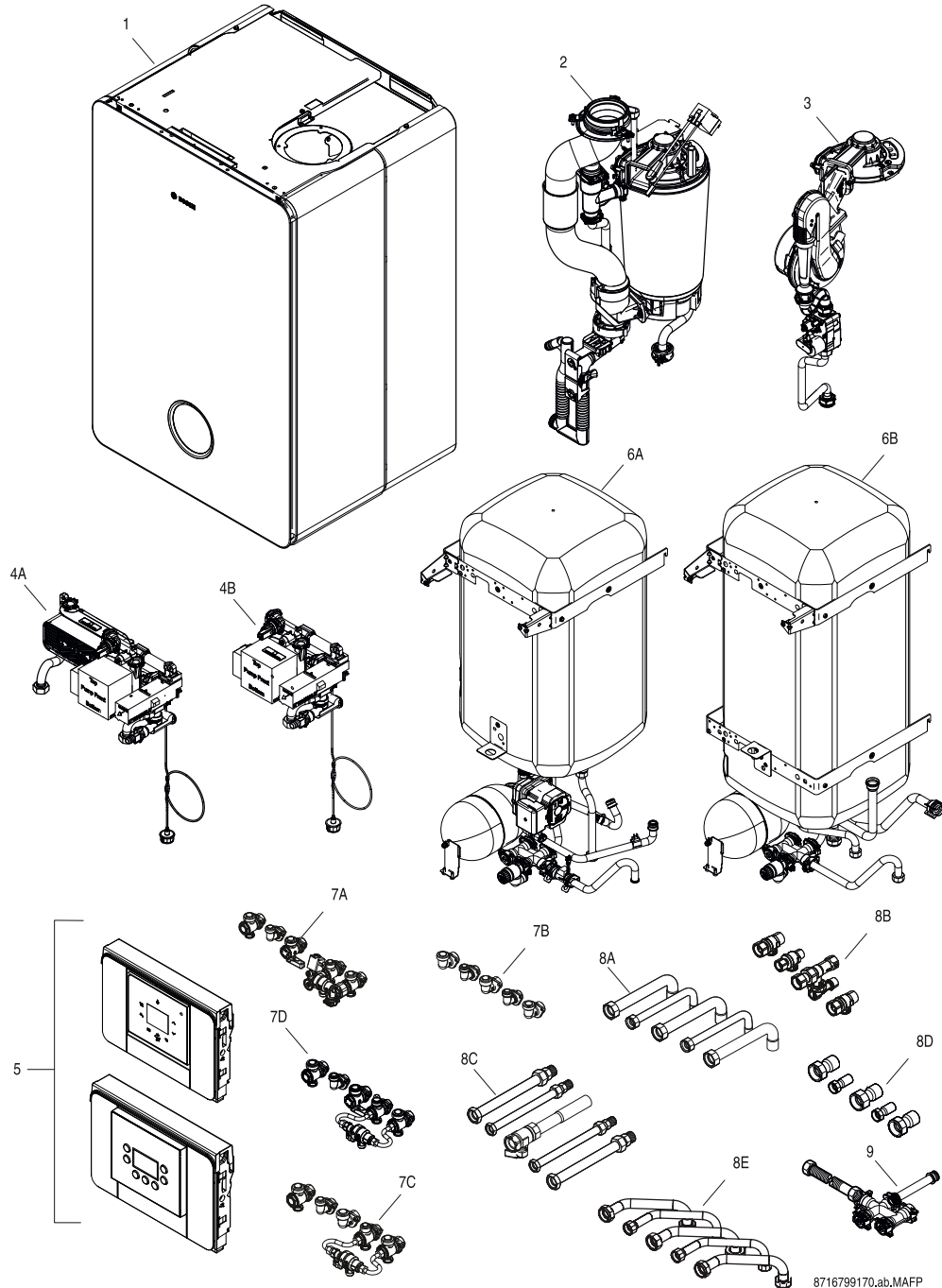

[de] Wichtige Hinweise zur Installation/Montage

Die Installation/Montage muss durch eine für die Arbeiten zugelassene Fachkraft unter Beachtung der geltenden Vorschriften erfolgen.

[en] Important notes on installation/assembly

The installation/assembly must be carried out by a qualified contractor, following these instructions and in compliance with the applicable regulations.

[fr] Instructions importantes pour l'installation/le montage

L'installation/le montage doit être effectué(e) par un spécialiste qualifié pour les opérations concernées et dans le respect de la présente notice et des prescriptions applicables.

[bg] Важни указания във връзка с инсталацията/монтажа

Инсталацията/монтажът трябва да се извършва от лицензиран за работите специалист в съответствие с настоящото ръководство и с приложимите разпоредби.

[cs] Důležité pokyny k instalaci/montáži

Instalaci/montáž musí při dodržení pokynů uvedených v tomto návodu a platných předpisů provést odborný pracovník s příslušným oprávněním pro tyto práce.

[da] Vigtige anvisninger til installationen/monteringen

Installationen/monteringen skal foretages af en godkendt installatør under overholdelse af denne vejledning og de gældende forskrifter.

[el] Σημαντικές υποδείξεις για την εγκατάσταση/συναρμολόγηση

Η εγκατάσταση/τοποθέτηση πρέπει να ανατίθεται σε εκπαιδευμένο για τις συγκεκριμένες εργασίες τεχνικό προσωπικό με τήρηση αυτών των οδηγιών καθώς και των σχετικών προδιαγραφών.

[es] Indicaciones importantes para instalación/montaje

La instalación/el montaje debe realizarla personal especializado que esté autorizado para realizar estos trabajos y que tenga en cuenta estas instrucciones y la normativa vigente.

[et] Olulised juhised paigaldamiseks/montaažiks

Paigaldamist/montaaži tohib läbi viia vaid selleks volitusi omav spetsialist, arvestades kehtivaid nõudeid.

[nl-BE] Belangrijke aanwijzingen betreffende de installatie/montage

De installatie/montage moet worden uitgevoerd door een voor de werkzaamheden geautoriseerde installateur rekening houdend met deze handleiding en de geldende voorschriften.

[fi] Tärkeitä asennus- ja kokoonpano-ohjeita

Näihin töihin hyväksytyt ammattiasentajan pitää suorittaa asennus- ja kokoonpanotyöt voimassa olevien määräysten mukaisesti.

[hu] Fontos tudnivalók az installáláshoz/szereléshez

A telepítést/szerelést egy, a munkálatokra felhatalmazott szakembernek kell végeznie, jelen utasítás és az érvényes előírások figyelembevételével.

[it] Avvertenze importanti per l'installazione/il montaggio

L'installazione/il montaggio deve aver luogo ad opera di una ditta specializzata ed autorizzata in osservanza di queste istruzioni e delle direttive vigenti.

[ka] მნიშვნელოვანი მითითებები ინსტალაციისთვის/მონტაჟისთვის

ინსტალაცია/მონტაჟი უნდა განხორციელდეს საშუალოებისთვის დამკვეთი კვალიფიციური პერსონალის მიერ, მოქმედი განაწესის დაცვით.

[lt] Svarbios instaliavimo ir (arba) montavimo nuorodos

Instaliavimo / montavimo darbus, laikydamiės šios instrukcijos reikalavimų ir galiojančių taisyklių, privalo atlikti šioms darbams įgalioti specialistai.

[lv] Svarīgi norādījumi par iekārtas uzstādīšanu / montāžu

Uzstādīšanu/montāžu jāveic atbilstošajiem darbiem sertificētam speciālistam, ievērojot šo instrukciju un spēkā esošos noteikumus.

[nl] Belangrijke aanwijzingen betreffende de installatie/montage

De installatie/montage moet door een erkend installateur volgens de geldende voorschriften worden uitgevoerd.

[no] Viktig informasjon om installasjon/montering

Installasjonen/monteringen skal gjennomføres av autoriserte installatører, og installasjonsanvisningen samt gjeldende forskrifter skal følges.

[pl] Ważne wskazówki dotyczące instalacji/montażu

Instalację/montaż powinien wykonać specjalista uprawniony do tego typu prac z uwzględnieniem informacji podanych w niniejszej instrukcji oraz aktualnie obowiązujących przepisów.

[pt] Indicações importantes relativas à instalação/montagem

A instalação/montagem deve ser efectuada por um técnico autorizado para os trabalhos, respeitando este manual e as prescrições válidas.

[ro] Indicații importante privind instalarea/montajul

Instalarea/montajul trebuie realizate de către un specialist autorizat pentru lucrările respective, respectându-se prezentele instrucțiuni și prescripțiile valabile.

[ru] Важные указания по подключению/монтажу

Подключение/монтаж должны выполнять только специалисты, имеющие допуск к выполнению таких работ, при соблюдении требований этой инструкции и действующих норм и правил.

[sk] Dôležité pokyny týkajúce sa inštalácie/montáže

Inštaláciu/montáž musí vykonať odborný personál, ktorý má oprávnenie pre výkon týchto prác, pričom musí dodržiavať pokyny uvedené v tomto návode a platné predpisy.

[sl] Pomembni napotki za namestitvev/montažo

Inštalacijo/montažo lahko izvede samo pooblaščen strokovnjak ob upoštevanju teh navodil in veljavnih predpisov.

[sr] Važna uputstva za ugradnju i montažu

Ovu instalaciju/montažu moraju da obave stručna lica koja su ovlašćena za obavljanje takvih radova u skladu sa ovim uputstvom i važećim propisima.

[sv] Viktiga anvisningar för installation/montering

Installationen/monteringen måste utföras av en behörig och tekniskt utbildad person enligt denna anvisning samt gällande föreskrifter.

[tr] Kurulum/Montaj ile ilgili önemli uyarılar

Kurulum/montaj, bu çalışmalarını yapmasına müsaade edilen uzman kişiler tarafından işbu kılavuz ve geçerli yönetmelikler dikkate alınarak yapılmalıdır.

[uk] Важливі вказівки щодо установки/монтажу

Встановлення/монтаж повинні виконувати фахівці, що допущені до виконання таких робіт, із дотриманням цієї інструкції та діючих приписів.

[zh] 安装方面的重要提示

安装和组装工作必须由经过许可的专业人员进行，同时必须遵守本说明书和现行法规的相关要求

[ar] ملاحظات هامة للتركيب/التجميع
يجب أن يتم التركيب/التجميع من قبل متخصص مصرح له بالعمل، مع مراعاة اللوائح السارية.

[fa] تذکرات مهم درباره نصب/مونتاژ
نصب/مونتاژ باید توسط فردی حرفه ای که مجاز به انجام این کار است، و همچنین با توجه کامل به مقررات مربوطه انجام شود.

[az] Quraşdırılma

Quraşdırılma işinin yerinə yetirilməsi səlahiyyətli bir mütəxəssis tərəfindən və müvafiq qaydalara uyğun olaraq aparılmalıdır.

Spare parts list
Liste des pièces de rechange

Ersatzteilliste
Lista parti di ricambio

Catálogo de peças de substituição
Lista de repuestos

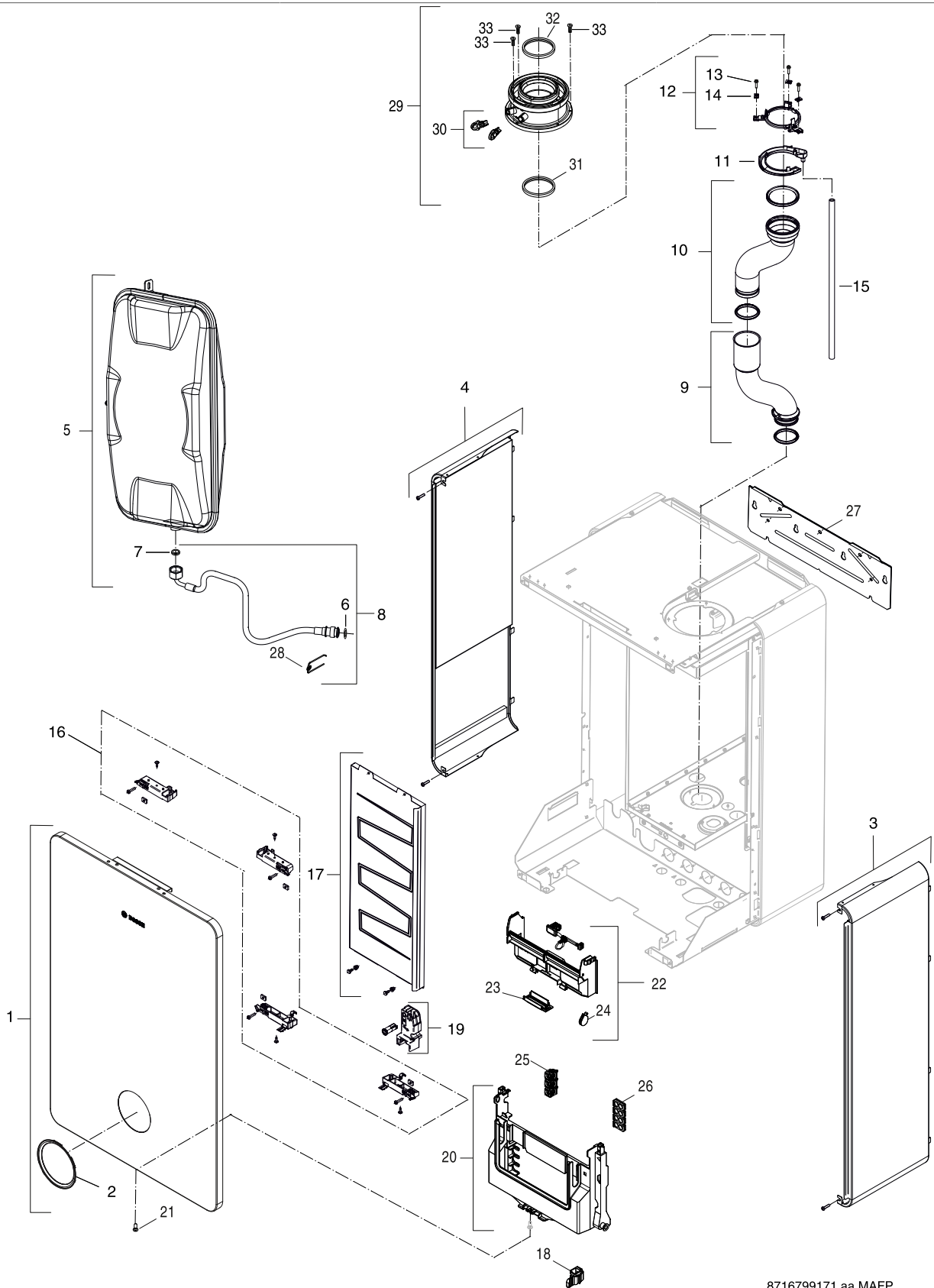

8716799171.aa.MAFP

1

Sheet metal
 Pièces de tôle
 Blechteile
 Parti di lamiera
 Peças de chapa
 Piezas de chapa

GC5300iWT 24/48.. | GC5700iWT 24/42-48..
Condens 5300i WT | Condens 5700i WT

Pos	Description Dénomination Bezeichnung Descrizioni Designação Descripción	Ordering no. Numéro de commande Bestell-Nr. N° d'ordine N° de pedido Número el ordenar													Remarks Remarques Bemerkungen Osservazioni Observações Observaciones	
			7716701551	7716701555	7716701561	7716701562	7716701564	7716701569	7716701573	7716701575	7716701576	7716701578	7716701579	7716701584		
1	Front Panel Bosch	8 716 766 509	■	■	■	■	■	■	■	■	■	■	■			
2	Bezel sheet metal front Ring Cover	8 737 709 138	■	■	■	■	■	■	■	■	■	■	■			
3	Side Panel (RD Right White + Foam)	8 716 766 506	■	■	■	■	■	■	■	■	■	■	■			
4	Side Panel (RD Left White + Foam)	8 716 766 512	■	■	■	■	■	■	■	■	■	■	■			
5	Expansion vessel	8 715 407 328 0	■	■	■	■	■	■	■	■	■	■	■			
6	O-ring 13,87x3,53 L (10x)	8 716 107 439 0	■	■	■	■	■	■	■	■	■	■	■			
7	Gasket 18,6x13,5x1,5 (10x)	8 710 103 045 0	■	■	■	■	■	■	■	■	■	■	■			
8	Pipe Corrugated Pipe	8 716 764 366 0	■	■	■	■	■	■	■	■	■	■	■			
9	Lower Flue Gas Outlet	8 716 766 504	■	■	■	■	■	■	■	■	■	■	■			
10	Upper Flue Gas Outlet	8 716 766 505	■	■	■	■	■	■	■	■	■	■	■			
11	Covering sheet	8 718 650 036 0	■	■	■	■	■	■	■	■	■	■	■			
12	Support Upper Flue	8 718 682 454 0	■	■	■	■	■	■	■	■	■	■	■			
13	Screw No.10x20 Hex Flange Head (3x)	8 716 109 363 0	■	■	■	■	■	■	■	■	■	■	■			
14	Nut 4,8mm (10x)	8 710 609 015 0	■	■	■	■	■	■	■	■	■	■	■			
15	Silicone Pipe	8 716 766 624	■	■	■	■	■	■	■	■	■	■	■			
16	Panel locking device	8 716 766 507	■	■	■	■	■	■	■	■	■	■	■			
17	Cover Front Air Casing	8 716 766 508	■	■	■	■	■	■	■	■	■	■	■			
18	Fixing Cradle Bracket Clip	8 737 709 145	■	■	■	■	■	■	■	■	■	■	■			
19	Control Panel Lock	8 716 766 524	■	■	■	■	■	■	■	■	■	■	■			
20	Control_box Cradle assembly	8 737 709 147	■	■	■	■	■	■	■	■	■	■	■			
21	Screw M 5.0X20 DIN 7985	2 910 642 162 0	■	■	■	■	■	■	■	■	■	■	■			
22	Cover (Installer access)	8 737 709 196	■	■	■	■	■	■	■	■	■	■	■			
23	Cover (Ip PluX)	8 737 709 148	■	■	■	■	■	■	■	■	■	■	■			
24	Lock (PluX)	8 737 709 149	■	■	■	■	■	■	■	■	■	■	■			
25	Strain relief	8 712 201 007 0	■	■	■	■	■	■	■	■	■	■	■			
26	Grommet feed 2-pole	8 737 704 495 0	■	■	■	■	■	■	■	■	■	■	■			
27	Fixing bracket	8 716 766 628	■	■	■	■	■	■	■	■	■	■	■			
28	Clip 18mm (10x)	8 718 684 699 0	■	■	■	■	■	■	■	■	■	■	■			
29	Adapter concentric Ø80/125	7 738 112 714	■		■	■	■	■	■	■	■	■	■			
30	Grommet	8 716 763 266 0	■		■	■	■	■	■	■	■	■	■			
31	Seal D80	8 718 220 336 0	■		■	■	■	■	■	■	■	■	■			
32	Lipseal DN125	8 716 763 264 0	■		■	■	■	■	■	■	■	■	■			
33	Screw 4,8x30 (3x)	8 713 403 039 0	■		■	■	■	■	■	■	■	■	■			

GC5300iWT 24/48.. | GC5700iWT 24/42-48..
Condens 5300i WT | Condens 5700i WT

Sheet metal
Pièces de tôle
Blechteile
Parti di lamiera
Peças de chapa
Piezas de chapa

1

Spare parts list
Liste des pièces de rechange

Ersatzteilliste
Lista parti di ricambio

Catálogo de peças de substituição
Lista de repuestos

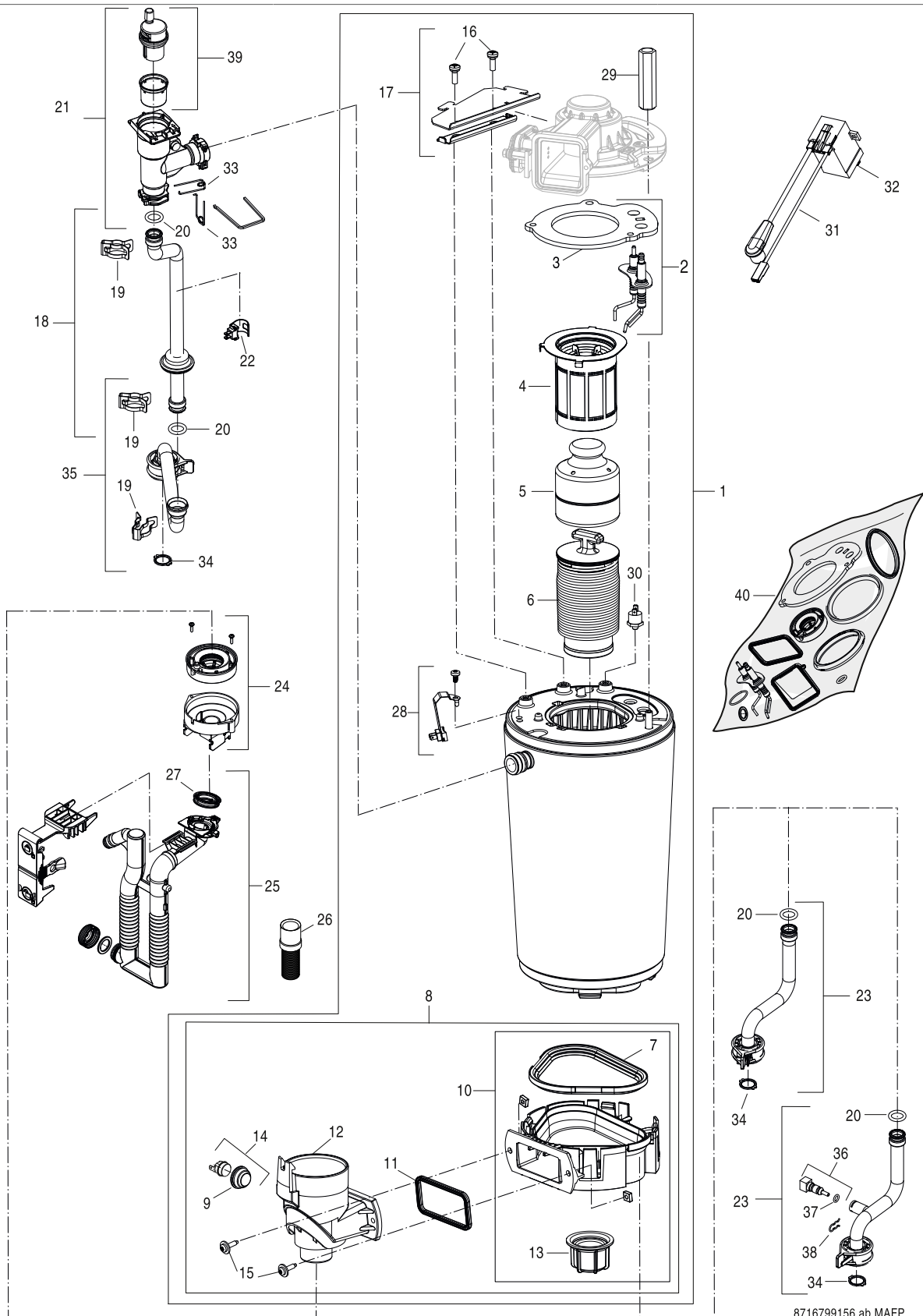

8716799156.ab.MAFP

2

Burner/Heat exchanger
Brûleur/corps de chauffe
Brenner/Wärmeübertrager
Bruciatore/Blocco lamellare
Queimador/Permutador de calor
Quemador/Intercambiador de calor

GC5300iWT 24/48.. | GC5700iWT 24/42-48..
Condens 5300i WT | Condens 5700i WT

Pos	Description Dénomination Bezeichnung Descrizioni Designação Descripción	Ordering no. Numéro de commande Bestell-Nr. N° d'ordine N° de pedido Número el ordenar	7716701551	7716701555	7716701561	7716701562	7716701564	7716701569	7716701573	7716701575	7716701576	7716701578	7716701579	7716701584					Remarks Remarques Bemerkungen Osservazioni Observações Observaciones
1	30kW Heat Exchanger	8 716 766 544	■	■	■	■	■	■	■	■	■	■	■	■					
2	Electrode set	8 737 903 536 0	■	■	■	■	■	■	■	■	■	■	■	■					
3	Seal burner	8 718 650 789 0	■	■	■	■	■	■	■	■	■	■	■	■					
4	Burner 30 kW	8 718 650 984 0	■	■	■	■	■	■	■	■	■	■	■	■					
5	Displacement body	8 715 405 197 0	■	■	■	■	■	■	■	■	■	■	■	■					
6	Lower baffle	8 737 602 342	■	■	■	■	■	■	■	■	■	■	■	■					
7	Seal	8 718 651 071 0	■	■	■	■	■	■	■	■	■	■	■	■					
8	Equipped Condensate Collector	8 716 766 513	■	■	■	■	■	■	■	■	■	■	■	■					
9	Grommet	8 737 902 638 0	■	■	■	■	■	■	■	■	■	■	■	■					
10	Condensate Collector	8 716 766 514	■	■	■	■	■	■	■	■	■	■	■	■					
11	Seal Rubber	8 716 764 187 0	■	■	■	■	■	■	■	■	■	■	■	■					
12	Flue Gas Collector Duct	8 716 764 363 0	■	■	■	■	■	■	■	■	■	■	■	■					
13	Nut	8 713 301 114 0	■	■	■	■	■	■	■	■	■	■	■	■					
14	Temperature limiter	8 710 506 267 0	■	■	■	■	■	■	■	■	■	■	■	■					
15	Screw	8 716 764 184 0	■	■	■	■	■	■	■	■	■	■	■	■					
16	Screw M6x18 (10x)	8 737 602 143	■	■	■	■	■	■	■	■	■	■	■	■					
17	Support Heat Exchanger	8 716 766 510	■	■	■	■	■	■	■	■	■	■	■	■					
18	Top Outlet Pipe C6	8 716 766 541	■	■	■	■	■	■	■	■	■	■	■	■					
19	Clip (10x)	8 711 200 024 0	■	■	■	■	■	■	■	■	■	■	■	■					
20	O-ring 17x4 (10x)	8 716 771 154 0	■	■	■	■	■	■	■	■	■	■	■	■					
21	Deaerator-Heat Exchanger Elbow Assembly	8 716 766 617	■	■	■	■	■	■	■	■	■	■	■	■					
22	Sensor 18mm	8 718 688 801 0	■	■	■	■	■	■	■	■	■	■	■	■					
23	Pipe Inlet C6	8 716 766 543	■	■	■					■		■							
23	Pipe inlet C6 COIL	8 716 766 618				■	■	■	■	■	■	■	■	■					
24	Syphon Connector Assembled	8 716 766 516	■	■	■	■	■	■	■	■	■	■	■	■					
25	Trap Assembly	8 737 602 314	■	■	■	■	■	■	■	■	■	■	■	■					
26	Hose	8 737 712 737	■	■	■	■	■	■	■	■	■	■	■	■					
27	Seal siphon	8 737 602 313	■	■	■	■	■	■	■	■	■	■	■	■					
28	Temperature sensor NTC	8 737 602 343	■	■	■	■	■	■	■	■	■	■	■	■					
29	Nut M8	8 716 766 517	■	■	■	■	■	■	■	■	■	■	■	■					
30	Temperature limiter	8 737 903 399 0	■	■	■	■	■	■	■	■	■	■	■	■					
31	Ignition Cable	8 737 902 999 0	■	■	■	■	■	■	■	■	■	■	■	■					
32	Ignition transformer	7 736 700 599	■	■	■	■	■	■	■	■	■	■	■	■					
33	Clip 18mm (10x)	8 718 684 699 0	■	■	■	■	■	■	■	■	■	■	■	■					
34	Seal 18,5x24,3 (10x)	8 716 771 259 0	■	■	■	■	■	■	■	■	■	■	■	■					
35	Lower Outlet Pipe C6	8 716 766 620	■	■	■					■		■							
36	Temperature Sensor	8 714 500 055 0	■	■	■	■	■	■	■	■	■	■	■	■					
37	O-ring 8x2 (10x)	8 710 205 076 0	■	■	■	■	■	■	■	■	■	■	■	■					
38	Clip (10x)	8 711 200 015 0	■	■	■	■	■	■	■	■	■	■	■	■					
39	Air vent	8 716 766 653	■	■	■	■	■	■	■	■	■	■	■	■					
40	Service Kit	8 716 766 654	■	■	■	■	■	■	■	■	■	■	■	■					

GC5300iWT 24/48.. | GC5700iWT 24/42-48..
Condens 5300i WT | Condens 5700i WT

Burner/Heat exchanger
Brûleur/corps de chauffe
Brenner/Wärmeübertrager
Brucciatore/Blocco lamellare
Queimador/Permutador de calor
Quemador/Intercambiador de calor

2

Spare parts list
Liste des pièces de rechange

Ersatzteilliste
Lista parti di ricambio

Catálogo de peças de substituição
Lista de repuestos

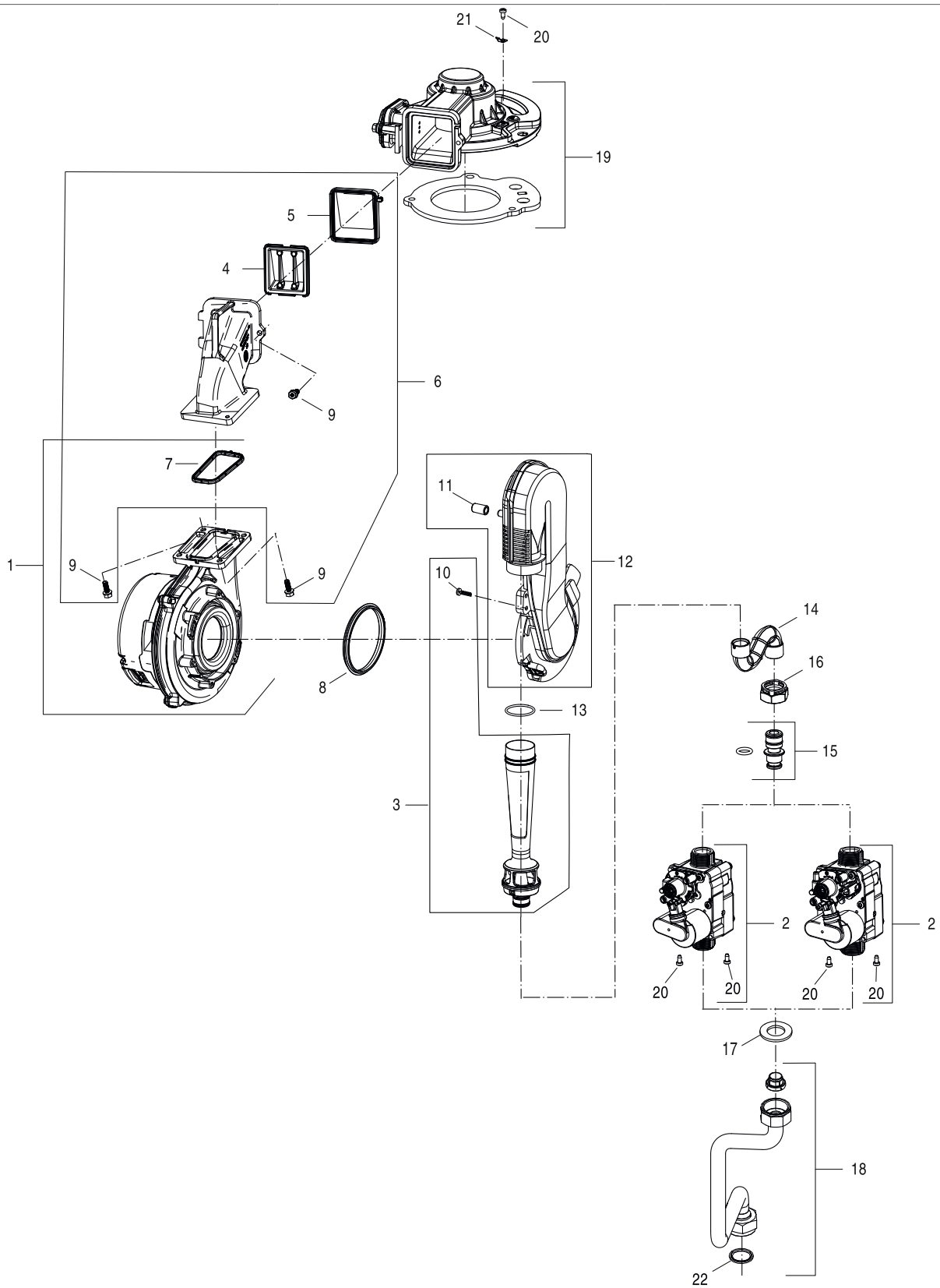

8716799172.ab.MAFP

3

Gas valve
 Bloc gaz
 Gasarmatur
 Gruppo gas
 Automático de gás
 Cuerpo de gas

GC5300iWT 24/48.. | GC5700iWT 24/42-48..
Condens 5300i WT | Condens 5700i WT

Pos	Description Dénomination Bezeichnung Descrizioni Designação Descripción	Ordering no. Numéro de commande Bestell-Nr. N° d'ordine N° de pedido Número el ordenar	7716701551	7716701555	7716701561	7716701562	7716701564	7716701569	7716701573	7716701575	7716701576	7716701578	7716701579	7716701584	Remarks Remarques Bemerkungen Osservazioni Observações Observaciones
1	Fan	8 718 651 784 0	■	■	■	■	■	■	■	■	■	■	■	■	
2	Gas valve	8 718 651 802 0	■	■	■	■	■	■	■	■	■	■	■	■	
2	Gas valve	8 737 604 361	■	■	■	■	■	■	■	■	■	■	■	■	
3	Venturi 30 kW G20/G31	8 718 650 605 0	■	■	■	■	■	■	■	■	■	■	■	■	
3	Venturi 30 kW G25/GZ35A	8 718 650 947 0	■	■	■	■	■	■	■	■	■	■	■	■	
4	Flap Guard	8 716 117 051	■	■	■	■	■	■	■	■	■	■	■	■	
5	Non-return valve	8 716 117 050	■	■	■	■	■	■	■	■	■	■	■	■	
6	Fan Elbow Outlet	8 716 766 518	■	■	■	■	■	■	■	■	■	■	■	■	
7	Seal (Fan)	8 718 660 208 0	■	■	■	■	■	■	■	■	■	■	■	■	
8	Seal	7 746 001 88A 0	■	■	■	■	■	■	■	■	■	■	■	■	
9	Screw M5x15 (3x)	8 718 651 785 0	■	■	■	■	■	■	■	■	■	■	■	■	
10	Screw 4x15 (10x)	8 737 700 103 0	■	■	■	■	■	■	■	■	■	■	■	■	
11	Cap (1x)	8 737 902 864 0	■	■	■	■	■	■	■	■	■	■	■	■	
12	Suction pipe	8 718 650 806 0	■	■	■	■	■	■	■	■	■	■	■	■	
13	O-ring NBR 29x2 (10x)	8 718 662 626 0	■	■	■	■	■	■	■	■	■	■	■	■	
14	Tube - Gas Supply	8 718 650 473 0	■	■	■	■	■	■	■	■	■	■	■	■	
15	Nozzle 30 kW G31	8 718 651 017 0	■	■	■	■	■	■	■	■	■	■	■	■	
15	Orifice 30kW G20	8 718 651 018 0	■	■	■	■	■	■	■	■	■	■	■	■	
15	Nozzle 30 kW G20 / G25	8 737 603 467	■	■	■	■	■	■	■	■	■	■	■	■	
16	Nut	8 716 106 683 0	■	■	■	■	■	■	■	■	■	■	■	■	
17	Gasket Gas valve 41x3 (10x)	8 718 668 449 0	■	■	■	■	■	■	■	■	■	■	■	■	
18	Pipe Gas	8 716 766 519	■	■	■	■	■	■	■	■	■	■	■	■	
19	Duct gas-air mixture	8 718 649 668 0	■	■	■	■	■	■	■	■	■	■	■	■	
20	Screw M4x8 (10x)	8 718 644 553 0	■	■	■	■	■	■	■	■	■	■	■	■	
21	Connector 6.3 Male	8 718 652 196 0	■	■	■	■	■	■	■	■	■	■	■	■	
22	Washer 18,3x24,3 (10x)	8 710 103 161 0	■	■	■	■	■	■	■	■	■	■	■	■	

GC5300iWT 24/48.. | GC5700iWT 24/42-48..
Condens 5300i WT | Condens 5700i WT

Gas valve
Bloc gaz
Gasarmatur
Gruppo gas
Automático de gás
Cuerpo de gas

3

Spare parts list
Liste des pièces de rechange

Ersatzteilliste
Lista parti di ricambio

Catálogo de peças de substituição
Lista de repuestos

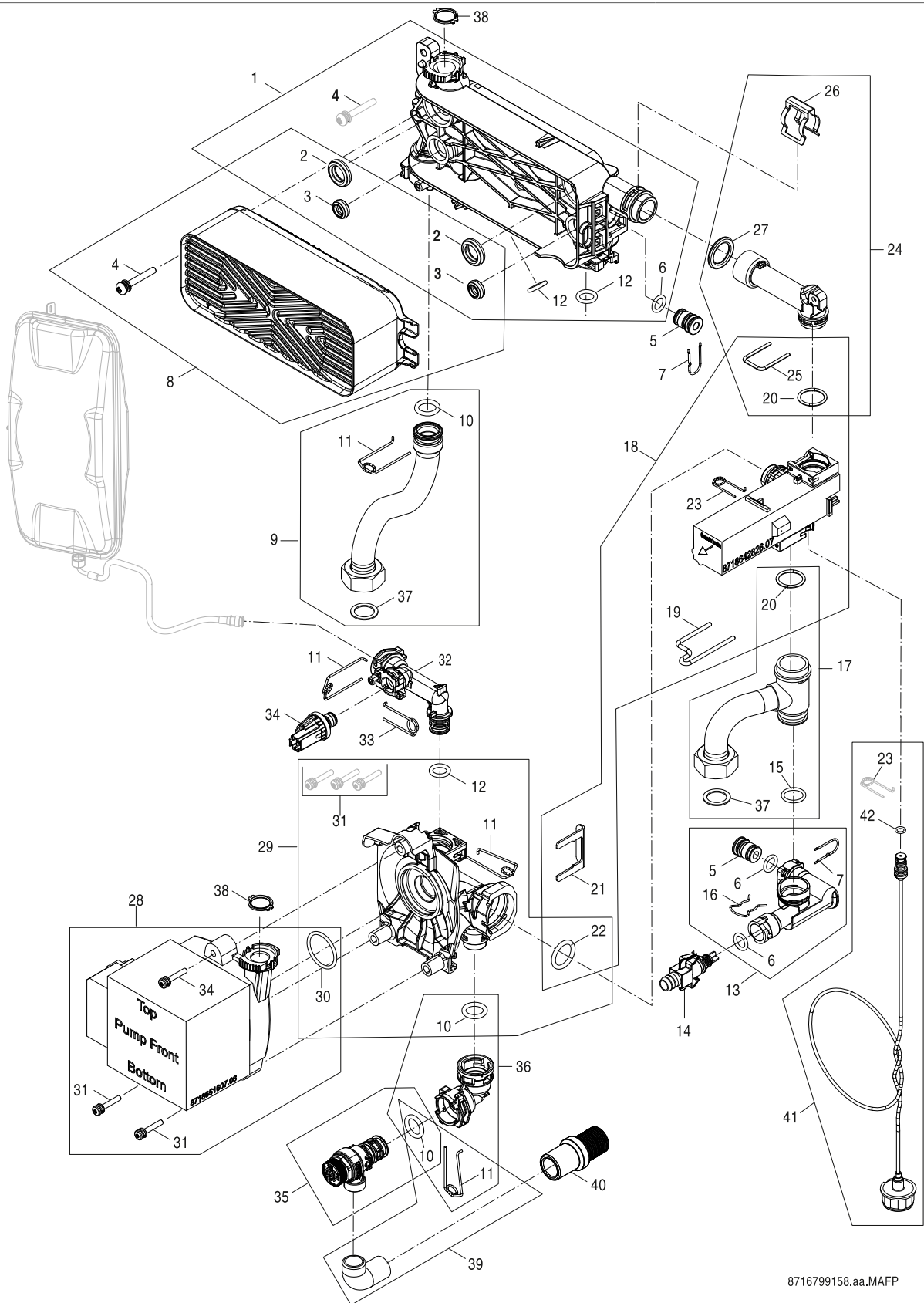

8716799158.aa.MAFP

4A

Hydraulics tank 42L
 Hydraulique ballon 42L
 42L Hydraulik
 Allacciamento 42L
 Conj. Hidráulico S42L
 Hidráulica 42L

GC5300iWT 24/48.. | GC5700iWT 24/42-48..
Condens 5300i WT | Condens 5700i WT

Pos	Description Dénomination Bezeichnung Descrizioni Designação Descripción	Ordering no. Numéro de commande Bestell-Nr. N° d'ordine N° de pedido Número el ordenar													Remarks Remarques Bemerkungen Osservazioni Observações Observaciones			
			7716701551	7716701555	7716701561	7716701562	7716701564	7716701569	7716701573	7716701575	7716701576	7716701578	7716701579	7716701584				
1	Manifold plate	8 718 684 471 0	■	■	■					■	■							
2	Seal 28,4x8 (10x)	8 716 771 003 0	■	■	■					■	■							
3	Seal 19,4x8 (10x)	8 716 771 325 0	■	■	■					■	■							
4	Screw M5x35 (10x)	8 718 684 954 0	■	■	■					■	■							
5	Plug (5x)	8 718 222 478 0	■	■	■					■	■							
6	O-ring 12,5x3 WRAS / KTW (1x)	8 716 106 748 0	■	■	■					■	■							
7	Clip 13mm	8 716 106 549 0	■	■	■					■	■							
8	Heat Exchanger PHE C SH 24 ASM 1P FF	8 737 711 828	■	■	■					■	■							
9	Pipe CH Flow	8 737 711 824	■	■	■					■	■							
10	O-ring 17x4 (10x)	8 716 771 154 0	■	■	■					■	■							
11	Clip 18mm (10x)	8 718 684 699 0	■	■	■					■	■							
12	O-ring 13,87x3,53 L (10x)	8 716 107 439 0	■	■	■					■	■							
13	Return pipe	8 737 602 352	■	■	■					■	■							
14	Filling valve	8 716 771 432 0	■	■	■					■	■							
15	O-ring 18,7x2,7 (10x)	8 718 640 414 0	■	■	■					■	■							
16	Clip (10x)	8 711 200 016 0	■	■	■					■	■							
17	Assembly CH return H120 pipe assy	8 737 711 825	■	■	■					■	■							
18	3-way valve	8 737 602 350	■	■	■					■	■							
19	Clip (10x)	8 737 602 355	■	■	■					■	■							
20	O-ring 23,47x2,62 (10x)	8 737 602 349	■	■	■					■	■							
21	Clip (10x)	8 718 681 920 0	■	■	■					■	■							
22	O-ring 23x4 (10x)	8 716 771 353 0	■	■	■					■	■							
23	Clip 10mm (10x)	8 716 771 167 0	■	■	■					■	■							
24	Connecting pipe	8 737 602 348	■	■	■					■	■							
25	Clip (10x)	8 737 602 356	■	■	■					■	■							
26	Clip (10x)	8 716 113 918 0	■	■	■					■	■							
27	O-ring 20,22x3,53 EPDM (10x)	8 718 685 490 0	■	■	■					■	■							
28	Pump ErP SpE HU2-10	8 737 602 344	■	■	■					■	■							
29	Manifold plate	8 737 602 345	■	■	■					■	■							
30	O-ring 34x3 (10x)	8 737 602 346	■	■	■					■	■							
31	Screw M5x30 + Washer	8 716 106 452 0	■	■	■					■	■							
32	Manifold (Expansion vessel)	8 718 648 973 0	■	■	■					■	■							
33	Spring Locking 10mm	8 718 663 229 0	■	■	■					■	■							
34	Pressure sensor	8 718 651 042 0	■	■	■					■	■							
35	Pressure relief valve	8 718 643 989 0	■	■	■					■	■							
36	Connecting pipe (PRV)	8 737 602 347	■	■	■					■	■							
37	Gasket 23,9x17,2x1,5 (10x)	8 710 103 043 0	■	■	■					■	■							
38	Seal 18,5x24,3 (10x)	8 716 771 259 0	■	■	■					■	■							
39	Elbow	8 718 642 979 0	■	■	■					■	■							
40	Hose	8 718 220 106 0	■	■	■					■	■							
41	Pressure gauge	8 718 224 344 0	■	■	■					■	■							
42	O-ring 2,62x6,02 WRAS / KTW (10x)	8 716 140 810 0	■	■	■					■	■							

GC5300iWT 24/48.. | GC5700iWT 24/42-48..
Condens 5300i WT | Condens 5700i WT

Hydraulics tank 42L
Hydraulique ballon 42L
42L Hydraulik
Allacciamento 42L
Conj. Hidráulico S42L
Hidráulica 42L

4A

Spare parts list
Liste des pièces de rechange

Ersatzteilliste
Lista parti di ricambio

Catálogo de peças de substituição
Lista de repuestos

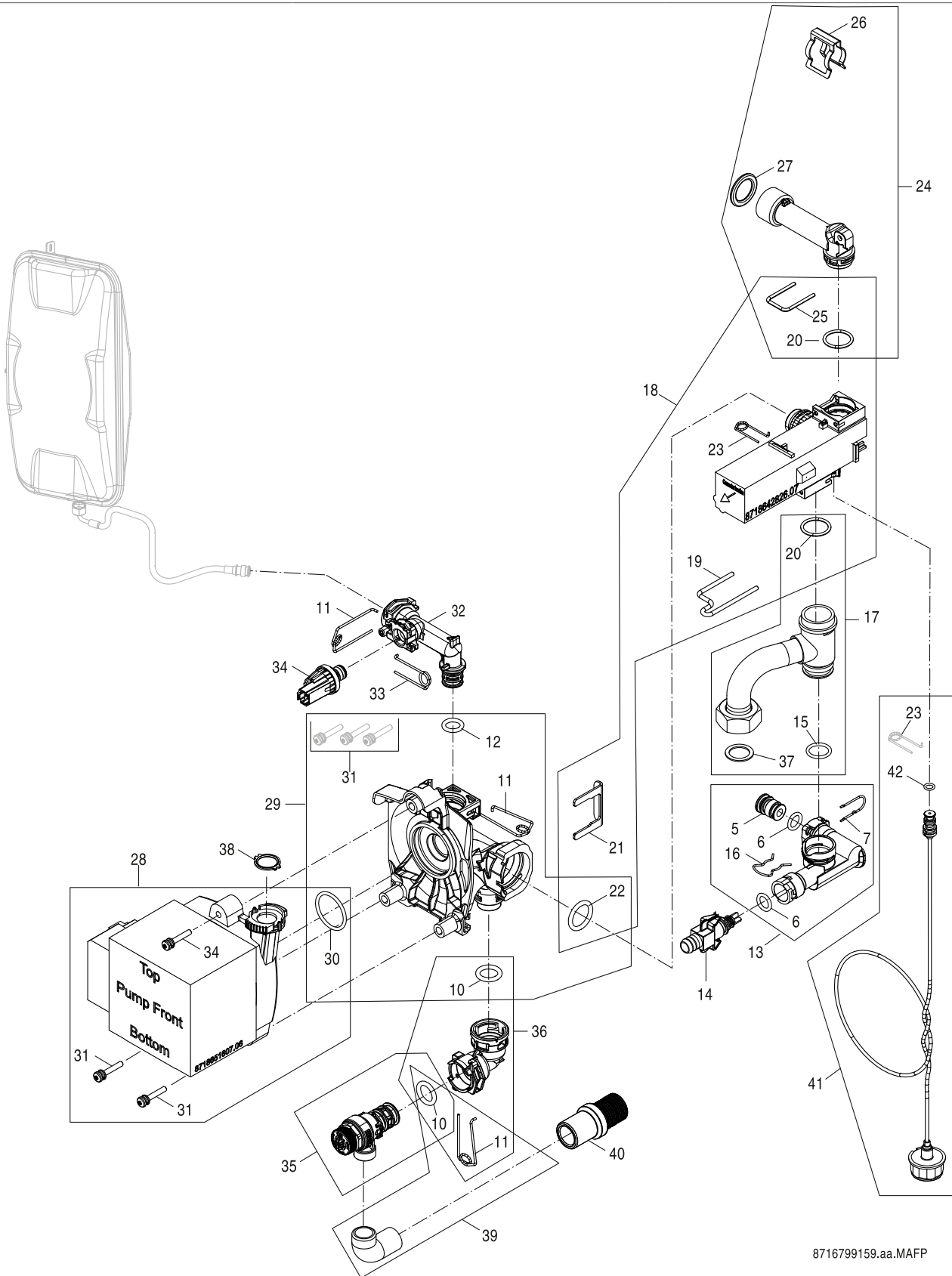

4B

Hydraulics tank 48L
 Hydraulique ballon 48L
 48M Hydraulik
 Allacciamento 48L
 Conj. Hidráulico 48L
 Hidráulica 48L

GC5300iWT 24/48.. | GC5700iWT 24/42-48..
Condens 5300i WT | Condens 5700i WT

Pos	Description Dénomination Bezeichnung Descrizioni Designação Descripción	Ordering no. Numéro de commande Bestell-Nr. N° d'ordine N° de pedido Número el ordenar											Remarks Remarques Bemerkungen Osservazioni Observações Observaciones		
			7716701551	7716701555	7716701561	7716701562	7716701564	7716701569	7716701573	7716701575	7716701576	7716701578		7716701579	7716701584
5	Plug (5x)	8 718 222 478 0				■	■	■	■	■	■	■			
6	O-ring 12,5x3 WRAS / KTW (1x)	8 716 106 748 0				■	■	■	■	■	■	■			
7	Clip 13mm	8 716 106 549 0				■	■	■	■	■	■	■			
10	O-ring 17x4 (10x)	8 716 771 154 0				■	■	■	■	■	■	■			
11	Clip 18mm (10x)	8 718 684 699 0				■	■	■	■	■	■	■			
12	O-ring 13,87x3,53 L (10x)	8 716 107 439 0				■	■	■	■	■	■	■			
13	Return pipe	8 737 602 352				■	■	■	■	■	■	■			
14	Filling valve	8 716 771 432 0				■	■	■	■	■	■	■			
15	O-ring 18,7x2,7 (10x)	8 718 640 414 0				■	■	■	■	■	■	■			
16	Clip (10x)	8 711 200 016 0				■	■	■	■	■	■	■			
17	Assembly CH return H120 pipe assy	8 737 711 825				■	■	■	■	■	■	■			
18	3-way valve	8 737 602 350				■	■	■	■	■	■	■			
19	Clip (10x)	8 737 602 355				■	■	■	■	■	■	■			
20	O-ring 23,47x2,62 (10x)	8 737 602 349				■	■	■	■	■	■	■			
21	Clip (10x)	8 718 681 920 0				■	■	■	■	■	■	■			
22	O-ring 23x4 (10x)	8 716 771 353 0				■	■	■	■	■	■	■			
23	Clip 10mm (10x)	8 716 771 167 0				■	■	■	■	■	■	■			
24	Connecting pipe	8 737 602 348				■	■	■	■	■	■	■			
25	Clip (10x)	8 737 602 356				■	■	■	■	■	■	■			
26	Clip (10x)	8 716 113 918 0				■	■	■	■	■	■	■			
27	O-ring 20,22x3,53 EPDM (10x)	8 718 685 490 0				■	■	■	■	■	■	■			
28	Pump ErP SpE HU2-10	8 737 602 344				■	■	■	■	■	■	■			
29	Manifold plate	8 737 602 345				■	■	■	■	■	■	■			
30	O-ring 34x3 (10x)	8 737 602 346				■	■	■	■	■	■	■			
31	Screw M5x30 + Washer	8 716 106 452 0				■	■	■	■	■	■	■			
32	Manifold (Expansion vessel)	8 718 648 973 0				■	■	■	■	■	■	■			
33	Spring Locking 10mm	8 718 663 229 0				■	■	■	■	■	■	■			
34	Pressure sensor	8 718 651 042 0				■	■	■	■	■	■	■			
35	Pressure relief valve	8 718 643 989 0				■	■	■	■	■	■	■			
36	Connecting pipe (PRV)	8 737 602 347				■	■	■	■	■	■	■			
37	Gasket 23,9x17,2x1,5 (10x)	8 710 103 043 0				■	■	■	■	■	■	■			
38	Seal 18,5x24,3 (10x)	8 716 771 259 0				■	■	■	■	■	■	■			
39	Elbow	8 718 642 979 0				■	■	■	■	■	■	■			
40	Hose	8 718 220 106 0				■	■	■	■	■	■	■			
41	Pressure gauge	8 718 224 344 0				■	■	■	■	■	■	■			
42	O-ring 2,62x6,02 WRAS / KTW (10x)	8 716 140 810 0				■	■	■	■	■	■	■			

GC5300iWT 24/48.. | GC5700iWT 24/42-48..
Condens 5300i WT | Condens 5700i WT

Hydraulics tank 48L
Hydraulique ballon 48L
48M Hydraulik
Allacciamento 48L
Conj. Hidráulico 48L
Hidráulica 48L

4B

Spare parts list
Liste des pièces de rechange

Ersatzteilliste
Lista parti di ricambio

Catálogo de peças de substituição
Lista de repuestos

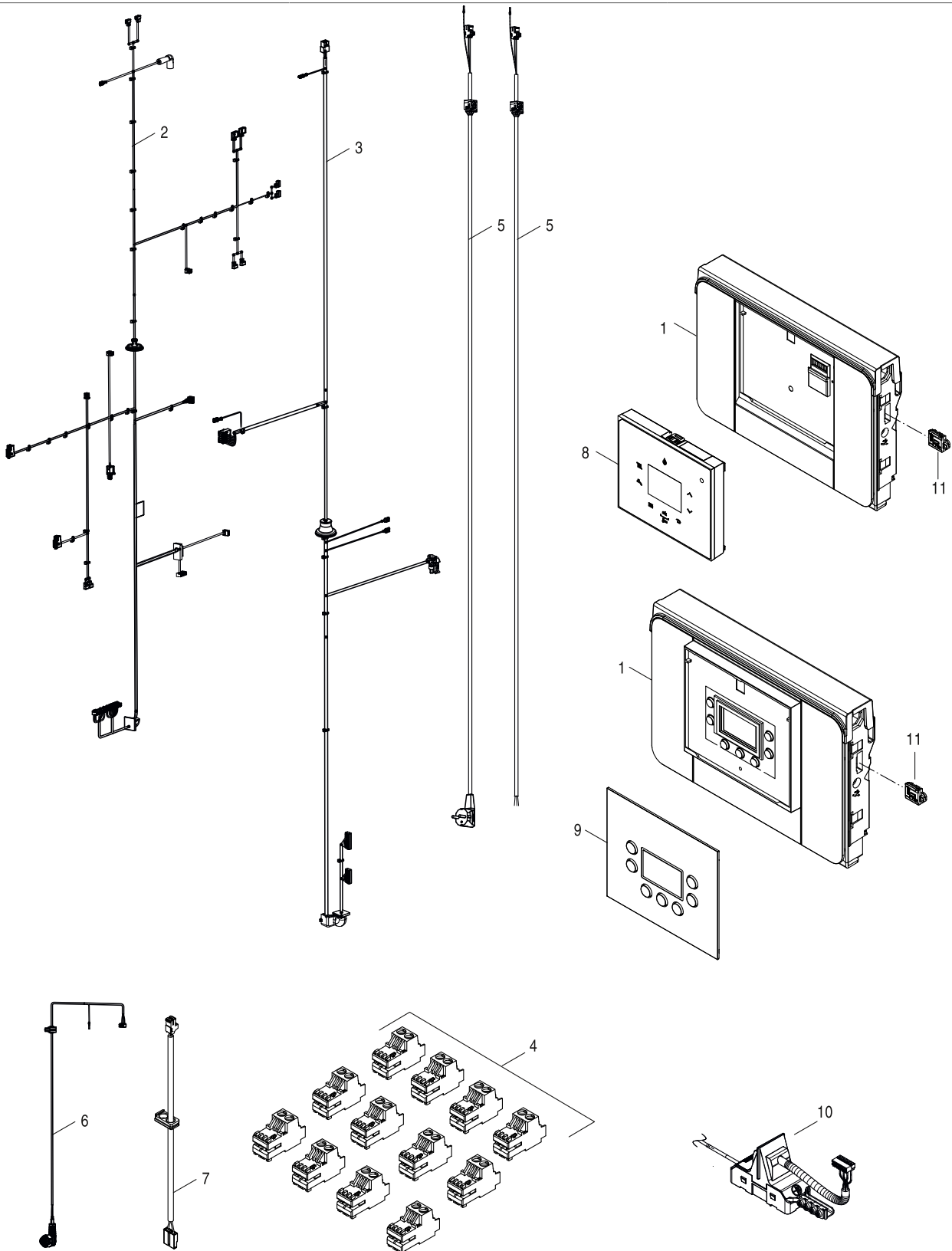

8716799160.ab.MAFP

5

Control box
 Tableau électrique
 Schaltkasten
 Quadro comandi
 Unidade de comando
 Caja de conexiones

GC5300iWT 24/48.. | GC5700iWT 24/42-48..
Condens 5300i WT | Condens 5700i WT

Pos	Description Dénomination Bezeichnung Descrizioni Designação Descripción	Ordering no. Numéro de commande Bestell-Nr. N° d'ordine N° de pedido Número el ordenar													Remarks Remarques Bemerkungen Osservazioni Observações Observaciones			
			7716701551	7716701555	7716701561	7716701562	7716701564	7716701569	7716701573	7716701575	7716701576	7716701578	7716701579	7716701584				
1	Control unit ACU MHP-23	8 737 714 734				■		■	■		■		■					
1	Control unit ACU MHP-20	8 737 714 735	■	■			■			■		■						
2	Low Voltage Cable Harness COIL	8 716 766 515				■	■	■	■		■		■	■				
2	Harness Low Voltage SLS	8 716 766 520	■	■						■		■						
3	High Voltage Cable Harness	8 716 766 521	■	■		■	■	■	■	■	■	■	■	■				
4	Connector Set	8 737 711 080	■	■		■	■	■	■	■	■	■	■	■				
5	Power cable	8 716 766 522		■				■	■	■	■	■	■					
5	Power Cable	8 716 766 650	■		■	■	■								■			
6	Sanitary Pump Cable Harness SLS	8 716 766 523	■	■						■		■						
7	Cable auto filling link	8 737 709 432	■	■		■	■	■	■	■	■	■	■	■				
8	Control panel HMI 700	8 737 714 030	■	■		■				■		■						
9	Facia ECO	8 737 602 655				■	■	■		■		■	■					
10	Cable + Switch ON/OFF	8 737 711 282	■	■		■	■	■	■	■	■	■	■	■				
11	Code Plug ACP 20483 H	8 716 766 888		■														
11	Code Plug ACP 20484 LPG	8 716 766 889		■														
11	Code_Plug ACP 20440 H	8 716 766 934													■			
11	Code_Plug ACP 20297 H	8 716 766 937	■															
11	Code_Plug ACP 20065 H	8 716 766 940		■														
11	Code_Plug ACP 20301 H	8 716 766 942			■													
11	Code_Plug ACP 20195 H	8 716 766 943				■												
11	Code Plug ACP 20305 H	8 716 766 949								■								
11	Code Plug ACP 20319 H	8 716 766 950									■							
11	Code Plug ACP 20307 H	8 716 766 952										■						
11	Code Plug ACP 20323 H	8 716 766 953											■					
11	Code Plug ACP 20441 LPG	8 716 766 958												■				
11	Code Plug ACP 20298 LPG	8 716 766 961	■															
11	Code Plug ACP 20190 LPG	8 716 766 964		■														
11	Code Plug ACP 20302 LPG	8 716 766 966			■													
11	Code Plug ACP 20196 LPG	8 716 766 967				■												
11	Code Plug ACP 20306 LPG	8 716 766 973								■								
11	Code Plug ACP 20320 LPG	8 716 766 974									■							
11	Code Plug ACP 20308 LPG	8 716 766 976										■						
11	Code Plug ACP 20324 LPG	8 716 766 977											■					
	GCK H->LPG	7 716 780 500	■															Refer to IM 6721830760
	GCK LPG->H	7 716 780 501	■															Refer to IM 6721830760
	GCK H->G25	7 716 780 502	■															Refer to IM 6721830760
	GCK H->LPG	7 716 780 509		■														Refer to IM 6721830760
	GCK LPG->H	7 716 780 510		■														Refer to IM 6721830760
	GCK H->LPG	7 716 780 515			■													Refer to IM 6721830760
	GCK LPG->H	7 716 780 516			■													Refer to IM 6721830760
	GCK H->LPG	7 716 780 518				■												Refer to IM 6721830760
	GCK LPG->H	7 716 780 519				■												Refer to IM 6721830760
	GCK H->LPG	7 716 780 526								■								Refer to IM 6721830760
	GCK LPG->H	7 716 780 527									■							Refer to IM 6721830760
	GCK H->LPG	7 716 780 528									■							Refer to IM 6721830760
	GCK LPG->H	7 716 780 529									■							Refer to IM 6721830760
	GCK H->LPG	7 716 780 532										■						Refer to IM 6721830760
	GCK LPG->H	7 716 780 533										■						Refer to IM 6721830760
	GCK H->G27	7 716 780 534										■	■					Refer to IM 6721830760
	GCK H->G2.350	7 716 780 535										■	■					Refer to IM 6721830760
	GCK H->LPG	7 716 780 536											■					Refer to IM 6721830760
	GCK LPG->H	7 716 780 537												■				Refer to IM 6721830760
GC5300iWT 24/48.. GC5700iWT 24/42-48..											Control box Tableau électrique Schaltkasten Quadro comandi Unidade de comando Caja de conexiones					5		
Condens 5300i WT Condens 5700i WT																		

Spare parts list
Liste des pièces de rechange

Ersatzteilliste
Lista parti di ricambio

Catálogo de peças de substituição
Lista de repuestos

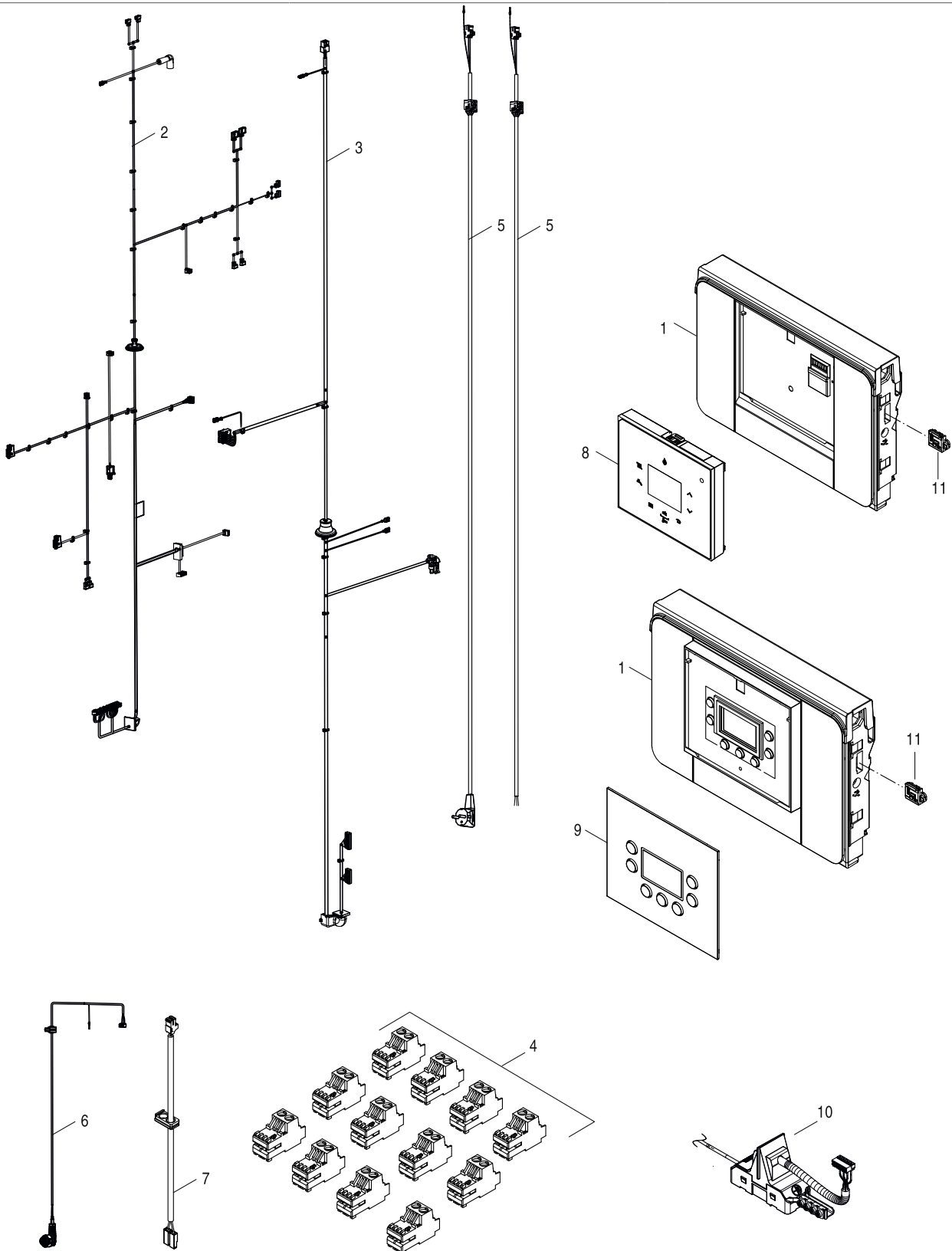

8716799160.ab.MAFP

5

Control box
 Tableau électrique
 Schaltkasten
 Quadro comandi
 Unidade de comando
 Caja de conexiones

GC5300iWT 24/48.. | GC5700iWT 24/42-48..
Condens 5300i WT | Condens 5700i WT

Pos	Description Dénomination Bezeichnung Descrizioni Designação Descripción	Ordering no. Numéro de commande Bestell-Nr. N° d'ordine N° de pedido Número el ordenar	7716701551	7716701555	7716701561	7716701562	7716701564	7716701569	7716701573	7716701575	7716701576	7716701578	7716701579	7716701584	Remarks Remarques Bemerkungen Osservazioni Observações Observaciones
	GCK H->G31	7 716 780 558											■		Refer to IM 6721830760
	GCK G31->H	7 716 780 559											■		Refer to IM 6721830760
	Outside temperature sensor	8 747 207 101 0				■									

GC5300iWT 24/48.. | GC5700iWT 24/42-48..
Condens 5300i WT | Condens 5700i WT

Control box
Tableau électrique
Schaltkasten
Quadro comandi
Unidade de comando
Caja de conexiones

5

Spare parts list
Liste des pièces de rechange

Ersatzteilliste
Lista parti di ricambio

Catálogo de peças de substituição
Lista de repuestos

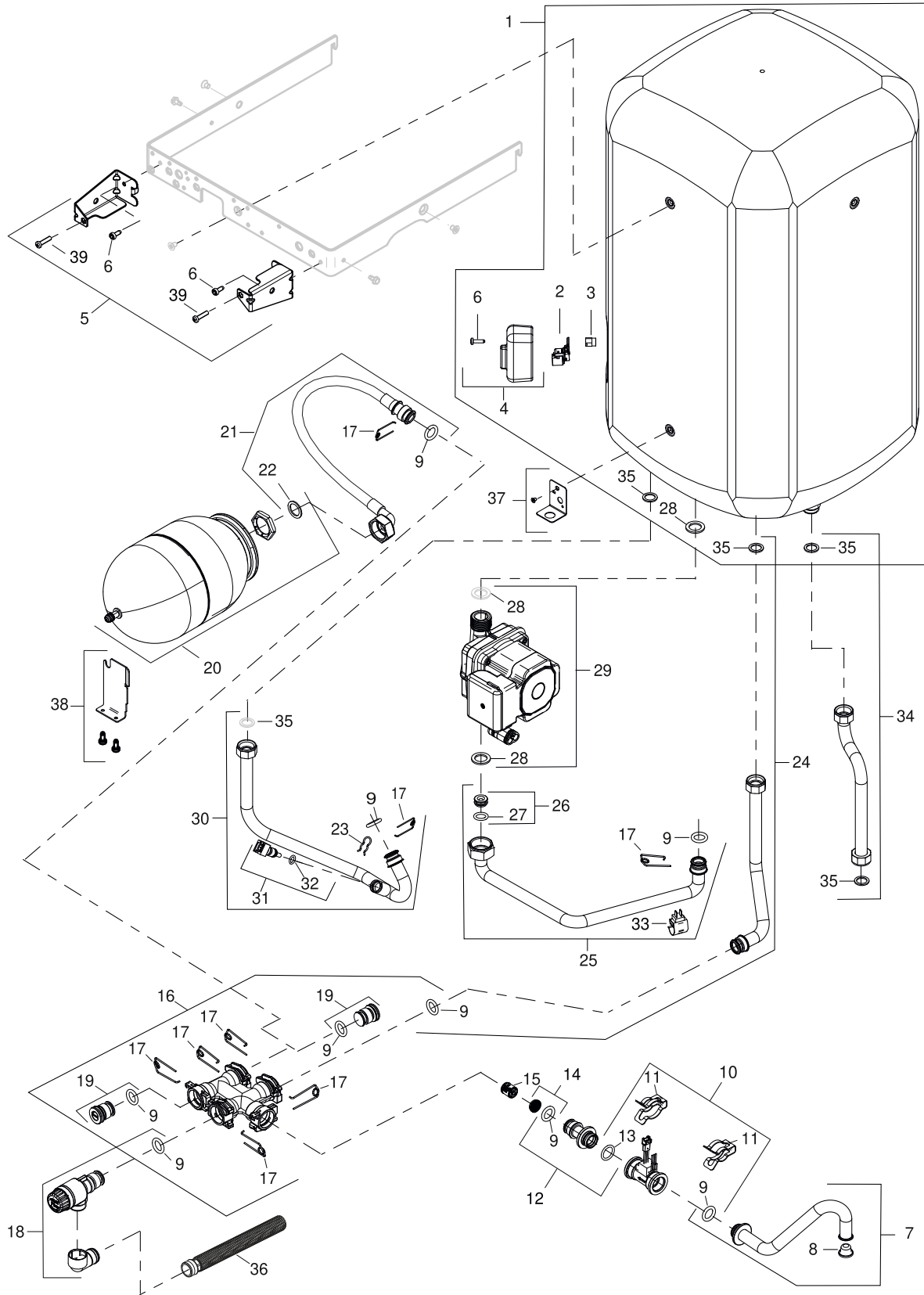

8716799161.ac.MAFP

6A

Storage tank 42 L with expansion vessel
 Ballon 42 L
 Speicherbehälter 42 L
 Bollitore 42 L
 Acumulador 42 L
 Déposito 42 L

GC5300iWT 24/48.. | GC5700iWT 24/42-48..
Condens 5300i WT | Condens 5700i WT

Pos	Description Dénomination Bezeichnung Descrizioni Designação Descripción	Ordering no. Número de commande Bestell-Nr. N° d'ordine N° de pedido Número el ordenar												Remarks Remarques Bemerkungen Osservazioni Observações Observaciones			
			7716701551	7716701555	7716701561	7716701562	7716701564	7716701569	7716701573	7716701575	7716701576	7716701578	7716701579		7716701584		
1	Tank 42l. Stainless	8 716 766 526	■	■	■				■	■							
2	Temperature Sensor	8 716 763 544 0	■	■	■				■	■							
3	Nut	8 716 763 546 0	■	■	■				■	■							
4	NTC Insulation	8 716 766 532	■	■	■				■	■							
5	Bracket Mounting Holder	8 716 764 358 0	■	■	■				■	■							
6	Screw M5x12 (10x)	8 743 401 036 0	■	■	■				■	■							
7	Pipe Input Cold Water	8 716 766 528	■	■	■				■	■							
8	Filter (10x)	8 716 766 126	■	■	■				■	■							
9	O-ring 13,87x3,53 (10x)	8 716 771 155 0	■	■	■				■	■							
10	Flow sensor	8 737 602 353	■	■	■				■	■							
11	Clip (10x)	8 711 200 024 0	■	■	■				■	■							
12	Flow Sensor Connector - Manifold	8 716 766 995	■	■	■				■	■							
13	O-ring 15,54x2,62 (10x)	8 716 771 156 0	■	■	■				■	■							
14	Flow restrictor 14ltr. Pink	8 716 107 887 0	■	■	■					■							
14	Flow regulator type E-W 12 l/min red	8 716 141 061 0							■								
15	Check Valve	8 716 764 539 0	■	■	■				■	■							
16	Connector	8 716 764 386 0	■	■	■				■	■							
17	Clip 18mm (10x)	8 718 684 699 0	■	■	■				■	■							
18	Safety Relief Valve	8 716 763 173 0	■	■	■				■	■							
19	Stopper (5x)	8 716 771 097 0	■	■	■				■	■							
20	DHW Expansion Vessel	8 716 766 928	■	■					■	■							
21	DHW Corrugated Pipe G3/4	8 716 766 929	■	■					■	■							
22	Gasket 23,9x17,2x1,5 (10x)	8 710 103 043 0	■	■	■				■	■							
23	Clip (10x)	8 711 200 015 0	■	■	■				■	■							
24	Tank Inlet Pipe	8 716 766 537	■	■	■				■	■							
25	Exchanger inlet pipe	8 716 766 538	■	■	■				■	■							
26	Flow Limiter	8 716 766 539	■	■	■				■	■							
27	O-ring 12,5x3 WRAS / KTW (1x)	8 716 106 748 0	■	■	■				■	■							
28	Rubber seal 16x24x2 (2x)	8 718 225 046 0	■	■	■				■	■							
29	Pump DHW	8 716 763 169 0	■	■	■				■	■							
30	Pipe Outlet Plate Heat Exchanger	8 716 766 540	■	■	■				■	■							
31	Temperature Sensor	8 714 500 055 0	■	■	■				■	■							
32	O-ring 8x2 (10x)	8 710 205 076 0	■	■	■				■	■							
33	Temperature sensor NTC	8 716 010 809 0	■	■	■				■	■							
34	Pipe Output Hot Water	8 716 766 527	■	■	■				■	■							
35	Gasket 18,6x13,5x1,5 (10x)	8 710 103 045 0	■	■	■				■	■							
36	Hose	8 718 220 106 0	■	■	■				■	■							
37	Lower Bracket Expansion Vessel 12L	8 716 766 626	■	■	■				■	■							
38	2L Expansion Vessel Bracket	8 716 766 627	■	■	■				■	■							
39	Screw M 5.0X20 DIN 7985	2 910 642 162 0	■	■	■				■	■							

GC5300iWT 24/48.. | GC5700iWT 24/42-48..
Condens 5300i WT | Condens 5700i WT

Storage tank 42 L with expansion vessel
Ballon 42 L
Speicherbehälter 42 L
Bollitore 42 L
Acumulador 42 L
Déposito 42 L

6A

Spare parts list
Liste des pièces de rechange

Ersatzteilliste
Lista parti di ricambio

Catálogo de peças de substituição
Lista de repuestos

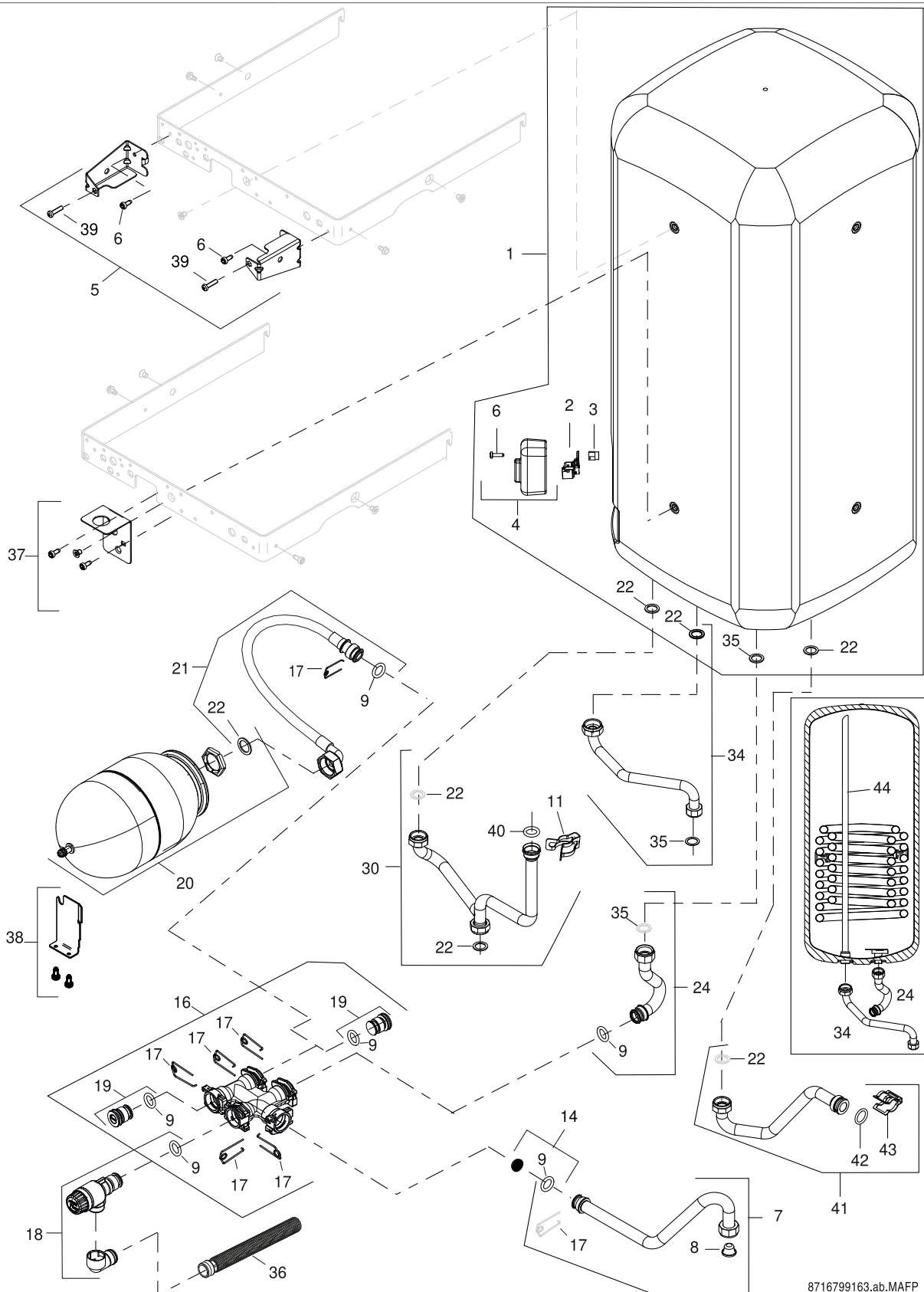

8716799163.ab.MAFP

6B

Storage tank 48 L
 Ballon 48 L
 Speicherbehälter 48 L
 Bollitore 48 L
 Acumulador 48 L
 Déposito 48 L

GC5300iWT 24/48.. | GC5700iWT 24/42-48..
Condens 5300i WT | Condens 5700i WT

Pos	Description Dénomination Bezeichnung Descrizioni Designação Descripción	Ordering no. Numéro de commande Bestell-Nr. N° d'ordine N° de pedido Número el ordenar											Remarks Remarques Bemerkungen Osservazioni Observações Observaciones					
			7716701551	7716701555	7716701561	7716701562	7716701564	7716701569	7716701573	7716701575	7716701576	7716701578		7716701579	7716701584			
1	Tank 48l. Stainless	8 716 766 630				■	■	■	■	■	■	■						
2	Temperature Sensor	8 716 763 544 0				■	■	■	■	■	■	■						
3	Nut	8 716 763 546 0				■	■	■	■	■	■	■						
4	NTC Insulation	8 716 766 532				■	■	■	■	■	■	■						
5	Bracket Mounting Holder	8 716 764 358 0				■	■	■	■	■	■	■						
6	Screw M5x12 (10x)	8 743 401 036 0				■	■	■	■	■	■	■						
7	Pipe Input Cold Water COIL	8 716 766 622				■	■	■	■	■	■	■						
7	Stainless Steel Sanitary Inlet Pipe	8 716 766 649					■											
8	Filter (10x)	8 716 766 126				■	■	■	■	■	■	■						
9	O-ring 13,87x3,53 (10x)	8 716 771 155 0				■	■	■	■	■	■	■						
11	Clip (10x)	8 711 200 024 0				■	■	■	■	■	■	■						
14	Flow restrictor 14ltr. Pink	8 716 107 887 0				■	■					■	■					
14	Flow regulator type E-W 10 l/min	8 716 141 057 0						■	■	■								
16	Connector	8 716 764 386 0				■	■	■	■	■	■	■						
17	Clip 18mm (10x)	8 718 684 699 0				■	■	■	■	■	■	■						
18	Safety Relief Valve	8 716 763 173 0				■	■	■	■	■	■	■						
19	Stopper (5x)	8 716 771 097 0				■	■	■	■	■	■	■						
20	DHW Expansion Vessel	8 716 766 928				■				■	■	■						
21	DHW Corrugated Pipe G3/4	8 716 766 929				■				■	■	■						
22	Gasket 23,9x17,2x1,5 (10x)	8 710 103 043 0				■	■	■	■	■	■	■						
24	Pipe Inlet Sanitary Tank	8 716 766 629				■	■	■	■	■	■	■						
24	Stainless Steel Sanitary Tank Inlet Pipe	8 716 766 647					■											
30	Pipe outlet plate heat exchanger COIL	8 716 766 619				■	■	■	■	■	■	■						
34	Sanitary Outlet Pipe (COIL)	8 716 766 623				■	■	■	■	■	■	■						
34	Stainless Steel Sanitary Outlet Pipe	8 716 766 648					■											
35	Gasket 18,6x13,5x1,5 (10x)	8 710 103 045 0				■	■	■	■	■	■	■						
36	Hose	8 718 220 106 0				■	■	■	■	■	■	■						
37	Lower Bracket Expansion Vessel 12L	8 716 766 626				■	■			■	■	■						
38	2L Expansion Vessel Bracket	8 716 766 627				■	■			■	■	■						
39	Screw M 5.0X20 DIN 7985	2 910 642 162 0				■	■	■	■	■	■	■						
40	O-ring 17x4 (10x)	8 716 771 154 0				■	■	■	■	■	■	■						
41	Coil inlet pipe	8 716 766 621				■	■	■	■	■	■	■						
42	O-Ring 3.53 x 20.22id	8 716 104 955 0				■	■	■	■	■	■	■						
43	Clip (10x)	8 716 113 918 0				■	■	■	■	■	■	■						
44	Pipe	8 716 762 025 0				■	■	■	■	■	■	■						

GC5300iWT 24/48.. | GC5700iWT 24/42-48..
Condens 5300i WT | Condens 5700i WT

Storage tank 48 L
Ballon 48 L
Speicherbehälter 48 L
Bollitore 48 L
Acumulador 48 L
Déposito 48 L

6B

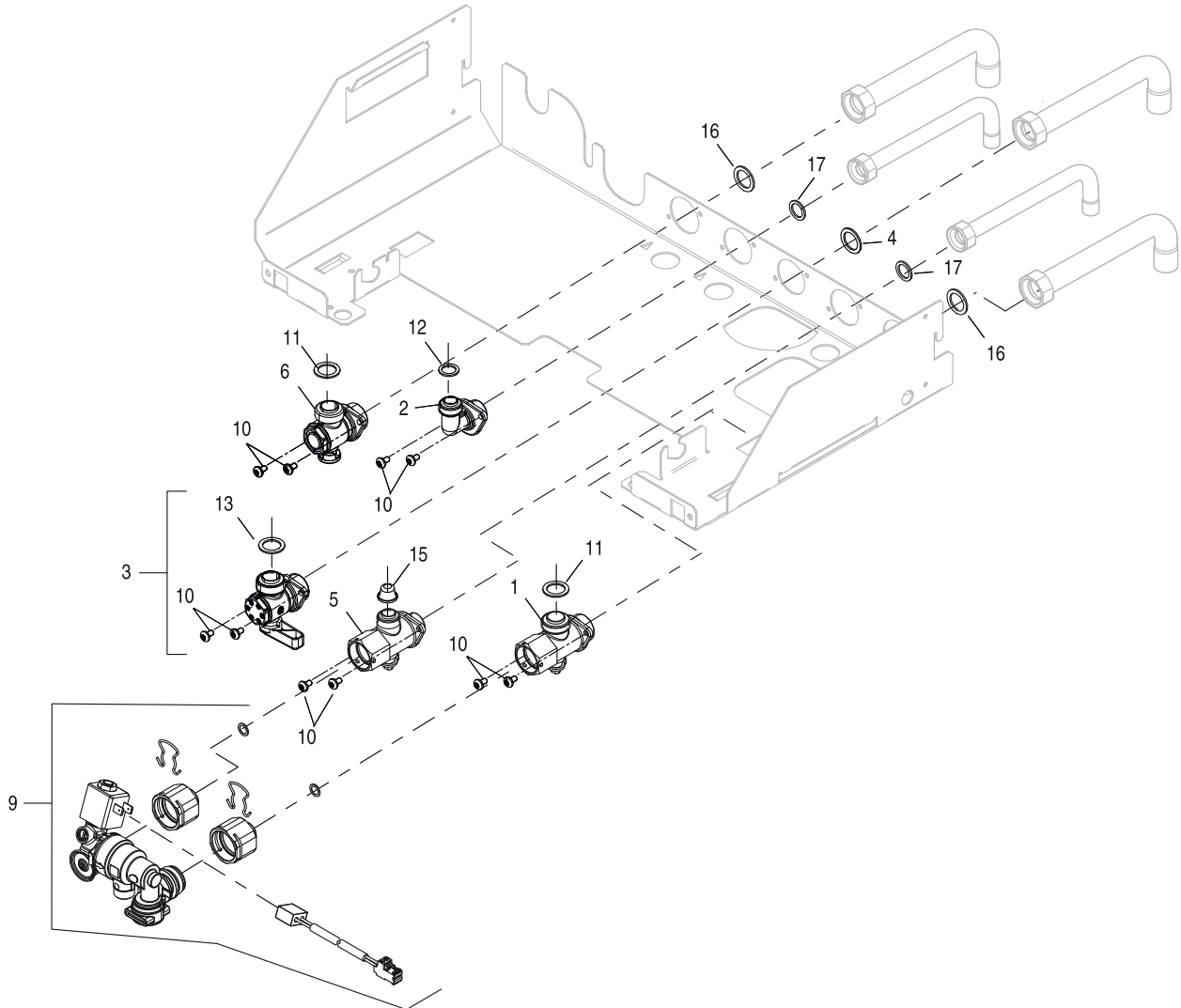

8716799165.aa.MAFP

7A

Connection shut-off valves
Raccordement vannes
Absperventil
Collegamento valvola d'intercettazione
Ligação válvula de corte
Conexión válvula de corte

GC5300iWT 24/48.. | GC5700iWT 24/42-48..
Condens 5300i WT | Condens 5700i WT

Pos	Description Dénomination Bezeichnung Descrizioni Designação Descripción	Ordering no. Numéro de commande Bestell-Nr. N° d'ordine N° de pedido Número el ordenar	7716701551	7716701555	7716701561	7716701562	7716701564	7716701569	7716701573	7716701575	7716701576	7716701578	7716701579	7716701584	Remarks Remarques Bemerkungen Osservazioni Observações Observaciones
1	Globe valve	8 716 156 759 0	■									■			Heating return
2	Connector	8 713 305 610 0	■									■			DHW outlet
3	Gas Cock	8 716 747 341	■									■			
4	Gasket 18,4x23,8x2,0 (x10)	8 716 766 640	■									■			
5	Globe valve	8 716 771 286 0	■									■			DHW inlet
6	Heating Cock 3/4"	8 716 771 633 0	■									■			Heating flow
9	HW-FSA-1	7 716 780 457	■									■			
10	Screw (10x)	8 718 642 109 0	■									■			
11	Gasket 23,9x17,2x1,5 (10x)	8 710 103 043 0	■									■			
12	Gasket 18,6x13,5x1,5 (10x)	8 710 103 045 0	■									■			
13	Washer 18,3x24,3 (10x)	8 710 103 161 0	■									■			
15	Filter (10x)	8 716 766 126	■									■			
16	Seals 20,00x24,00x2,00 (x10)	8 716 766 641	■									■			
17	Rubber Seal (10x)	8 716 757 010 0	■									■			

GC5300iWT 24/48.. | GC5700iWT 24/42-48..
Condens 5300i WT | Condens 5700i WT

Connection shut-off valves
Raccordement vannes
Absperrventil
Collegamento valvola d'intercettazione
Ligação válvula de corte
Conexión válvula de corte

7A

Spare parts list
Liste des pièces de rechange

Ersatzteilliste
Lista parti di ricambio

Catálogo de peças de substituição
Lista de repuestos

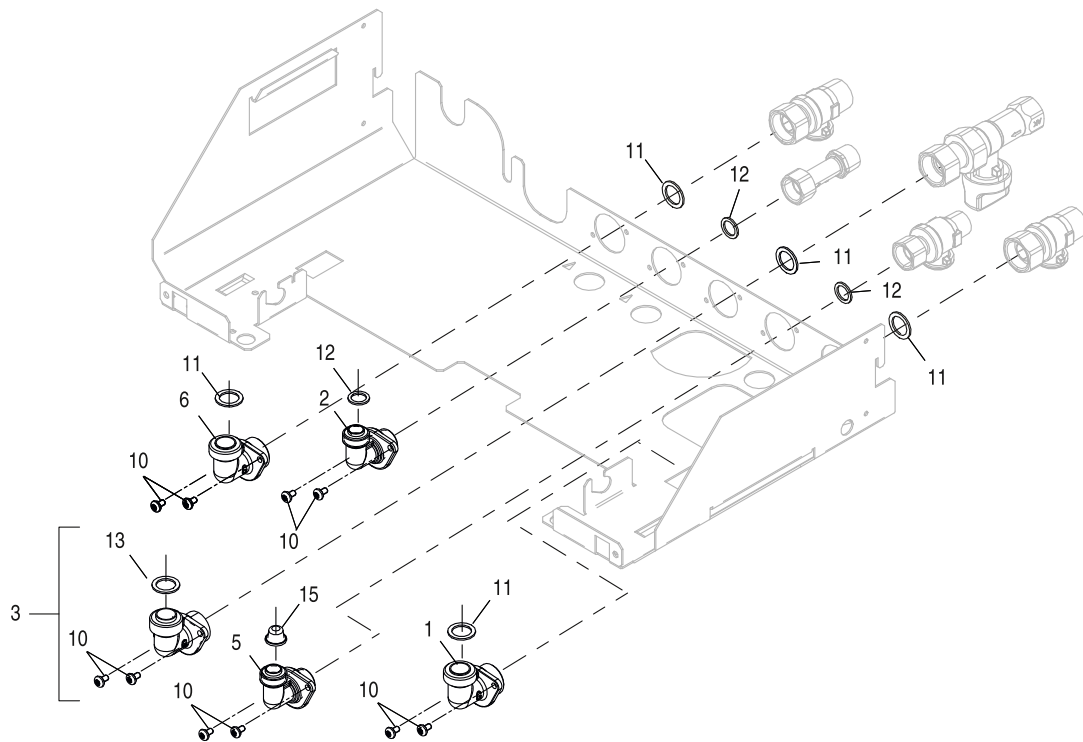

8716799166.ab.MAFP

7B

Connection elbows
Coudes de raccordement
Verbindungsbögen
Gomiti di connessione
Cotovelos de ligação
Codos de conexión

GC5300iWT 24/48.. | GC5700iWT 24/42-48..
Condens 5300i WT | Condens 5700i WT

Pos	Description Dénomination Bezeichnung Descrizioni Designação Descripción	Ordering no. Numéro de commande Bestell-Nr. N° d'ordine N° de pedido Número el ordenar	7716701551	7716701555	7716701561	7716701562	7716701564	7716701569	7716701573	7716701575	7716701576	7716701578	7716701579	7716701584	Remarks Remarques Bemerkungen Osservazioni Observações Observaciones
1	Connector	8 716 156 758 0	■				■	■	■						Heating return
2	Connector	8 713 305 610 0	■				■	■	■						DHW outlet
3	Gas Elbow	8 716 766 642	■				■	■	■						
5	Connector	8 713 305 610 0	■				■	■	■						DHW inlet
6	Connector	8 716 156 758 0	■				■	■	■						Heating flow
10	Screw (10x)	8 718 642 109 0	■				■	■	■						
11	Gasket 23,9x17,2x1,5 (10x)	8 710 103 043 0	■				■	■	■						
12	Gasket 18,6x13,5x1,5 (10x)	8 710 103 045 0	■				■	■	■						
13	Washer 18,3x24,3 (10x)	8 710 103 161 0	■				■	■	■						
15	Filter (10x)	8 716 766 126	■				■	■	■						

GC5300iWT 24/48.. | GC5700iWT 24/42-48..
Condens 5300i WT | Condens 5700i WT

Connection elbows
Coudes de raccordement
Verbindungsbögen
Gomiti di connessione
Cotovelos de ligação
Codos de conexión

7B

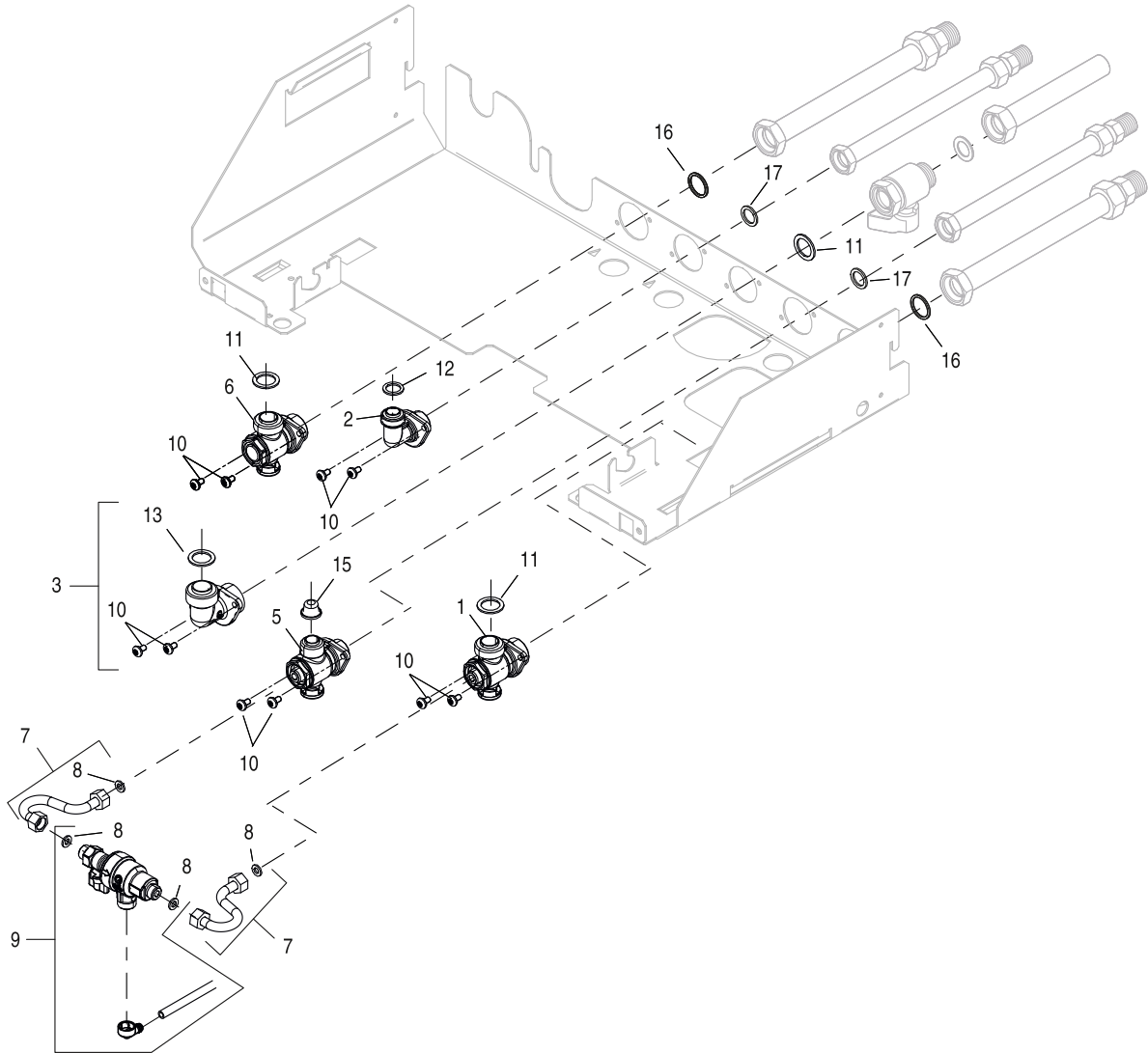

8716799176.ab.MAFP

7C

Connection shut-off valves
Raccordement vannes
Absperrventil
Collegamento valvola d'intercettazione
Ligação válvula de corte
Conexión válvula de corte

GC5300iWT 24/48.. | GC5700iWT 24/42-48..
Condens 5300i WT | Condens 5700i WT

Pos	Description Dénomination Bezeichnung Descrizioni Designação Descripción	Ordering no. Numéro de commande Bestell-Nr. N° d'ordine N° de pedido Número el ordenar	7716701551	7716701555	7716701561	7716701562	7716701564	7716701569	7716701573	7716701575	7716701576	7716701578	7716701579	7716701584	Remarks Remarques Bemerkungen Osservazioni Observações Observaciones
1	Globe valve	8 716 156 759 0			■	■								■	
2	Connector	8 713 305 610 0			■	■								■	
3	Gas Elbow	8 716 766 642			■	■								■	
5	Globe valve	8 716 771 286 0			■	■								■	
6	Heating Cock 3/4"	8 716 771 633 0			■	■								■	
7	Pipe Disconnecteur	8 716 762 262 0			■	■								■	
8	Gasket 6x11x1,5 (10x)	8 710 103 123 0			■	■								■	
9	Filling Loop	8 716 770 004 0			■	■								■	
10	Screw (10x)	8 718 642 109 0			■	■								■	
11	Gasket 23,9x17,2x1,5 (10x)	8 710 103 043 0			■	■								■	
12	Gasket 18,6x13,5x1,5 (10x)	8 710 103 045 0			■	■								■	
13	Washer 18,3x24,3 (10x)	8 710 103 161 0			■	■								■	
15	Filter (10x)	8 716 766 126			■	■								■	
16	Washer 3/4" (10x)	8 710 103 117 0			■	■								■	
17	Washer 1/2" (10x)	8 710 103 116 0			■	■								■	

GC5300iWT 24/48.. | GC5700iWT 24/42-48..
Condens 5300i WT | Condens 5700i WT

Connection shut-off valves
Raccordement vannes
Absperrventil
Collegamento valvola d'intercettazione
Ligação válvula de corte
Conexión válvula de corte

7C

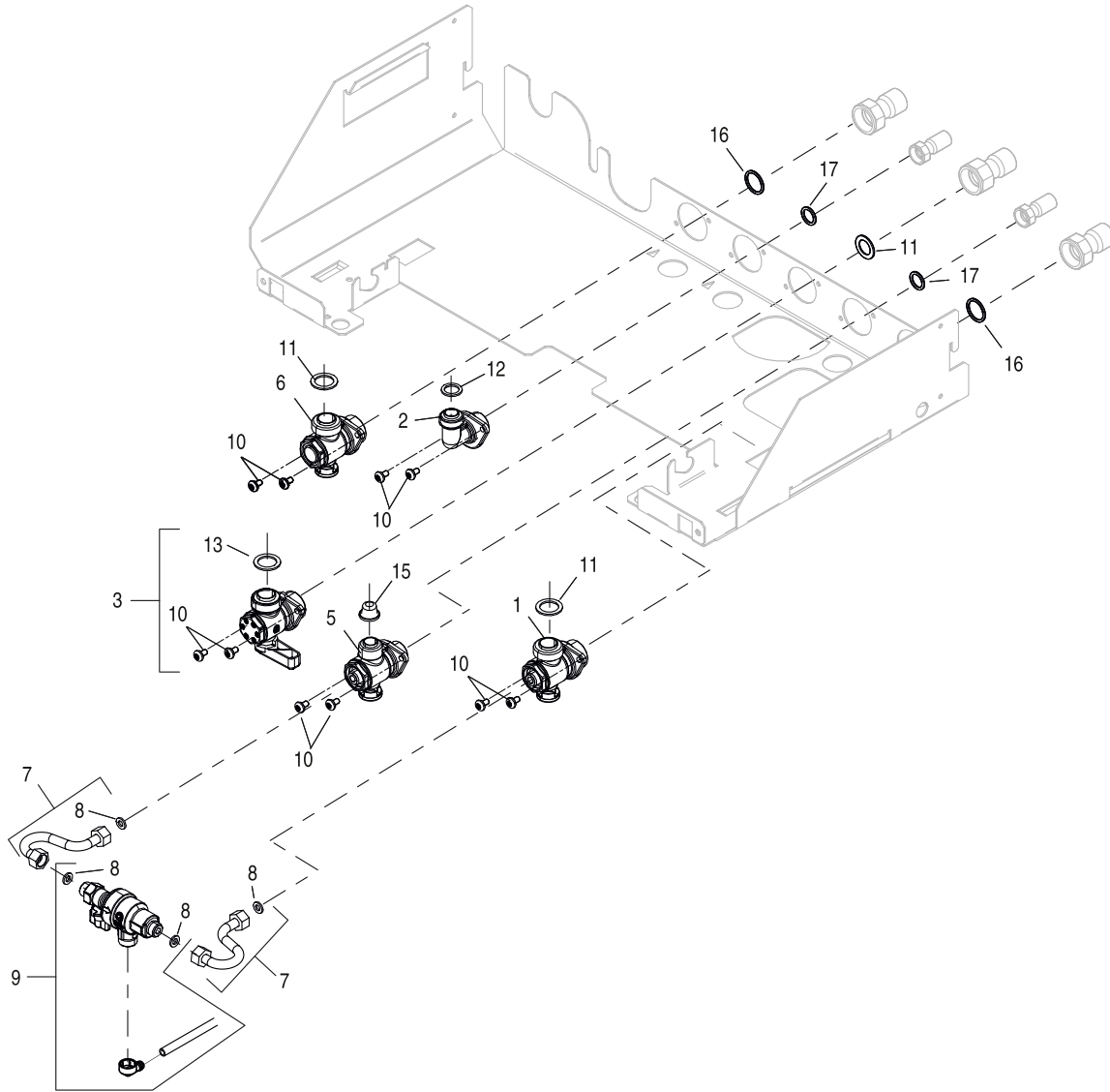

8716799182.ab.MAFP

7D

Connection shut-off valve
Raccordement vannes
Absperrventil
Collegamento valvola
Ligação válvula de cort
Conexión válvula de cor

GC5300iWT 24/48.. | GC5700iWT 24/42-48..
Condens 5300i WT | Condens 5700i WT

Pos	Description Dénomination Bezeichnung Descrizioni Designação Descripción	Ordering no. Numéro de commande Bestell-Nr. N° d'ordine N° de pedido Número el ordenar	7716701551	7716701555	7716701561	7716701562	7716701564	7716701569	7716701573	7716701575	7716701576	7716701578	7716701579	7716701584	Remarks Remarques Bemerkungen Osservazioni Observações Observaciones
1	Globe valve	8 716 156 759 0								■	■	■			Heating return
2	Connector	8 713 305 610 0								■	■	■			DHW outlet
3	Gas Cock	8 716 747 341								■	■	■			
5	Globe valve	8 716 771 286 0								■	■	■			DHW inlet
6	Heating Cock 3/4"	8 716 771 633 0								■	■	■			Heating flow
7	Pipe Disconnecteur	8 716 762 262 0								■	■	■			
8	Gasket 6x11x1,5 (10x)	8 710 103 123 0								■	■	■			
9	Filling Loop	8 716 770 004 0								■	■	■			
10	Screw (10x)	8 718 642 109 0								■	■	■			
11	Gasket 23,9x17,2x1,5 (10x)	8 710 103 043 0								■	■	■			
12	Gasket 18,6x13,5x1,5 (10x)	8 710 103 045 0								■	■	■			
13	Washer 18,3x24,3 (10x)	8 710 103 161 0								■	■	■			
15	Filter (10x)	8 716 766 126								■	■	■			
16	Washer 3/4" (10x)	8 710 103 117 0								■	■	■			
17	Washer 1/2" (10x)	8 710 103 116 0								■	■	■			

GC5300iWT 24/48.. | GC5700iWT 24/42-48..
Condens 5300i WT | Condens 5700i WT

Connection shut-off valve
Raccordement vannes
Absperrventil
Collegamento valvola
Ligação válvula de cort
Conexión válvula de cor

7D

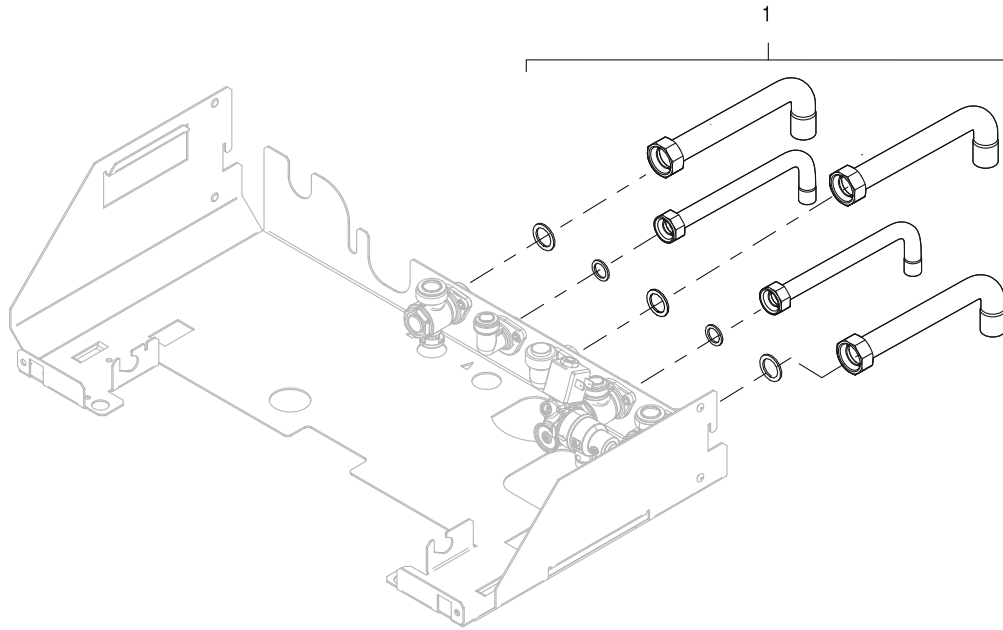

8716799173.aa.MAFP

8A

Connection pipes
Tubes de raccordement
Rohranschluss
Tubo collegamento
Tubo ligação
Tubo conexión

GC5300iWT 24/48.. | GC5700iWT 24/42-48..
Condens 5300i WT | Condens 5700i WT

Pos	Description Dénomination Bezeichnung Descrizioni Designação Descripción	Ordering no. Numéro de commande Bestell-Nr. N° d'ordine N° de pedido Número el ordenar	7716701551	7716701555	7716701561	7716701562	7716701564	7716701569	7716701573	7716701575	7716701576	7716701578	7716701579	7716701584	Remarks Remarques Bemerkungen Osservazioni Observações Observaciones
1	HW-SetBC-1	7 716 780 444	■												

--	--	--	--	--	--	--	--	--	--	--	--	--	--	--	--

GC5300iWT 24/48.. GC5700iWT 24/42-48.. Condens 5300i WT Condens 5700i WT											Connection pipes Tubes de raccordement Rohranschluss Tubo collegamento Tubo ligação Tubo conexión				8A
---	--	--	--	--	--	--	--	--	--	--	--	--	--	--	-----------

Spare parts list
Liste des pièces de rechange

Ersatzteilliste
Lista parti di ricambio

Catálogo de peças de substituição
Lista de repuestos

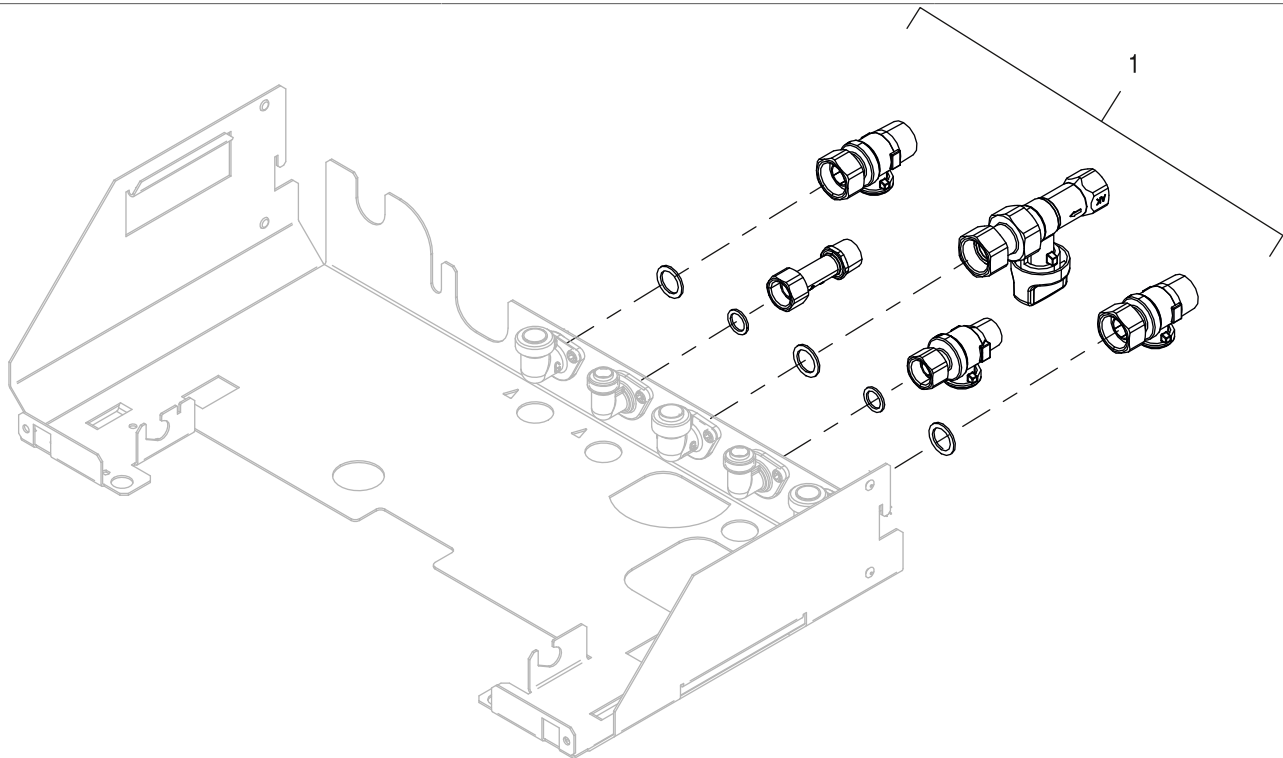

8716799167.ab.MAFP

8B

Connection shut-off valves
Raccordement vannes
Absperrventil
Collegamento valvola d'intercettazione
Ligação válvula de corte
Conexión válvula de corte

GC5300iWT 24/48.. | GC5700iWT 24/42-48..
Condens 5300i WT | Condens 5700i WT

Pos	Description Dénomination Bezeichnung Descrizioni Designação Descripción	Ordering no. Numéro de commande Bestell-Nr. N° d'ordine N° de pedido Número el ordenar	7716701551	7716701555	7716701561	7716701562	7716701564	7716701569	7716701573	7716701575	7716701576	7716701578	7716701579	7716701584	Remarks Remarques Bemerkungen Osservazioni Observações Observaciones
1	HW-SetBCV-1	7 716 780 441	■			■									
<p>GC5300iWT 24/48.. GC5700iWT 24/42-48.. Condens 5300i WT Condens 5700i WT</p>															
<p>Connection shut-off valves Raccordement vannes Absperrventil Collegamento valvola d'intercettazione Ligação válvula de corte Conexión válvula de corte</p>														8B	

Spare parts list
Liste des pièces de rechange

Ersatzteilliste
Lista parti di ricambio

Catálogo de peças de substituição
Lista de repuestos

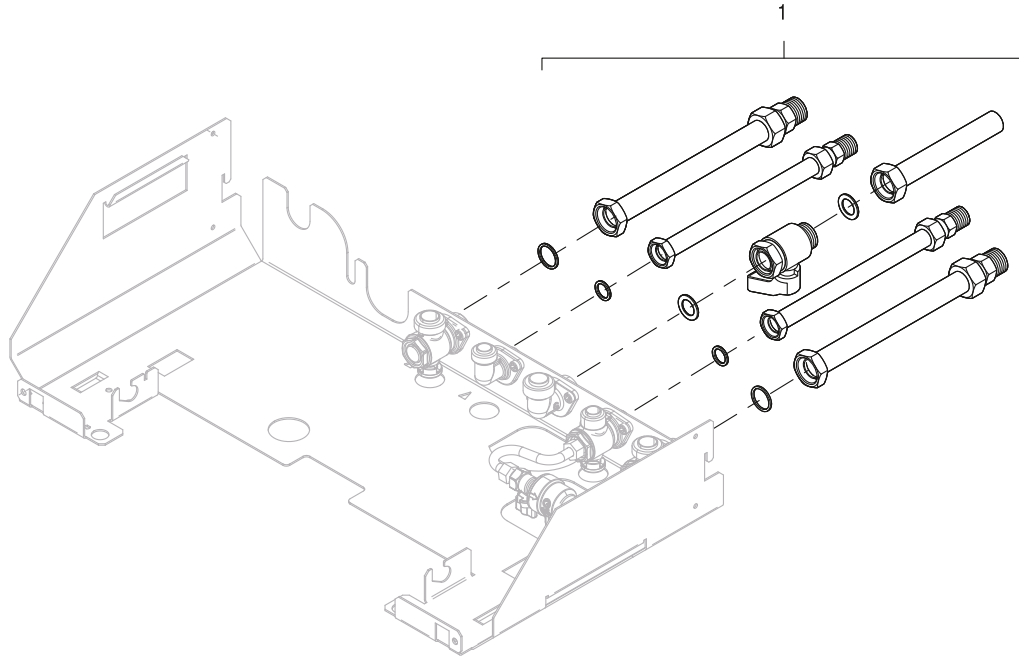

8716799177.aa.MAFP

8C

Connection pipes
Tubes de raccordement
Rohranschluss
Tubo collegamento
Tubo ligação
Tubo conexión

GC5300iWT 24/48.. | GC5700iWT 24/42-48..
Condens 5300i WT | Condens 5700i WT

Pos	Description Dénomination Bezeichnung Descrizioni Designação Descripción	Ordering no. Numéro de commande Bestell-Nr. N° d'ordine N° de pedido Número el ordenar																	Remarks Remarques Bemerkungen Osservazioni Observações Observaciones
1	HW-SetBC-2	7 716 780 442	7716701551	7716701555	7716701561	7716701562	7716701564	7716701569	7716701573	7716701575	7716701576	7716701578	7716701579	7716701584					
GC5300iWT 24/48.. GC5700iWT 24/42-48.. Condens 5300i WT Condens 5700i WT														Connection pipes Tubes de raccordement Rohranschluss Tubo collegamento Tubo ligação Tubo conexión				8C	

Spare parts list
Liste des pièces de rechange

Ersatzteilliste
Lista parti di ricambio

Catálogo de peças de substituição
Lista de repuestos

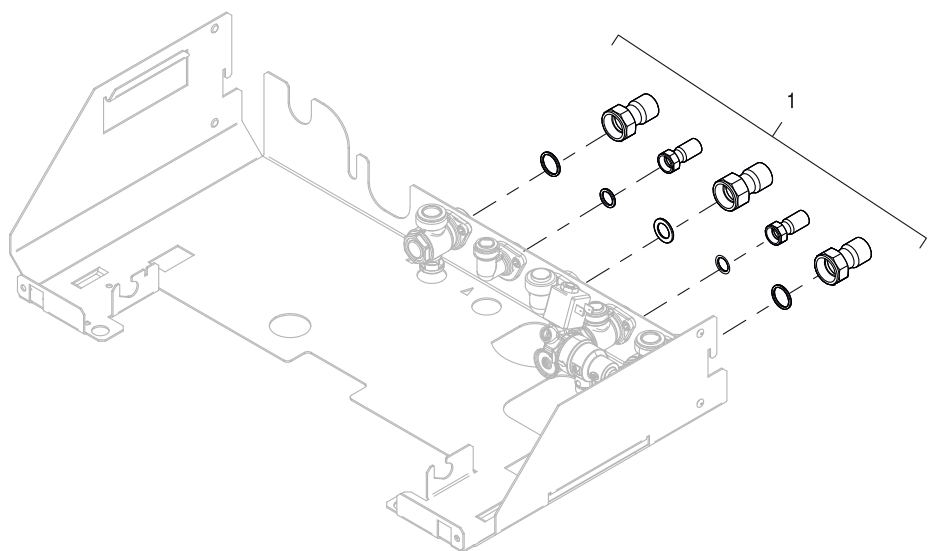
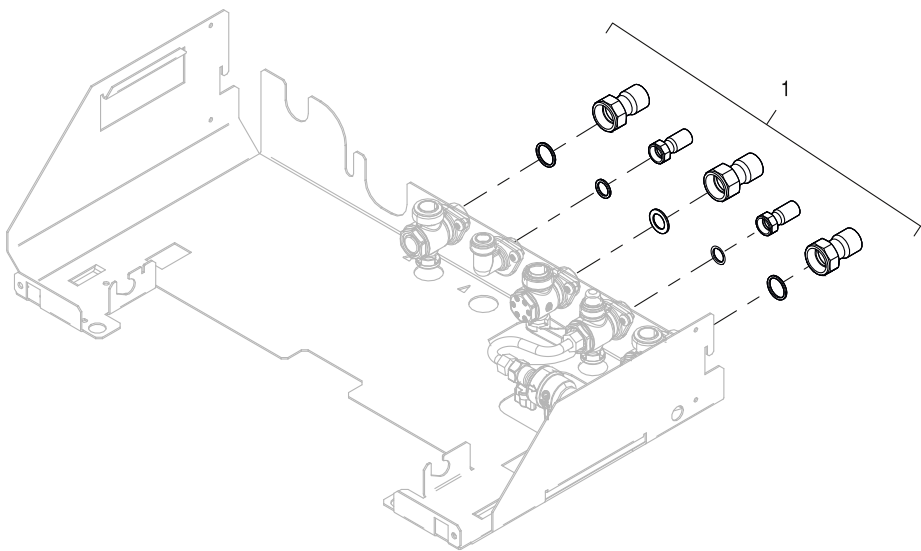

8716799178.aa.MAFP

8D

Connection pipes
Tubes de raccordement
Rohranschluss
Tubo collegamento
Tubo ligação
Tubo conexión

**GC5300iWT 24/48.. | GC5700iWT 24/42-48..
Condens 5300i WT | Condens 5700i WT**

Pos	Description Dénomination Bezeichnung Descrizioni Designação Descripción	Ordering no. Numéro de commande Bestell-Nr. N° d'ordine N° de pedido Número el ordenar	7716701551	7716701555	7716701561	7716701562	7716701564	7716701569	7716701573	7716701575	7716701576	7716701578	7716701579	7716701584	Remarks Remarques Bemerkungen Osservazioni Observações Observaciones
1	HW-SetBC-3	7 716 780 443								■	■	■	■	■	

GC5300iWT 24/48.. GC5700iWT 24/42-48.. Condens 5300i WT Condens 5700i WT	Connection pipes Tubes de raccordement Rohranschluss Tubo collegamento Tubo ligação Tubo conexión	8D
---	--	-----------

Spare parts list
Liste des pièces de rechange

Ersatzteilliste
Lista parti di ricambio

Catálogo de peças de substituição
Lista de repuestos

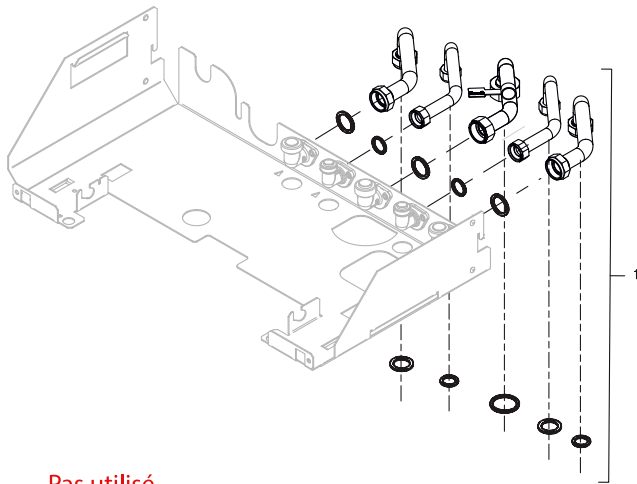
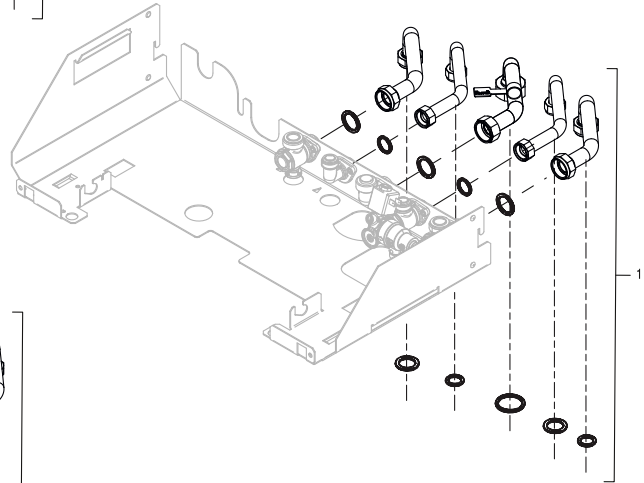
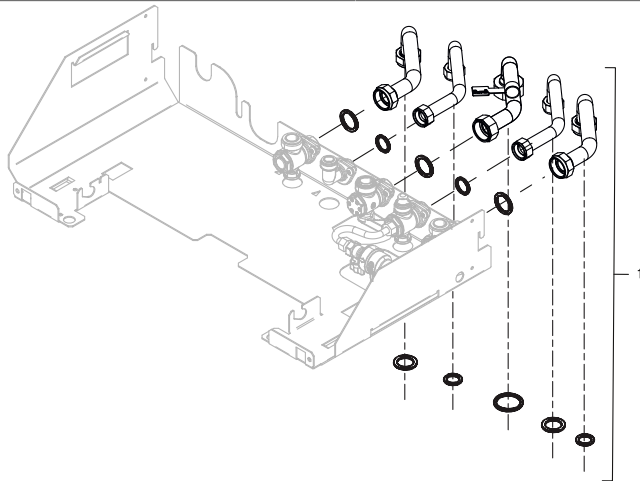

Pas utilisé

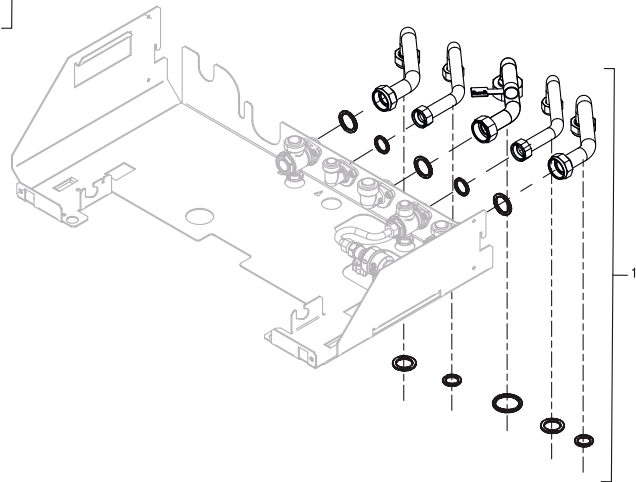

8716799168.ab.MAFP

8E

Connection pipes
 Tubes de raccordement
 Rohranschluss
 Tubo collegamento
 Tubo ligação
 Tubo conexión

GC5300iWT 24/48.. | GC5700iWT 24/42-48..
Condens 5300i WT | Condens 5700i WT

Pos	Description Dénomination Bezeichnung Descrizioni Designação Descripción	Ordering no. Numéro de commande Bestell-Nr. N° d'ordine N° de pedido Número el ordenar	7716701551	7716701555	7716701561	7716701562	7716701564	7716701569	7716701573	7716701575	7716701576	7716701578	7716701579	7716701584	Remarks Remarques Bemerkungen Osservazioni Observações Observaciones
1	HW-SetBC-5	7 716 780 190	■	■	■	■	■	■	■	■	■	■	■	■	
1	HW-SetBC-4	7 716 780 440					■								

GC5300iWT 24/48.. | GC5700iWT 24/42-48..
Condens 5300i WT | Condens 5700i WT

Connection pipes
Tubes de raccordement
Rohranschluss
Tubo collegamento
Tubo ligação
Tubo conexión

8E

Spare parts list
Liste des pièces de rechange

Ersatzteilliste
Lista parti di ricambio

Catálogo de peças de substituição
Lista de repuestos

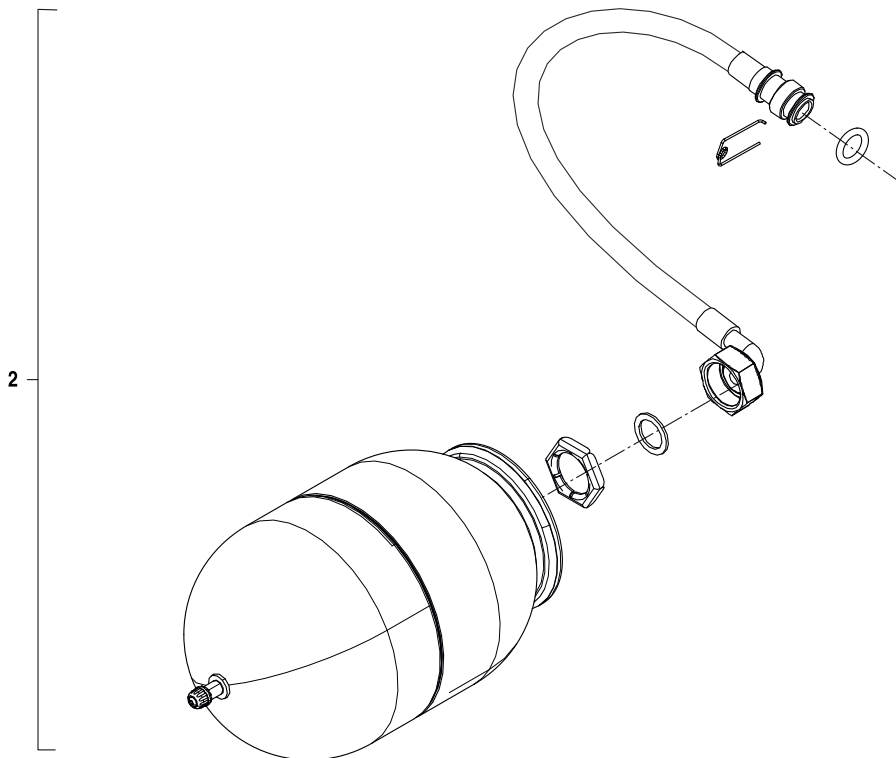
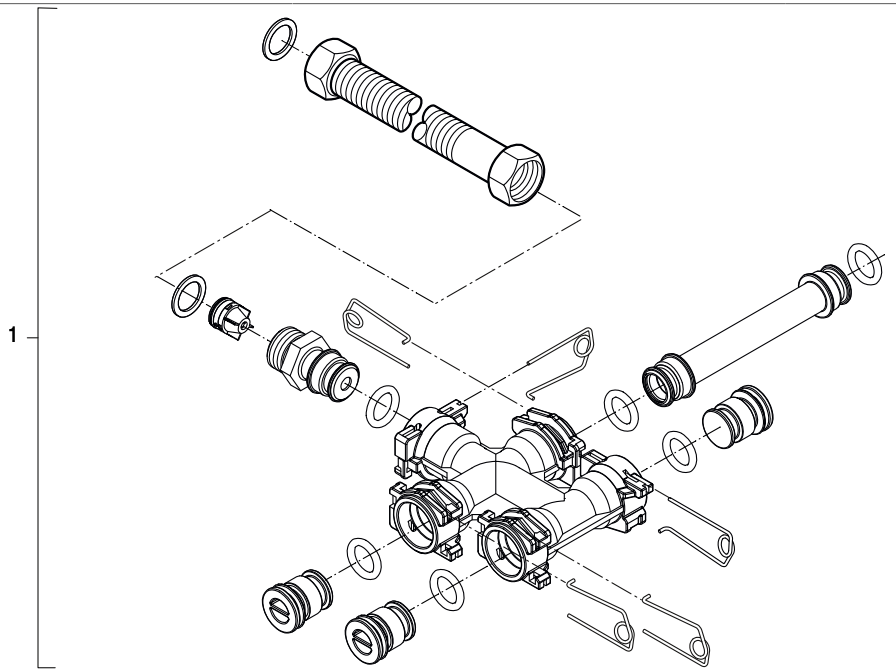

8716799169.ab.MAFP

9

Recycling Connection/Expansion vessel
 Boucle de recyclage/Vase d'expansion
 Recyclinganschluss/Ausdehnungsgefäß
 Riciclaggio collegame./Vaso d'espansione
 Reciclagem ligação/Vaso de expansão
 Reciclaje conexión/Vaso de expansión

GC5300iWT 24/48.. | GC5700iWT 24/42-48..
Condens 5300i WT | Condens 5700i WT

Pos	Description Dénomination Bezeichnung Descrizioni Designação Descripción	Ordering no. Numéro de commande Bestell-Nr. N° d'ordine N° de pedido Número el ordenar	7716701551	7716701555	7716701561	7716701562	7716701564	7716701569	7716701573	7716701575	7716701576	7716701578	7716701579	7716701584	Remarks Remarques Bemerkungen Osservazioni Observações Observaciones
1	IW-SetCI-1	7 716 780 456	■	■	■	■	■	■	■	■	■	■	■	■	
2	IW-EVD2	7 716 780 455	■	■	■					■	■	■	■	■	

GC5300iWT 24/48.. | GC5700iWT 24/42-48..
Condens 5300i WT | Condens 5700i WT

Recycling Connection/Expansion vessel
 Boucle de recyclage/Vase d'expansion
 Recyclinganschluss/Ausdehnungsgefäß
 Riciclaggio collegame./Vaso d'espansione
 Reciclagem ligação/Vaso de expansão
 Reciclaje conexión/Vaso de expansión

9

List of translations Liste des traductions		Übersetzungsliste Traduzione delle descrizioni		Lista das traduções Lista de traducciones	
Pos	Denomination	Beschreibung	Descrizione	Descrição	Descripción
1	Groupe de construction	Baugruppe	Gruppo di costruzione	Elemento da construção	Grupo de construcción
1	Panneau De Façade Bosch	Vorderwand Bosch	Pannello Anteriore	Painel Dianteiro	Pared Delantera
2	Lunette Façade Ronde	Bezel Blechfront Schutzring	Anello Protezione	Anel Proteção	Anillo Protección
3	Panneau Latéral (RD Droit Blanc+Mousse)	Seitenwand (RD Rechts Weiß +Schaumstoff)	Pannello Laterale (RDDes.Bianco+Schiuma)	Painel Lateral (RDDireita Branco+Espuma)	Pared Lateral (RD Derecha Blanco+Espuma)
4	Panneau Latéral (RD Gauche Blanc+Mousse)	Seitenwand (RD links Weiß +Schaumstoff)	Pannello Laterale (RDSin.Bianco+Schiuma)	Painel Lateral (RDEsquerd.Branco+Espuma)	Pared Lateral (RDIzquierd.Blanco+Espuma)
5	Vase d'expansion GB072 14-24(k)/ GB172	Ausdehnungsgefäß	Vaso di espansione	Vaso de expansão	Vaso de expansión
6	Joint torique 13,87x3,53 L (10x)	O-Ring 13,87x3,53 L (10x)	O-ring 13,87x3,53 L (10x)	O-ring 13,87x3,53 L (10x)	Junta tórica 13,87x3,53 L (10x)
7	Joint 18,6x13,5x1,5 (10x)	Dichtung 18,6x13,5x1,5 (10x)	Guarnizione 18,6x13,5x1,5 (10x)	Vedação 18,6x13,5x1,5 (10x)	Junta 18,6x13,5x1,5 (10x)
8	Flexible De Vase Expansion CH	Rohr Wellrohr	Tubo Ondulato	Tubo Ondulado	Tubo Ondulado
9	Sortie Fumée Inférieure	Unterer Abgasaustritt	Uscita Fumi Inferiore	Saída Inferior De Gás De Combustão	Salida Inferior De Gases De Combustión
10	Sortie Fumée Supérieure	Oberer Abgasaustritt	Uscita Fumi Superiore	Fuga Superior De Gás De Combustão	Salida De Gases De Combustión Superior
11	Protection anti-pluie	Befestigungsblech Aufhängung	Copertura	Chapa de cobertura	Chapa de protección
12	Support sortie fumée	Halter Abgasrohr	Condotta fumi	Suporte do tubo de saída gases	Soporte tubo salida de gases
13	Vis No.10x20 Hex tête de bride (3x)	Schraube No.10x20 Hex Flansch (3x)	Vite No.10x20 Hex testa flangia (3x)	Parafuso No.10x20 Hex Flange (3x)	Tornillo No.10x20 Hex brida de cabez(3x)
14	Ecrou 4,8mm (10x)	Mutter 4,8mm (10x)	Dado 4,8mm (10x)	Porca 4,8mm (10x)	Tuerca 4,8mm (10x)
15	Tube Silicone	Silikonschlauch	Tubo Di Silicone	Tubo De Silicone	Tubo De Silicona
16	Dispositif De Verrouillage Panneau	Schalttafelarretierung	Dispositivo Di Bloccaggio Del Pannello	Dispositivo De Bloqueio Do Painel	Dispositivo De Bloqueo Del Panel
17	Couvercle De Caisson	Abdeckung Luftkasten	Coperchio Di Chiusura	Tampa De Fecho	Tapa
18	Support Attache	Klipp Steuergerätaufnahme oben (2x)	Sostegno Clip	Suporte Clip	Soporte Clip
19	Verrou Tableau Electrique	Arretierungbedienfeld	Pannello Di Controllo Con Serratura	Painel De Controllo De Bloqueio	Panel De Control De Bloqueo
20	Support appareil de contrôle	Halter Steuergerät	Sostegno unità di controllo	Suporte aparelho de control	Soporte aparato de control
21	Vis	Schraube	Vite	Parafuso	Tornillo
22	Cache (Accès installateur)	Abdeckung (Zugang Installateur)	Copertura (Accesso installatore)	Tampa (Acesso instalador)	Recubrimiento (Acceso instalador)
23	Cache (Ip PluX)	Abdeckung (Ip PluX)	Copertura (Ip PluX)	Tampa (Ip PluX)	Recubrimiento (Ip PluX)
24	Verrou (PluX)	Verriegelung (PluX)	Chiusura (PluX)	Fecho (PluX)	Cerradura (PluX)
25	Serre-câble	Zugentlastung	Ferma cavo	Retentor de cabos	Retenedor de cable
26	Passe-câbles 2-pôles	Kabeldurchführung 2-polig	Passacavo 2-bipolare	Passagem do cabo de 2-pinos	Prensa cable 2-polos
27	Plaque d'Accrochage	Strebe	Traversa	Suporte De Fixação	Ángulo soporte
28	Epingle 18mm (10x)	Haltefeder 18mm (10x)	Molletta di ritenzione 18mm (10x)	Freio de fixação 18mm (10x)	Grapa de fijación 18mm (10x)
29	Adapt concentrique prise mesure Ø80/125	KAS konzentrisch Ø80/125	Adatt-part-vert_80/125_PP/Met	FC-CA80 adapt 80/125	FC-CA80 Adaptador Concéntrico Ø80/125
30	Bouchon a/joint	Stopfen	Coperchietto	Bujão	Tapon
31	Joint D80	Dichtung D80	Guarnizione D80	Vedante D80	Junta D80

List of translations Liste des traductions		Übersetzungsliste Traduzione delle descrizioni		Lista das traduções Lista de traducciones	
Pos	Denomination	Beschreibung	Descrizione	Descrição	Descripción
32	Joint DN125	Lippendichtung DN125	Labbro della guarnizione DN125	Vedante do bordo DN125	Junta DN125
33	Vis 4,8x30 (3x)	Schraube 4,8x30 (3x)	Vite 4,8x30 (3x)	Parafuso 4,8x30 (3x)	Tornillo 4,8x30 (3x)
2	Groupe de construction	Baugruppe	Gruppo di costruzione	Elemento da construção	Grupo de construcción
1	Echangeur Thermique 30kW	Wärmetauscher 30kW	Scambiatore Di Calore 30kW	Permutador De Calor 30kW	Intercambiador De Calor 30kW
2	Jeu d'électrodes	Elektroden-Set	Set di elettrodi	Conjunto de eléctrodos	Conjunto de electrodos
3	Joint brûleur	Dichtung Brenner	Guarnizione bruciatore	Vedação queimador	Junta quemador
4	Brûleur 30 kW	Brenner 30 kW	Bruciatore 30 kW	Queimador 30 kW	Queimador 30 kW
5	Défecteur Supérieur	Verdrängungskörper	Corpo di spostamento	Corpo do deslocamento	Deflector superior
6	Défecteur Inférieur	Körper unten	Corpo di spostamento	Corpo do deslocamento	Deflector inferior
7	Joint	Dichtung	Guarnizione	Vedação	Junta
8	Collecteur Condensat Equipé	Ausgestatteter Ablauftrichter	Imbuto Di Scarico Attrezzato	Funil De Escoamento Equipado	Embudo De Desagüe Equipado
9	Passe-fil	Tülle	Anello di gomma	Anel de vedação	Arandela de goma
10	Collecteur Condensat	Ablauftrichter	Imbuto Di Scarico	Funil De Escoamento	Embudo De Desagüe
11	Joint Semelle / Sortie	Dichtung Dichtgummi	Gomma Di Tenuta	borracha De Vedação	Junta De Goma
12	Sortie Fumée WB6 Equipé	AZ Abgassammelkanal	Collettore Fumi	Canal Colector De Gases Queimados	Canal Colector De Gases De Escape
13	Ecrou	Mutter	Sostegno	Suporte	Soporte
14	Limiteur de température	Temperaturbegrenzer	Limitatore di temperatura	Limitador de temperatura	Limitador de temperatura
15	Vis CB M5 X 20 Inox	Schraube	Vite	Parafuso	Tornillo
16	Vis M6x18 (10x)	Schraube M6x18 (10x)	Vite M6x18 (10x)	Parafuso M6x18 (10x)	Tornillo M6x18 (10x)
17	Support Echangeur Thermique	Unterstützung Wärmetauscher	Scambiatore Di Calore Di Supporto	Permutador De Calor De Apoio	Intercambiador De Calor De Apoyo
18	Tube Sortie Supérieur C6	Vorlaufrohr C6 (Oben)	Tubazione Di Mandata C6 (Superiore)	Tubo De Avanço C6 (Superior)	Tubo De Arranque C6 (Superior)
19	Clip tube (x10)	Klammer (10x)	Clip a innesto a U (10x)	Freio de fixação (10x)	Grapa de sujeción (10x)
20	Joint torique 17x4 (10x)	O-Ring 17x4 (10x)	O-ring 17x4 (10x)	O-ring 17x4 (10x)	Junta tórica 17x4 (10x)
21	Ensemble Dégazeur-Coude Corps de Chauffe	Entlüfter/Wärmetauscher-Krümmen-Baugrupp	Deaeratore-Gruppo riscaldatore a gomito	Assembléa Fluxo Elbow trocador de calor	Codo de Intercambiador de Calor de Flujo
22	Sonde de température 18mm	Temperaturfühler 18mm	Sensore termometrico 18mm	Sonda 18mm	Sonda de temperatura 18mm
23	Tube Entrée C6	Rücklaufrohr C6	Tubo Di Ritorno C6	Tubo De Retorno C6	Tubo De Retorno C6
23	Tube Entrée C6 COIL	Rücklaufrohr C6 COIL	Tubo Di Ritorno C6 COIL	Tubo De Retorno C6 COIL	Tubo De Retorno C6 COIL
24	Connecteur Siphon Assemblé	Verbindung Zum Siphon	Collegamento Al Sifone	Ligação Ao Sifão	Conexión Al Sifón
25	Siphon	Siphon	Sifone	Sifão	sifón
26	Tuyau	Schlauch Kondensatschlauch	Tubo flessibile	Mangueira	Manguera
27	Joint	Dichtung Siphon	Guarnizione	Vedante	Junta
28	Sonde de température NTC	Temperaturfühler NTC	Sonda di temperatura NTC	Sensor de temperatura NTC	Sonda de temperatura NTC

List of translations Liste des traductions		Übersetzungsliste Traduzione delle descrizioni		Lista das traduções Lista de traducciones	
Pos	Denomination	Beschreibung	Descrizione	Descrição	Descripción
29	Ecrou M8	Mutter M8	Dado M8	Porca M8	Tuerca M8
30	Limiteur de température	Temperaturbegrenzer	Limitatore temperatura	Termostato	Limitador de temperatura
31	Câble d'allumage	Zündkabel	Cavo d'accensione	Cabo de ignição	Cable de encendido
32	Transformateur d'allumage	Zündtrafo	Trasformatore d'accensione	Transformador de ignição	Transformador de encendido
33	Epingle 18mm (10x)	Haltefeder 18mm (10x)	Molletta di ritenzione 18mm (10x)	Freio de fixação 18mm (10x)	Grapa de fijación 18mm (10x)
34	Joint 18,5x24,3 (10x)	Dichtung 18,5x24,3 (10x)	Guarnizione 18,5x24,3 (10x)	Vedação 18,5x24,3 (10x)	Junta 18,5x24,3 (10x)
35	Tube Sortie Inferieur C6	Vorlaufrohr C6 (Unter)	Tubazione Di Mandata C6 (Inferiore)	Tube De Avanço C6 (Baixar)	Tube De Arranque C6 (Baja)
36	Sonde De Température	Temperaturfühler	Sensore Termometrico	Sonda De Temperatura	Sensor De Temperatura
37	Joint torique 8 x2 (x10)	O-Ring 8x2 (10x)	Anello tenuta 8x2 (10x)	O-ring 8x2 (10x)	Anillo tórico 8x2 (10x)
38	Epingle (10x)	Haltefeder (10x)	Molletta di ritenzione (10x)	Freio de fixação (10x)	Grapa de fijación (10x)
39	Purgeur+cup	Entlüfter	Disaeratore	Purgador	Purgador
40	Kit Entretien	Service-Kit	Manutenzione Set	Conjunto Para Manutenção	Kit De Mantenimiento
3	Groupe de construction	Baugruppe	Gruppo di costruzione	Elemento da construção	Grupo de construccion
1	Ventilateur	Gebläse	Ventilatore	Ventilador	Ventilador
2	Bloc gaz	Gasarmatur	Valvola del gas	Válvula de gás	Válvula de gas
3	Venturi 30 kW G20/G31	Venturi 30 kW G20/G31	Venturi 30 kW G20/G31	Venturi 30 kW G20/G31	Venturi 30 kW G20/G31
3	Venturi 30 kW G25/GZ35A	Venturi 30 kW G25/GZ35A	Venturi 30 kW G25/GZ35A	Venturi 30kW G25/GZ35A	Venturi 30 kW G25/GZ35A
4	Volet De Protection	Klappenschutz	Guarnizione flap	Selo da aleta	Sello de la aleta
5	Clapet anti-retour	Rückströmsicherung	Valvola di non ritorno	Válvula anti-retorno	Dispositivo antiretorno
6	Coude Sortie Ventilateur	Gebläse Kanal	Condotto Del Ventilatore	Conduto do ventilador	Conducto Del Ventilador
7	Joint (Ventilateur)	Dichtung (Gebläse)	Guarnizione (Ventilatore)	Vedação (Ventilador)	Junta (Ventilador)
8	Joint	Dichtung	Guarnizione	Vedação	Junta
9	Vis M5x15 (3x)	Schraube M5x15 (3x)	Vite M5x15 (3x)	Parafuso M5x15 (3x)	Tornillo M5x15 (3x)
10	Vis 4x15 (10x)	Schraube 4x15 (10x)	Vite 4x15 (10x)	Parafuso 4x15 (10x)	Tornillo 4x15 (10x)
11	Capuchon (1x)	Kappe (1x)	Tappo (1x)	Tampa (1x)	Tapa (1x)
12	Conduit d'aspiration d'air	Luftansaugrohr	Tube aspirazione aria	Tube de entrada de ar	Tube de entrada de aire
13	Joint torique NBR 29x2 (10x)	O-Ring NBR 29x2 (10x)	O-ring NBR 29x2 (10x)	O-ring NBR 29x2 (10x)	Anillo tórico NBR 29x2 (10x)
14	Tube gaz coude	Gasrohr	Tube Gas	Tube de gás	Tube de gas
15	Injecteur 30 kW G31	Gasdüse 30 kW G31	Iniettore 30 kW G31	Injetor 30 kW G31	Tobera 30 kW G31
15	Injecteur gaz 30kW G20	Gasdüse 30kW G20	Ugello del gas 30kW G20	Tube de gás 30kW G20	Tobera de gas 30kW G20
15	Injecteur 30 kW G20 / G25	Gasdüse 30 kW G20 / G25	Iniettore 30 kW G20 / G25	Injetor 30 kW G20 / G25	Tobera 30 kW G20 / G25
16	Ecrou	Mutter	Dado	Porca	Tuerca

List of translations Liste des traductions		Übersetzungsliste Traduzione delle descrizioni		Lista das traduções Lista de traducciones	
Pos	Denomination	Beschreibung	Descrizione	Descrição	Descripción
17	Joint gaz valve 41x3 (10x)	Dichtung Gasarmatur 41x3 (10x)	Guarnizione valvola gas 41x3 (10x)	Vedação de válvula de gás 41x3 (10x)	Junta de gas de la válvula 41x3 (10x)
18	Tube Gaz	Gasrohr	Tube Gas	Tube Do Gás	Tube De Gas
19	Couvercle mélange gaz-air	Kanal Gas-Luft-Gemisch	Canale miscela aira-gas	Canal mistura gás-ar	Canal mezcla de gas y aire
20	Vis M8x45 (10x)	Schraube M4x8 (10x)	Vite M4x8 (10x)	Parafuso M5x15 (10x)	Tornillo M4x8 (10x)
21	Cosse de masse 6.3	Steckeranschlussockel 6.3	Connector 6.3 maschio Clamp Piatto	Conector 6.3 Masculino Clamp Placa	Conector de 6,3 Hombres Clamp Plac
22	Joints 18,3x24,3 (10x)	Dichtung 18,3x24,3 (10x)	Guarnizione 18,3x24,3 (10x)	Anilha de vedação 18,3x24,3 (10x)	Junta 18,3x24,3 (10x)
4A	Groupe de construction	Baugruppe	Gruppo di costruzione	Elemento da construção	Grupo de construccion
1	Collecteur	Sammler	Colletore	Warmtewisselaar	Colector
2	Joint 28,4x8 (x10)	Dichtung 28,4x8 (10x)	Guarnizione 28,4x8 (10x)	Vedação 28,4x8 (10x)	Junta 28,4x8 (10x)
3	Joint 19,4x8 (10x)	Dichtung 19,4x8 (10x)	Guarnizione 19,4x8 (10x)	Vedação 19,4x8 (10x)	Junta 19,4x8 (10x)
4	Vis M5x35 (10x)	Schraube M5x35 (10x)	Vite M5x35 (10x)	Parafuso M5x35 (10x)	Tornillo M5x35 (10x)
5	Bouchon (5x)	Stopfen (5x)	Tappo (5x)	Tampão (5x)	Tapón (5x)
6	Joint torique 12,5 x3 wras / ktw (1x)	O-Ring 12,5x3 WRAS / KTW (1x)	Anello tenuta 12,5x3 WRAS / KTW (1x)	O-ring 12,5x3 WRAS / KTW (1x)	Anillo tórico 12,5x3 WRAS / KTW (1x)
7	Epingle 13mm	Haltefeder 13mm	Molletta di ritenzione 13mm	Freio de fixação 13mm	Grapa de fijación 13mm
8	Echangeur thermique	Wärmetauscher	Scambiatore di calore	Permutador térmico	Cambiador de calor
9	Tube	Rohr CH Flow	Tube	Tube de ligação	Tube
10	Joint torique 17x4 (10x)	O-Ring 17x4 (10x)	O-ring 17x4 (10x)	O-ring 17x4 (10x)	Junta tórica 17x4 (10x)
11	Epingle 18mm (10x)	Haltefeder 18mm (10x)	Molletta di ritenzione 18mm (10x)	Freio de fixação 18mm (10x)	Grapa de fijación 18mm (10x)
12	Joint torique 13,87x3,53 L (10x)	O-Ring 13,87x3,53 L (10x)	O-ring 13,87x3,53 L (10x)	O-ring 13,87x3,53 L (10x)	Junta tórica 13,87x3,53 L (10x)
13	Tube retour	Rücklaufrohr	Tube di ritorno	Tube de retorno	Tube de retorno
14	Robinet de vidange	Füllhahn	Rubinetto di carico	torneira de enchimento	LLave de llenado
15	Joint torique 18,7x2,7 (10x)	O-Ring 18,7x2,7 (10x)	O-ring 18,7x2,7 (10x)	O-ring 18.7x2.7 (10x)	Junta tórica 18,7x2,7 (10x)
16	Epingle (10x)	Haltefeder (10x)	Molletta di ritenzione (10x)	Freio de fixação (10x)	Grapa de fijación (10x)
17	Tube	Zusammenbau Rücklauf Rohr	Tube	Tube de ligação	Tube
18	Vanne 3 voies	3-Wege-Ventil	Organo 3 vie	Válvula de 3 vias	Válvula de 3 vías
19	Epingle (10x)	Haltefeder (10x)	Molletta di ritenzione (10x)	Freio de fixação (10x)	Grapa de fijación (10x)
20	Joint torique 23,47x2,62 (10x)	O-Ring 23,47x2,62 (10x)	O-ring 23,47x2,62 (10x)	O-ring 23,47x2,62 (10x)	Junta tórica 23,47x2,62 (10x)
21	Clip (10x)	Sicherungsklammer (10x)	Clip di ritenzione (10x)	Freio de fixação (10x)	Clip de retención (10x)
22	Joint torique 23x4 (10x)	O-Ring 23x4 (10x)	O-ring 23x4 (10x)	Junta tórica 23x4 (10x)	Junta tórica 23x4 (10x)
23	Epingle 10mm (10x)	Haltefeder 10mm (10x)	Molletta di ritenzione 10mm (10x)	Freio de fixação 10mm (10x)	Grapa de fijación 10mm (10x)
24	Tube de raccordement	Verbindungsrohr	Tube di collegamento	Tube de ligação	Tube de conexión
25	Epingle (10x)	Haltefeder (10x)	Molletta di ritenzione (10x)	Freio de fixação (10x)	Grapa de fijación (10x)

List of translations Liste des traductions		Übersetzungsliste Traduzione delle descrizioni		Lista das traduções Lista de traducciones	
Pos	Denomination	Beschreibung	Descrizione	Descrição	Descripción
26	Clip tube (10x)	Klammer (10x)	Clip a innesto a U (10x)	Freio de fixação (10x)	Grapa de sujeción (10x)
27	Joint torique 20,22x3,53 EPDM (10x)	O-Ring 20,22x3,53 EPDM (10x)	O-ring 20,22x3,53 EPDM (10x)	O-ring 20,22x3,53 EPDM (10x)	Junta tórica 20,22x3,53 EPDM (10x)
28	Pompe ErP SpE HU2-10	Pumpe ErP SpE HU2-10	Pompa ErP SpE HU2-10	Bomba ErP SpE HU2-10	Bomba ErP SpE HU2-10
29	Volute pompe (Manifold plate)	Rohr	Tube	Tube de ligação	Tube
30	Joint torique 34x3 (10x)	O-Ring 34x3 (10x)	O-ring 34x3 (10x)	O-ring 34x3 (10x)	Junta tórica 34x3 (10x)
31	Vis M5x30 + Rondelle	Schraube M5x30 + Unterlegscheibe	Vite M5x30 + Rondella	Parafuso M5x30 + Arruela	Tornillo M5x30 + Arandela
32	Raccordement (Vase d'expansion)	Anschlussstück (Außdehnungsgefäß)	Collegamento (Vaso d'espansione)	Conector (Vaso de expansão)	Conexión (Vaso de expansión)
33	Clip de verrouillage	Federverriegelung 10mm	Molla di bloccaggio 10 millimetri	Primavera bloqueio 10 milímetros	Resorte de bloqueo 10 mm
34	Capteur de pression	Druckfühler	Sonda di pressione	Sensor de pressão	Sonda de presión
35	Soupape de sécurité	Sicherheitsventil	Valvola di sicurezza	Válvula de segurança	Válvula de seguridad
36	Tube de raccordement	Verbindungsrohr (Sicherheitsventil)	Tube di collegamento	Tube de ligação (Válvula de segurança)	Tube de conexión (Válvula de seguridad)
37	Joint 23,9x17,2x1,5 (10x)	Dichtung 23,9x17,2x1,5 (10x)	Guarnizione 23,9x17,2x1,5 (10x)	Vedação 23,9x17,2x1,5 (10x)	Junta 23,9x17,2x1,5 (10x)
38	Joint 18,5x24,3 (10x)	Dichtung 18,5x24,3 (10x)	Guarnizione 18,5x24,3 (10x)	Vedação 18,5x24,3 (10x)	Junta 18,5x24,3 (10x)
39	Coude	Bogen	Curva	Cotovelo	Arco
40	Tuyau d evacuation	Schlauch	Tube flessibile	Ligação de mangueira	Tube flexible
41	Manomètre	Manometer	Manometro	Manómetro	Manómetro
42	Joint torique 2,62x6,02 WRAS / KTW (10x)	O-Ring 2,62x6,02 WRAS / KTW (10x)	O-ring 2,62x6,02 WRAS / KTW (10x)	O-ring 2,62x6,02 WRAS / KTW (10x)	Junta tórica 2,62x6,02 WRAS / KTW (10x)
4B	Groupe de construction	Baugruppe	Gruppo di costruzione	Elemento da construção	Grupo de construccion
5	Bouchon (5x)	Stopfen (5x)	Tappo (5x)	Tampão (5x)	Tapón (5x)
6	Joint torique 12,5 x3 wras / ktw (1x)	O-Ring 12,5x3 WRAS / KTW (1x)	Anello tenuta 12,5x3 WRAS / KTW (1x)	O-ring 12,5x3 WRAS / KTW (1x)	Anillo tórico 12,5x3 WRAS / KTW (1x)
7	Epingle 13mm	Haltefeder 13mm	Molletta di ritenzione 13mm	Freio de fixação 13mm	Grapa de fijación 13mm
10	Joint torique 17x4 (10x)	O-Ring 17x4 (10x)	O-ring 17x4 (10x)	O-ring 17x4 (10x)	Junta tórica 17x4 (10x)
11	Epingle 18mm (10x)	Haltefeder 18mm (10x)	Molletta di ritenzione 18mm (10x)	Freio de fixação 18mm (10x)	Grapa de fijación 18mm (10x)
12	Joint torique 13,87x3,53 L (10x)	O-Ring 13,87x3,53 L (10x)	O-ring 13,87x3,53 L (10x)	O-ring 13,87x3,53 L (10x)	Junta tórica 13,87x3,53 L (10x)
13	Tube retour	Rücklaufrohr	Tube di ritorno	Tube de retorno	Tube de retorno
14	Robinet de vidange	Füllhahn	Rubinetto di carico	torneira de enchimento	LLave de llenado
15	Joint torique 18,7x2,7 (10x)	O-Ring 18,7x2,7 (10x)	O-ring 18,7x2,7 (10x)	O-ring 18.7x2.7 (10x)	Junta tórica 18,7x2,7 (10x)
16	Epingle (10x)	Haltefeder (10x)	Molletta di ritenzione (10x)	Freio de fixação (10x)	Grapa de fijación (10x)
17	Tube	Zusammenbau Rücklauf Rohr	Tube	Tube de ligação	Tube
18	Vanne 3 voies	3-Wege-Ventil	Organo 3 vie	Válvula de 3 vias	Válvula de 3 vias
19	Epingle (10x)	Haltefeder (10x)	Molletta di ritenzione (10x)	Freio de fixação (10x)	Grapa de fijación (10x)
20	Joint torique 23,47x2,62 (10x)	O-Ring 23,47x2,62 (10x)	O-ring 23,47x2,62 (10x)	O-ring 23,47x2,62 (10x)	Junta tórica 23,47x2,62 (10x)

List of translations Liste des traductions		Übersetzungsliste Traduzione delle descrizioni		Lista das traduções Lista de traducciones	
Pos	Denomination	Beschreibung	Descrizione	Descrição	Descripción
21	Clip (10x)	Sicherungsklammer (10x)	Clip di ritenzione (10x)	Freio de fixação (10x)	Clip de retención (10x)
22	Joint torique 23x4 (10x)	O-Ring 23x4 (10x)	O-ring 23x4 (10x)	Junta tórica 23x4 (10x)	Junta tórica 23x4 (10x)
23	Epingle 10mm (10x)	Haltefeder 10mm (10x)	Molletta di ritenzione 10mm (10x)	Freio de fixação 10mm (10x)	Grapa de fijación 10mm (10x)
24	Tube de raccordement	Verbindungsrohr	Tube di collegamento	Tube de ligação	Tube de conexión
25	Epingle (10x)	Haltefeder (10x)	Molletta di ritenzione (10x)	Freio de fixação (10x)	Grapa de fijación (10x)
26	Clip tube (10x)	Klammer (10x)	Clip a innesto a U (10x)	Freio de fixação (10x)	Grapa de sujeción (10x)
27	Joint torique 20,22x3,53 EPDM (10x)	O-Ring 20,22x3,53 EPDM (10x)	O-ring 20,22x3,53 EPDM (10x)	O-ring 20,22x3,53 EPDM (10x)	Junta tórica 20,22x3,53 EPDM (10x)
28	Pompe ErP SpE HU2-10	Pumpe ErP SpE HU2-10	Pompa ErP SpE HU2-10	Bomba ErP SpE HU2-10	Bomba ErP SpE HU2-10
29	Volute pompe (Manifold plate)	Rohr	Tube	Tube de ligação	Tube
30	Joint torique 34x3 (10x)	O-Ring 34x3 (10x)	O-ring 34x3 (10x)	O-ring 34x3 (10x)	Junta tórica 34x3 (10x)
31	Vis M5x30 + Rondelle	Schraube M5x30 + Unterlegscheibe	Vite M5x30 + Rondella	Parafuso M5x30 + Arruela	Tornillo M5x30 + Arandela
32	Raccordement (Vase d'expansion)	Anschlussstück (Außdehnungsgefäß)	Collegamento (Vaso d'espansione)	Conector (Vaso de expansão)	Conexión (Vaso de expansión)
33	Clip de verrouillage	Federverriegelung 10mm	Molla di bloccaggio 10 millimetri	Primavera bloqueio 10 milímetros	Resorte de bloqueio 10 mm
34	Capteur de pression	Druckfühler	Sonda di pressione	Sensor de pressão	Sonda de presión
35	Soupape de sécurité	Sicherheitsventil	Valvola di sicurezza	Válvula de segurança	Válvula de seguridad
36	Tube de raccordement	Verbindungsrohr (Sicherheitsventil)	Tube di collegamento	Tube de ligação (Válvula de segurança)	Tube de conexión (Válvula de seguridad)
37	Joint 23,9x17,2x1,5 (10x)	Dichtung 23,9x17,2x1,5 (10x)	Guarnizione 23,9x17,2x1,5 (10x)	Vedação 23,9x17,2x1,5 (10x)	Junta 23,9x17,2x1,5 (10x)
38	Joint 18,5x24,3 (10x)	Dichtung 18,5x24,3 (10x)	Guarnizione 18,5x24,3 (10x)	Vedação 18,5x24,3 (10x)	Junta 18,5x24,3 (10x)
39	Coude	Bogen	Curva	Cotovelo	Arco
40	Tuyau d évacuation	Schlauch	Tube flessibile	Ligação de mangueira	Tube flexible
41	Manomètre	Manometer	Manometro	Manómetro	Manómetro
42	Joint torique 2,62x6,02 WRAS / KTW (10x)	O-Ring 2,62x6,02 WRAS / KTW (10x)	O-ring 2,62x6,02 WRAS / KTW (10x)	O-ring 2,62x6,02 WRAS / KTW (10x)	Junta tórica 2,62x6,02 WRAS / KTW (10x)
5	Groupe de construction	Baugruppe	Gruppo di costruzione	Elemento da construção	Grupo de construccion
1	Tableau électrique ACU MHP-23	Steuereinheit ACU MHP-23	Centralina ACU MHP-23	Unidade de comando ACU MHP-23	Unidad de control ACU MHP-23
1	Tableau électrique ACU MHP-20	Steuereinheit ACU MHP-20	Centralina ACU MHP-20	Unidade de comando ACU MHP-20	Unidad de control ACU MHP-20
2	Faisceau De Câbles Basse Tension COIL	Niederspannungs-Kabelbäume	Cablaggi a bassa tensione	Cablagem Baixa Tensão	Cableado De Baja Tensión
2	Faisceau de câbles basse tension SLS	Niederspannungs-Kabelbäume	Cablaggi a bassa tensione	Cablagem Baixa Tensão	Cableado De Baja Tensión
3	Faisceau De Cable Haute Tension	Hochspannungskabelbaum	Cablaggio Per Cavi Ad Alta Tensione	Feixe De Cabos De Alta Tensão	Mazo De Cables De Alta Tensión
4	Kit connecteur	Klemmleiste	Kit spina	Kit ficha	Conjunto conectores
5	Câble d'Alimentation Electrique Réseau	Netzkabel	Cavo Di Rete	Cabo De Alimentação	Línea De Conexión A Red
6	Faisceau Pompe Sanitaire SLS	Kabelbaum Sanitärpumpe	Cablaggio Del Cavo Della Pompa Sanitaria	Cablagem Da Bomba Sanitária	Cableado De Bombas Sanitarias
7	Câble "Autofill"	Kabel Autom. Fülleinrichtung	Cavo "Autofill"	Cabo "Autofill"	Cable "Autofill"

List of translations Liste des traductions		Übersetzungsliste Traduzione delle descrizioni		Lista das traduções Lista de traducciones	
Pos	Denomination	Beschreibung	Descrizione	Descrição	Descripción
8	Unité de commande HMI 700	Bedienelement HMI 700	Interfaccia controllo HMI 700	Painel de control UI 700	Unidad de mando HMI 700
9	Cache ECO (Coil)	Blende ECO	Mascherina ECO	Espelho ECO	Chapa perforada ECO
10	Câble + Interrupteur ON/OFF	Leitung + Schalter ON/OFF	Cavo + Interruttore ON/OFF	Cabo + Interruptor ON/OFF	Cable + Interruptor ON/OFF
11	Cl de codage ACP 20483 H	Kodierstecker ACP 20483 H	Chiave Di Codifica ACP 20483 H	Ficha De Codificação ACP 20483 H	Codificador ACP 20483 H
11	Cl de codage ACP 20484 LPG	Kodierstecker ACP 20484 LPG	Chiave Di Codifica ACP 20484 LPG	Ficha De Codificação ACP 20484 LPG	Codificador ACP 20484 LPG
11	Cl de codage ACP 20440 H	Kodierstecker ACP 20440 H	Chiave Di Codifica ACP 20440 H	Ficha De Codificação ACP 20440 H	Codificador ACP 20440 H
11	Clé de codage ACP 20297 H	Kodierstecker ACP 20297 H	Chiave Di Codifica ACP 20297 H	Ficha De Codificação ACP 20297 H	Codificador ACP 20297 H
11	Cl de codage ACP 20065 H	Kodierstecker ACP 20065	Chiave Di Codifica ACP 20065 H	Ficha De Codificação ACP 20065 H	Codificador ACP 20065 H
11	Clé de codage ACP 20301 H	Kodierstecker ACP 20301 H	Chiave Di Codifica ACP 20301 H	Ficha De Codificação ACP 20301 H	Codificador ACP 20301 H
11	Clé de codage ACP 20195 H	Kodierstecker ACP 20195 H	Chiave Di Codifica ACP 20195 H	Ficha De Codificação ACP 20195 H	Codificador ACP 20195 H
11	Cl de codage ACP 20305 H	Kodierstecker ACP 20305 H	Chiave Di Codifica ACP 20305 H	Ficha De Codificação ACP 20305 H	Codificador ACP 20305 H
11	Cl de codage ACP 20319 H	Kodierstecker ACP 20319 H	Chiave Di Codifica ACP 20319 H	Ficha De Codificação ACP 20319 H	Codificador ACP 20319 H
11	Cl de codage ACP 20307 H	Kodierstecker ACP 20307 H	Chiave Di Codifica ACP 20307 H	Ficha De Codificação ACP 20307 H	Codificador ACP 20307 H
11	Cl de codage ACP 20323 H	Kodierstecker ACP 20323 H	Chiave Di Codifica ACP 20323 H	Ficha De Codificação ACP 20323 H	Codificador ACP 20323 H
11	Cl de codage ACP 20441 LPG	Kodierstecker ACP 20441 LPG	Chiave Di Codifica ACP 20441 LPG	Ficha De Codificação ACP 20441 LPG	Codificador ACP 20441 LPG
11	Clé de codage ACP 20298 LPG	Kodierstecker ACP 20298 LPG	Chiave Di Codifica ACP 20298 LPG	Ficha De Codificação ACP 20298 LPG	Codificador ACP 20298 LPG
11	Cl de codage ACP 20190 LPG	Kodierstecker ACP 20190 LPG	Chiave Di Codifica ACP 20190 LPG	Ficha De Codificação ACP 20190 LPG	Codificador ACP 20190 LPG
11	Cl de codage ACP 20302 LPG	Kodierstecker ACP 20302 LPG	Chiave Di Codifica ACP 20302 LPG	Ficha De Codificação ACP 20302 LPG	Codificador ACP 20302 LPG
11	Cl de codage ACP 20196 LPG	Kodierstecker ACP 20196 LPG	Chiave Di Codifica ACP 20196 LPG	Ficha De Codificação ACP 20196 LPG	Codificador ACP 20196 LPG
11	Cl de codage ACP 20306 LPG	Kodierstecker ACP 20306 LPG	Chiave Di Codifica ACP 20306 LPG	Ficha De Codificação ACP 20306 LPG	Codificador ACP 20306 LPG
11	Cl de codage ACP 20320 LPG	Kodierstecker ACP 20320 LPG	Chiave Di Codifica ACP 20320 LPG	Ficha De Codificação ACP 20320 LPG	Codificador ACP 20320 LPG
11	Cl de codage ACP 20308 LPG	Kodierstecker ACP 20308 LPG	Chiave Di Codifica ACP 20308 LPG	Ficha De Codificação ACP 20308 LPG	Codificador ACP 20308 LPG
11	Cl de codage ACP 20324 LPG	Kodierstecker ACP 20324 LPG	Chiave Di Codifica ACP 20324 LPG	Ficha De Codificação ACP 20324 LPG	Codificador ACP 20324 LPG
	GCK H->LPG	GCK H->LPG	GCK H->LPG	GCK H->LPG	GCK H->LPG
	GCK LPG->H	GCK LPG->H	GCK LPG->H	GCK LPG->H	GCK LPG->H
	GCK H->G25	GCK H->G25	GCK H->G25	GCK H->G25	GCK H->G25
	GCK H->LPG	GCK H->LPG	GCK H->LPG	GCK H->LPG	GCK H->LPG
	GCK LPG->H	GCK LPG->H	GCK LPG->H	GCK LPG->H	GCK LPG->H
	GCK H->LPG	GCK H->LPG	GCK H->LPG	GCK H->LPG1	GCK H->LPG
	GCK LPG->H	GCK LPG->H	GCK LPG->H	GCK LPG->H	GCK LPG->H
	GCK H->LPG	GCK H->LPG	GCK H->LPG	GCK H->LPG	GCK H->LPG
	GCK LPG->H	GCK LPG->H	GCK LPG->H	GCK LPG->H	GCK LPG->H

List of translations Liste des traductions		Übersetzungsliste Traduzione delle descrizioni		Lista das traduções Lista de traducciones	
Pos	Denomination	Beschreibung	Descrizione	Descrição	Descripción
	GCK H->LPG	GCK H->LPG	GCK H->LPG	GCK H->LPG	GCK H->LPG
	GCK LPG->H	GCK LPG->H	GCK LPG->H	GCK LPG->H	GCK LPG->H
	GCK H->LPG	GCK H->LPG	GCK H->LPG	GCK H->LPG	GCK H->LPG
	GCK LPG->H	GCK LPG->H	GCK LPG->H	GCK LPG->H	GCK LPG->H
	GCK H->LPG	GCK H->LPG	GCK H->LPG	GCK H->LPG	GCK H->LPG
	GCK LPG->H	GCK LPG->H	GCK LPG->H	GCK LPG->H	GCK LPG->H
	GCK H->G27	GCK H->G27	GCK H->G27	GCK H->G27	GCK H->G27
	GCK H->G2.350	GCK H->G2.350	GCK H->G2.350	GCK H->G2.350	GCK H->G2.350
	GCK H->LPG	GCK H->LPG	GCK H->LPG	GCK H->LPG	GCK H->LPG
	GCK LPG->H	GCK LPG->H	GCK LPG->H	GCK LPG->H	GCK LPG->H
	GCK H->G31	GCK H->G31	GCK H->G31	Kit Conversão C5300i WT GN a GLP	Kit de Conversión C5300i WT GN a GLP
	GCK G31->H	GCK G31->H	GCK G31->H	Kit Conversão C5300i WT GLP a GN	Kit de Conversión C5300i WT GLP a GN
	Sonde de température extérieure	Außentemperaturfühler	Sonda esterna	Sensor de temperatura de exterior	Sensor de temperatura exterior
6A	Groupe de construction	Baugruppe	Gruppo di costruzione	Elemento da construção	Grupo de construcción
1	Ballon 42l. Inox	Speicher Edelstahl 42l.	Bollitore ACS Inossidabile 42l.	Acumulador 42l. Inoxidável	Acumulador 42l. Inoxidable
2	Sonde De Température	Temperaturfühler	Sensore Termometrico	Sonda De Temperatura	Sensor De Temperatura
3	Ecrou CTN	Mutter	Dado	Porca de aperto	Tuerca
4	Isolant sonde CTN	NTC Fühler Isolierung	NTC Isolante	Isolamento do sensor NTC	Aislamiento de la sonda NTC
5	Support Vase Expansion CH	Halterung Halter	Supporto	Suporte	Soporte
6	Vis M5x12 (10x)	Schraube M5x12 (10x)	Vite M5x12 (10x)	Parafuso M5x12 (10x)	Tornillo M5x12 (10x)
7	Tube Entrée Eau Froide Sanitaire	Rohr Kaltwasser	Tubo Acqua Fredda Sanitaria	Tubo água Fria	Tubo Agua Fria
8	Filtre (10X)	Filter (10x)	Filtro (10x)	Filtro (10x)	Filtro (10x)
9	Joint torique 13,87x3,53 (x10)	O-Ring 13,87x3,53 (10x)	O-ring 13,87x3,53 (10x)	O-ring 13,87x3,53 (10x)	Junta tórica 13,87x3,53 (10x)
10	Sonde de débit	Strömungsfühler	Sensore di portata	Sensor de caudal	Caudalímetro
11	Clip tube (x10)	Klammer (10x)	Clip a innesto a U (10x)	Freio de fixação (10x)	Grapa de sujeción (10x)
12	Raccord turbine - nourrice	Anschlussstück Strömungsfühler-Verteiler	Raccordo Turbina ACS	Conecto de sensor de caudal-Distribuidor	Racor Del Caudalímetro - Colector
13	Joint torique 15,54x2,62 (10x)	O-Ring 15,54x2,62 (10x)	O-ring 15,54x2,62 (10x)	O-ring 15,54x2,62 (10x)	Junta tórica 15,54x2,62 (10x)
14	Limiteur De Débit 14 l/min	Durchflußbegrenzer 14ltr. Pink	Inserto regolatore di flusso 14lt	Regulador de caudal 14lt	Elemento de obturador 14lt
14	Limiteur de débit 12 l/min	Durchflussbegrenzer 12 l/min	Flow regulator type E-W 12 l/min red	LIMITADOR DE CAUDAL 12 l/min	Limitador caudal 12 l/min
15	Clapet Anti-retour D15	Rückschlagklappe	Valvola Di Ritegno A Clapet	Válvula De Retenção	Antirretorno
16	Raccord Soupape Sanitaire KTW	Anschlussstück	Raccordo	Peça De Ligação	Racor
17	Epingle 18mm (10x)	Haltefeder 18mm (10x)	Molletta di ritenzione 18mm (10x)	Freio de fixação 18mm (10x)	Grapa de fijación 18mm (10x)

List of translations Liste des traductions		Übersetzungsliste Traduzione delle descrizioni		Lista das traduções Lista de traducciones	
Pos	Denomination	Beschreibung	Descrizione	Descrição	Descripción
18	Soupape De Sécurité	Sicherheitsventil	Valvola Sicurezza	Válvula De Segurança	Válvula De Sobrepressão
19	Bouchon (5x)	Stopfen (5x)	Tappo (5x)	Tampão (5x)	Tapon (5x)
20	Vase d'Expansion Sanitaire	Trinkwasser-Ausdehnungsgefäß	Vaso D'Espansione Per Acqua Sanitaria	Vaso De Expansão De Agua Sanitária	Vaso Expansión Sanitaria
21	Flexible Sanitaire G3/4	Trinkwasser-Wellrohr G3/4	Tubo A Spirale Per Acqua Sanitaria G3/4	Tubo Ondulado De Agua Sanitária G3/4	Tubo Ondulado Sanitaria G3/4
22	Joint 23,9x17,2x1,5 (10x)	Dichtung 23,9x17,2x1,5 (10x)	Guarnizione 23,9x17,2x1,5 (10x)	Vedação 23,9x17,2x1,5 (10x)	Junta 23,9x17,2x1,5 (10x)
23	Epingle (10x)	Haltefeder (10x)	Molletta di ritenzione (10x)	Freio de fixação (10x)	Grapa de fijación (10x)
24	Tube Entrée Eau Froide Sanitaire Ballon	Kaltwasserrücklaufrohr	Tubo Ingresso Acqua Fredda Sanitaria	Tubo De Entrada De Agua Fria Doméstica	Tubo De Entrada De Agua Fria Doméstica
25	Tube Entrée Echangeur A Plaques	Plattenwärmetauscher-Eintrittsrohr	Tubo d'ingresso Scambiatore A Piastre	Permutador Calor De Placas Tubo Entrada	Intercambiadora De Calor Tubo Entrada
26	Limiteur De Débit	Durchflussbegrenzer	Limitatore Di Portata	Limitador De Fluxo	Limitador De Caudal
27	Joint torique 12,5 x3 wras / ktw (1x)	O-Ring 12,5x3 WRAS / KTW (1x)	Anello tenuta 12,5x3 WRAS / KTW (1x)	O-ring 12,5x3 WRAS / KTW (1x)	Anillo tórico 12,5x3 WRAS / KTW (1x)
28	Joint 16x24x2	Gummidichtung 16x24x2 (2x) everp	Guarnizione 16x24x2 (2x)	Vedação 16x24x2 (2x)	Junta 16x24x2 (2x)
29	Circulateur sanitaire	Pumpe Trinkwasser	Pompa sanitaria	Bomba de água sanitária	Bomba sanitaria
30	Tube Sortie Echangeur A Plaques	Vorlaufrohr-Plattenwärmetauscher	Tubo Di Mandata Scambiatore Calore Piast	Tubo De Avanço Permutador Calor De Placa	Tubo De Salida Placa Intercambiadora Cal
31	Sonde De Température	Temperaturfühler	Sensore Termometrico	Sonda De Temperatura	Sensor De Temperatura
32	Joint torique 8 x2 (x10)	O-Ring 8x2 (10x)	Anello tenuta 8x2 (10x)	O-ring 8x2 (10x)	Anillo tórico 8x2 (10x)
33	Sonde de température NTC	Temperaturfühler NTC	Sonda di temperatua NTC	Sensor de temperatura NTC	Sensor de temperatura NTC
34	Tube Sortie Eau Chaude Sanitaire	Rohr-Warmwasser	Tubo Uscita Dell'acqua Calda Sanitaria	Tubo De Saída De Agua Quente Sanitária	Tubo De Salida Deagua Caliente Sanitaria
35	Joint 18,6x13,5x1,5 (10x)	Dichtung 18,6x13,5x1,5 (10x)	Guarnizione 18,6x13,5x1,5 (10x)	Vedação 18,6x13,5x1,5 (10x)	Junta 18,6x13,5x1,5 (10x)
36	Tuyau d evacuation	Schlauch	Tubo flessibile	Ligação de mangueira	Tubo flexible
37	Patte Inférieure Support Vase 12L	Untere Halterung Ausdehnungsgefäß 12L	12 L Vaso Espansione Staffa Inferiore	12L Vaso De Expansão Do Suporte Inferior	Soporte inferior del vaso de expansión
38	Patte Support Vase 2L	2L Ausdehnungsgefäßhalterung	Supporto Vaso Espansione 2L	Suporte Para Vaso De Expansão 2L	Soporte Vaso De Expansión 2L
39	Vis	Schraube	Vite	Parafuso	Tornillo
6B	Groupe de construction	Baugruppe	Gruppo di costruzione	Elemento da construção	Grupo de construccion
1	Ballon 48 l.inox	Speicher Edelstahl 48l.	Bollitore ACS Inossidabile 48l.	Acumulador 48l. Inoxidável	Acumulador 48l. Inoxidable
2	Sonde De Température	Temperaturfühler	Sensore Termometrico	Sonda De Temperatura	Sensor De Temperatura
3	Ecrou CTN	Mutter	Dado	Porca de aperto	Tuerca
4	Isolant sonde CTN	NTC Fühler Isolierung	NTC Isolante	Isolamento do sensor NTC	Aislamiento de la sonda NTC
5	Support Vase Expansion CH	Halterung Halter	Supporto	Suporte	Soporte
6	Vis M5x12 (10x)	Schraube M5x12 (10x)	Vite M5x12 (10x)	Parafuso M5x12 (10x)	Tornillo M5x12 (10x)
7	Tube Entrée Eau Froide Sanitaire COIL	Rohr Kaltwasser COIL	Tubo Acqua Fredda Sanitaria COIL	Tubo água Fria COIL	Tubo Agua Fria COIL
7	Tube Inox Entrée Sanitaire	Sanitäreinlassrohr Aus Edelstahl	Tubo Ingresso Sanitario Acciaio Inossidata	Tubo Entrada Sanitária Aço inoxidável	Tubería Entrada Sanitaria Acero inoxidab
8	Filtre (10X)	Filter (10x)	Filtro (10x)	Filtro (10x)	Filtro (10x)

List of translations Liste des traductions		Übersetzungsliste Traduzione delle descrizioni		Lista das traduções Lista de traducciones	
Pos	Denomination	Beschreibung	Descrizione	Descrição	Descripción
9	Joint torique 13,87x3,53 (x10)	O-Ring 13,87x3,53 (10x)	O-ring 13,87x3,53 (10x)	O-ring 13,87x3,53 (10x)	Junta tórica 13,87x3,53 (10x)
11	Clip tube (x10)	Klammer (10x)	Clip a innesto a U (10x)	Freio de fixação (10x)	Grapa de sujeción (10x)
14	Limiteur De Débit 14 l/min	Durchflußbegrenzer 14ltr. Pink	Inserto regolatore di flusso 14lt	Regulador de caudal 14lt	Elemento de obturador 14lt
14	Limiteur de débit 10 l/min	Durchflussbegrenzer 10 l/min	Inserto regolatore di flusso 10 l/min	Elemento limitador de caudal 10 l/min	Elemento de obturador 10 l/min
16	Raccord Soupape Sanitaire KTW	Anschlusstück	Raccordo	Peça De Ligação	Racor
17	Epingle 18mm (10x)	Haltefeder 18mm (10x)	Molletta di ritenzione 18mm (10x)	Freio de fixação 18mm (10x)	Grapa de fijación 18mm (10x)
18	Soupape De Sécurité	Sicherheitsventil	Valvola Sicurezza	Válvula De Segurança	Válvula De Sobrepressão
19	Bouchon (5x)	Stopfen (5x)	Tappo (5x)	Tampão (5x)	Tapon (5x)
20	Vase d'Expansion Sanitaire	Trinkwasser-Ausdehnungsgefäß	Vaso D'Espansione Per Acqua Sanitaria	Vaso De Expansão De Agua Sanitária	Vaso Expansión Sanitaria
21	Flexible Sanitaire G3/4	Trinkwasser-Wellrohr G3/4	Tubo A Spirale Per Acqua Sanitaria G3/4	Tubo Ondulado De Agua Sanitária G3/4	Tubo Ondulado Sanitaria G3/4
22	Joint 23,9x17,2x1,5 (10x)	Dichtung 23,9x17,2x1,5 (10x)	Guarnizione 23,9x17,2x1,5 (10x)	Vedação 23,9x17,2x1,5 (10x)	Junta 23,9x17,2x1,5 (10x)
24	Tube entrée ballon Coil	Behälter-Rücklaufrohr	Tubo Di Ritorno De Recipiente	Tubo De Retorno De Recipiente	Tubo De Retorno De Déposito
24	Tube inox entrée sanitaire ballon	Einlassrohr Für Sanitärtañk Aus Edelstahl	Tubo Di Ingresso Del Serbatoio Sanitario	Tubo Entrada Tanque Sanitário	Entrada Sanitaria De Tubo De Acero Inoxi
30	Tube Sortie Echangeur A Plaques COIL	Vorlaufrohr-Plattenwärmetauscher COIL	Tubo Di Mandata Scambiatore Calore Piast	Tubo De Avanço Permutador Calor De Placa	Tubo De Salida Placa Intercambiadora Cal
34	Tube sortie sanitaire (COIL)	Rohr-Warmwasser (Rohrwendel)	Tubo Di Uscita Sanitaria (Serpentino)	Tubo De Saída Sanitária (Espirais)	Tubo De Salida Sanitaria (Espiral)
34	Tube Inox Sortie Sanitaire	Sanitärauslaufrohr Aus Edelstahl	Tubo Scarico Sanitario Acciaio Inossidab	Tubo Saída Sanitária Aço Inoxidável	Tubería Salida Sanitaria Acero Inoxidabl
35	Joint 18,6x13,5x1,5 (10x)	Dichtung 18,6x13,5x1,5 (10x)	Guarnizione 18,6x13,5x1,5 (10x)	Vedação 18,6x13,5x1,5 (10x)	Junta 18,6x13,5x1,5 (10x)
36	Tuyau d évacuation	Schlauch	Tubo flessibile	Ligação de mangueira	Tubo flexible
37	Patte Inférieure Support Vase 12L	Untere Halterung Ausdehnungsgefäß 12L	12 L Vaso Espansione Staffa Inferiore	12L Vaso De Expansão Do Suporte Inferior	Soporte inferior del vaso de expansión
38	Patte Support Vase 2L	2L Ausdehnungsgefäßhalterung	Supporto Vaso Espansione 2L	Suporte Para Vaso De Expansão 2L	Soporte Vaso De Expansión 2L
39	Vis	Schraube	Vite	Parafuso	Tornillo
40	Joint torique 17x4 (10x)	O-Ring 17x4 (10x)	O-ring 17x4 (10x)	O-ring 17x4 (10x)	Junta tórica 17x4 (10x)
41	Tube Entrée Serpentin	Rohrwendel-Eingangsrohr	Tubo Scambiatore Di Calore A Serpentino	Tubos De Entrada De Espirais	Tubo De Entrada Del Serpentin
42	JOINT TORIQUE 3,53 X 20,22ID	O-Ring 3.53 x 20.22id	O-Ring 3.53 x 20.22id	O-Ring 3.53 x 20.22id	Junta tórica 3.53 x 20.22
43	Clip tube (10x)	Klammer (10x)	Clip a innesto a U (10x)	Freio de fixação (10x)	Grapa de sujeción (10x)
44	Canne de puisage EGB RPP	Rohr	Tubo	Tubo de ligação	Tubo
7A	Groupe de construction	Baugruppe	Gruppo di costruzione	Elemento da construção	Grupo de construccion
1	Robinet 3/4" chauffage	Ventil	Valvola	Válvula	Válvula de globo
2	Raccord	Anschlusstück	Raccordo di collegamento	Peça de ligação	Racor
3	Robinet Gaz	Gashahn	Valvola Gas	Válvula De Gás	Llave De Gas
4	Joints 18,4x23,8x2,0 (x10)	Gasdichtung 18,4x23,8x2,0 (x10)	Guarnizione 18,4x23,8x2,0 (x10)	Vedação 18,4x23,8x2,0 (x10)	Junta 18,4x23,8x2,0 (x10)
5	Robinet 1/2" sanitaire	Ventil	Valvola	Torneira de gás	Válvula de globo

List of translations Liste des traductions		Übersetzungsliste Traduzione delle descrizioni		Lista das traduções Lista de traducciones	
Pos	Denomination	Beschreibung	Descrizione	Descrição	Descripción
6	Robinet 3/4" Chauffage	Wasserarmatur 3/4"	Valvola 3/4"	Válvula 3/4"	Valvulería 3/4"
9	HW-FSA-1	HW-FSA-1	HW-FSA-1	HW-FSA-1	HW-FSA-1
10	Vis Taptite M5x8	Schraube (10x)	Vite (10x)	Parafuso (10x)	Tornillo (10x)
11	Joint 23,9x17,2x1,5 (10x)	Dichtung 23,9x17,2x1,5 (10x)	Guarnizione 23,9x17,2x1,5 (10x)	Vedação 23,9x17,2x1,5 (10x)	Junta 23,9x17,2x1,5 (10x)
12	Joint 18,6x13,5x1,5 (10x)	Dichtung 18,6x13,5x1,5 (10x)	Guarnizione 18,6x13,5x1,5 (10x)	Vedação 18,6x13,5x1,5 (10x)	Junta 18,6x13,5x1,5 (10x)
13	Joints 18,3x24,3 (10x)	Dichtung 18,3x24,3 (10x)	Guarnizione 18,3x24,3 (10x)	Anilha de vedação 18,3x24,3 (10x)	Junta 18,3x24,3 (10x)
15	Filtre (10X)	Filter (10x)	Filtro (10x)	Filtro (10x)	Filtro (10x)
16	Joints 20,00x24,00x2,00 (x10)	Dichtung 20,00x24,00x2,00 (x10)	Guarnizione 20,00x24,00x2,00 (x10)	Vedação 20,00x24,00x2,00 (x10)	Junta 20,00x24,00x2,00 (x10)
17	Joint caoutchouc14 X18,5X1,5 EP (x10)	Dichtung Gummi (10x)	Guarnizione (10x)	Junta De Goma (10x)	Junta (10x)
7B	Groupe de construction	Baugruppe	Gruppo di costruzione	Elemento da construção	Grupo de construccion
1	Raccord	Anschlusstück	Raccordo di collegamento	Peça de ligação	Racor
2	Raccord	Anschlusstück	Raccordo di collegamento	Peça de ligação	Racor
3	Coude Gaz	Gasbogen	Gomito A Gas	Cotovelo De Gás	Codo De Gas
5	Raccord	Anschlusstück	Raccordo di collegamento	Peça de ligação	Racor
6	Raccord	Anschlusstück	Raccordo di collegamento	Peça de ligação	Racor
10	Vis Taptite M5x8	Schraube (10x)	Vite (10x)	Parafuso (10x)	Tornillo (10x)
11	Joint 23,9x17,2x1,5 (10x)	Dichtung 23,9x17,2x1,5 (10x)	Guarnizione 23,9x17,2x1,5 (10x)	Vedação 23,9x17,2x1,5 (10x)	Junta 23,9x17,2x1,5 (10x)
12	Joint 18,6x13,5x1,5 (10x)	Dichtung 18,6x13,5x1,5 (10x)	Guarnizione 18,6x13,5x1,5 (10x)	Vedação 18,6x13,5x1,5 (10x)	Junta 18,6x13,5x1,5 (10x)
13	Joints 18,3x24,3 (10x)	Dichtung 18,3x24,3 (10x)	Guarnizione 18,3x24,3 (10x)	Anilha de vedação 18,3x24,3 (10x)	Junta 18,3x24,3 (10x)
15	Filtre (10X)	Filter (10x)	Filtro (10x)	Filtro (10x)	Filtro (10x)
7C	Groupe de construction	Baugruppe	Gruppo di costruzione	Elemento da construção	Grupo de construccion
1	Robinet 3/4" chauffage	Ventil	Valvola	Válvula	Válvula de globo
2	Raccord	Anschlusstück	Raccordo di collegamento	Peça de ligação	Racor
3	Coude Gaz	Gasbogen	Gomito A Gas	Cotovelo De Gás	Codo De Gas
5	Robinet 1/2" sanitaire	Ventil	Valvola	Torneira de gás	Válvula de globo
6	Robinet 3/4" Chauffage	Wasserarmatur 3/4"	Valvola 3/4"	Válvula 3/4"	Valvulería 3/4"
7	Tubes Disconnecteur	Rohr Disconnecteur	Tubo Disconnettere	Preventer Refluxo Tubo	Tubo Desconectador
8	Joint 6x11x1,5 (x10)	Dichtung 6x11x1,5 (10x)	Guarnizione 6x11x1,5 (10x)	Vedação 6x11x1,5 (10x)	Junta 6x11x1,5 (10x)
9	Disconnecteur	Fülleinrichtung	Set Carico Impianto	Torneira De Enchimento	Botella De Inflado
10	Vis Taptite M5x8	Schraube (10x)	Vite (10x)	Parafuso (10x)	Tornillo (10x)
11	Joint 23,9x17,2x1,5 (10x)	Dichtung 23,9x17,2x1,5 (10x)	Guarnizione 23,9x17,2x1,5 (10x)	Vedação 23,9x17,2x1,5 (10x)	Junta 23,9x17,2x1,5 (10x)
12	Joint 18,6x13,5x1,5 (10x)	Dichtung 18,6x13,5x1,5 (10x)	Guarnizione 18,6x13,5x1,5 (10x)	Vedação 18,6x13,5x1,5 (10x)	Junta 18,6x13,5x1,5 (10x)

List of translations Liste des traductions		Übersetzungsliste Traduzione delle descrizioni		Lista das traduções Lista de traducciones	
Pos	Denomination	Beschreibung	Descrizione	Descrição	Descripción
13	Joints 18,3x24,3 (10x)	Dichtung 18,3x24,3 (10x)	Guarnizione 18,3x24,3 (10x)	Anilha de vedação 18,3x24,3 (10x)	Junta 18,3x24,3 (10x)
15	Filtre (10X)	Filter (10x)	Filtro (10x)	Filtro (10x)	Filtro (10x)
16	Joint 3/4" (10x)	Dichtscheibe 3/4" (10x)	Guarnizione 3/4" (10x)	Anel de vedação 3/4" (10x)	Junta 3/4" (10x)
17	Joint 1/2" (10x)	Dichtscheibe 1/2" (10x)	Guarnizione 1/2" (10x)	Anel de vedação 1/2" (10x)	Junta 1/2" (10x)
7D	Groupe de construction	Baugruppe	Gruppo di costruzione	Elemento da construção	Grupo de construccion
1	Robinet 3/4" chauffage	Ventil	Valvola	Válvula	Válvula de globo
2	Raccord	Anschlussstück	Raccordo di collegamento	Peça de ligação	Racor
3	Robinet Gaz	Gashahn	Valvola Gas	Válvula De Gás	Llave De Gas
5	Robinet 1/2" sanitaire	Ventil	Valvola	Torneira de gás	Válvula de globo
6	Robinet 3/4" Chauffage	Wasserarmatur 3/4"	Valvola 3/4"	Válvula 3/4"	Valvulería 3/4"
7	Tubes Disconnecteur	Rohr Disconnecteur	Tubo Disconnettore	Preventer Refluxo Tubo	Tubo Desconectador
8	Joint 6x11x1,5 (x10)	Dichtung 6x11x1,5 (10x)	Guarnizione 6x11x1,5 (10x)	Vedação 6x11x1,5 (10x)	Junta 6x11x1,5 (10x)
9	Disconnecteur	Füllenrichtung	Set Carico Impianto	Torneira De Enchimento	Botella De Inflado
10	Vis Taptite M5x8	Schraube (10x)	Vite (10x)	Parafuso (10x)	Tornillo (10x)
11	Joint 23,9x17,2x1,5 (10x)	Dichtung 23,9x17,2x1,5 (10x)	Guarnizione 23,9x17,2x1,5 (10x)	Vedação 23,9x17,2x1,5 (10x)	Junta 23,9x17,2x1,5 (10x)
12	Joint 18,6x13,5x1,5 (10x)	Dichtung 18,6x13,5x1,5 (10x)	Guarnizione 18,6x13,5x1,5 (10x)	Vedação 18,6x13,5x1,5 (10x)	Junta 18,6x13,5x1,5 (10x)
13	Joints 18,3x24,3 (10x)	Dichtung 18,3x24,3 (10x)	Guarnizione 18,3x24,3 (10x)	Anilha de vedação 18,3x24,3 (10x)	Junta 18,3x24,3 (10x)
15	Filtre (10X)	Filter (10x)	Filtro (10x)	Filtro (10x)	Filtro (10x)
16	Joint 3/4" (10x)	Dichtscheibe 3/4" (10x)	Guarnizione 3/4" (10x)	Anel de vedação 3/4" (10x)	Junta 3/4" (10x)
17	Joint 1/2" (10x)	Dichtscheibe 1/2" (10x)	Guarnizione 1/2" (10x)	Anel de vedação 1/2" (10x)	Junta 1/2" (10x)
8A	Groupe de construction	Baugruppe	Gruppo di costruzione	Elemento da construção	Grupo de construccion
1	HW-SetBC-1	HW-SetBC-1	HW-SetBC-1	HW-SetBC-1	HW-SetBC-1
8B	Groupe de construction	Baugruppe	Gruppo di costruzione	Elemento da construção	Grupo de construccion
8C	Groupe de construction	Baugruppe	Gruppo di costruzione	Elemento da construção	Grupo de construccion
8D	Groupe de construction	Baugruppe	Gruppo di costruzione	Elemento da construção	Grupo de construccion
8E	Groupe de construction	Baugruppe	Gruppo di costruzione	Elemento da construção	Grupo de construccion
1	HW-SetBC-4	HW-SetBC-4	HW-SetBC-4	HW-SetBC-4	HW-SetBC-4
9	Groupe de construction	Baugruppe	Gruppo di costruzione	Elemento da construção	Grupo de construccion
2	IW-EVD2	IW-EVD2	IW-EVD2	IW-EVD2	IW-EVD2

Types of appliances Types de chaudières	Gerätetypen Tipo apparecchi	Tipos de dispositivos Tipos de aplicaciones	Remarks Remarques Bemerkungen Osservazioni Observações Observaciones
Appliance Chaudière Gerät Apparecchio Aparelho Aparato	Ordering no. Numéro de commande Bestell-Nr. N° d'ordine N° de pedido Número el ordenar	Country Pays Land Paese Pais Paese	
GC5700IWT 24/42 S 23	7 716 701 555	Austria,Germany,Luxembourg	
GC5300IWT 24/48 31	7 716 701 573	Belgium	
GC5300IWT 24/48 23	7 716 701 569	Belgium,France	
GC5300IWT 24/48 23	7 716 701 576	Czechia,Slovakia	
GC5700IWT 24/42 S 23	7 716 701 575	Czechia,Slovakia	
GC5700IWT 24/48 23	7 716 701 564	Denmark	
GC5700IWT 24/42 S 23	7 716 701 551	France	
GC5300IWT 24/48 23	7 716 701 562	Italy	
GC5700IWT 24/42 S 23	7 716 701 561	Italy	
GC5300IWT 24/48 23	7 716 701 579	Poland	
GC5700IWT 24/42 S 23	7 716 701 578	Poland	
GC5300IWT 24/48 23	7 716 701 584	Portugal,Spain	



BOSCH

Bosch Thermotechnik GmbH
Junkersstr. 20-24
D-73249 Wernau / Germany