

SH 180-300 RS

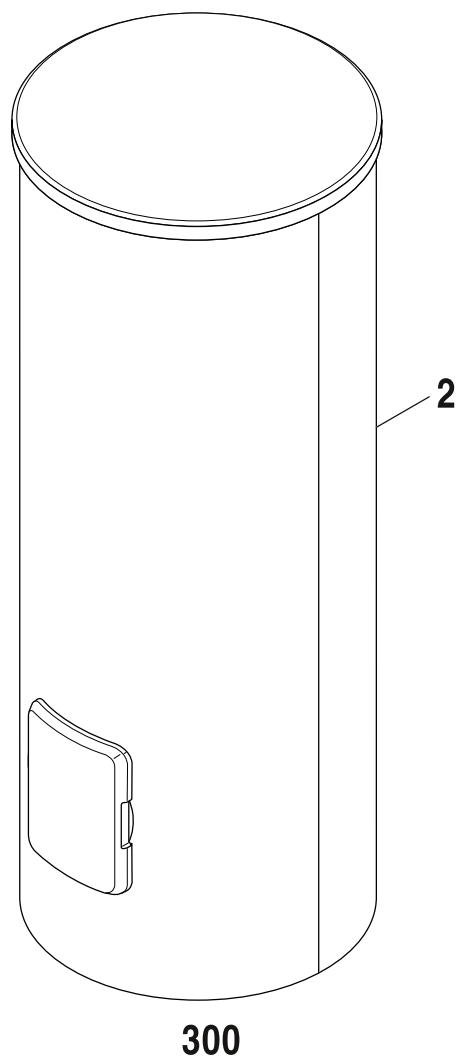
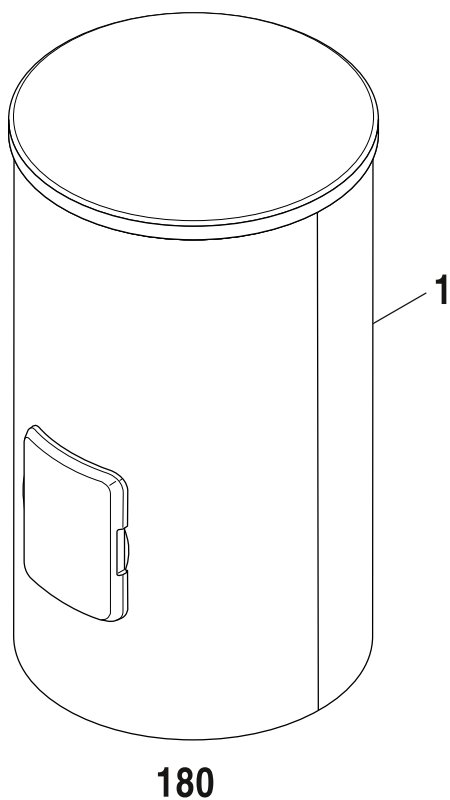

6721904286.aa.RO

[de] Wichtige Hinweise zur Installation/Montage

Die Installation/Montage muss durch eine für die Arbeiten zugelassene Fachkraft unter Beachtung der geltenden Vorschriften erfolgen.

[en] Important notes on installation/assembly

The installation/assembly must be carried out by a qualified contractor, following these instructions and in compliance with the applicable regulations.

[fr] Instructions importantes pour l'installation/le montage

L'installation/le montage doit être effectué(e) par un spécialiste qualifié pour les opérations concernées et dans le respect de la présente notice et des prescriptions applicables.

[bg] Важни указания във връзка с инсталацията/монтажа

Инсталацията/монтажът трябва да се извършва от лицензиран за работите специалист в съответствие с настоящото ръководство и с приложимите разпоредби.

[cs] Důležité pokyny k instalaci/montáži

Instalaci/montáž musí při dodržení pokynů uvedených v tomto návodu a platných předpisů provést odborný pracovník s příslušným oprávněním pro tyto práce.

[da] Vigtige anvisninger til installationen/monteringen

Installationen/monteringen skal foretages af en godkendt installatør under overholdelse af denne vejledning og de gældende forskrifter.

[el] Σημαντικές υποδείξεις για την εγκατάσταση/συναρμολόγηση

Η εγκατάσταση/τοποθέτηση πρέπει να ανατίθεται σε εκπαιδευμένο για τις συγκεκριμένες εργασίες τεχνικό προσωπικό με τήρηση αυτών των οδηγιών καθώς και των σχετικών προδιαγραφών.

[es] Indicaciones importantes para instalación/montaje

La instalación/el montaje debe realizarla personal especializado que esté autorizado para realizar estos trabajos y que tenga en cuenta estas instrucciones y la normativa vigente.

[et] Olulised juhised paigaldamiseks/montaažiks

Paigaldamist/montaaži tohib läbi viia vaid selleks volitusi omav spetsialist, arvestades kehtivaid nõudeid.

[nl-BE] Belangrijke aanwijzingen betreffende de installatie/montage

De installatie/montage moet worden uitgevoerd door een voor de werkzaamheden geautoriseerde installateur rekening houdend met deze handleiding en de geldende voorschriften.

[fi] Tärkeitä asennus- ja kokoonpano-ohjeita

Näihin töihin hyväksytyin ammattiasentajan pitää suorittaa asennus- ja kokoonpanotyöt voimassa olevien määräysten mukaisesti.

[hu] Fontos tudnivalók az installálásához/szereléshez

A telepítést/szerelést egy, a munkálatokra felhatalmazott szakembernek kell végeznie, jelen utasítás és az érvényes előírások figyelembevételével.

[it] Avvertenze importanti per l'installazione/il montaggio

L'installazione/il montaggio deve aver luogo ad opera di una ditta specializzata ed autorizzata in osservanza di queste istruzioni e delle direttive vigenti.

[ka] მნიშვნელოვანი მითითებები ინსტალაციისთვის/მონტაჟისთვის

ინსტალაცია/მონტაჟი უნდა განხორციელდეს საშუალებისთვის დამკვეთი კვალიფიციური პერსონალის მიერ, მოქმედი განაწესის დაცვით.

[lt] Svarbios instaliavimo ir (arba) montavimo nuorodos

Instaliavimo / montavimo darbus, laikydamiės šios instrukcijos reikalavimų ir galiojančių taisyklių, privalo atlikti šioms darbams įgalioti specialistai.

[lv] Svarīgi norādījumi par iekārtas uzstādīšanu / montāžu

Uzstādīšanu/montāžu jāveic atbilstošajiem darbiem sertificētam speciālistam, ievērojot šo instrukciju un spēkā esošos noteikumus.

[nl] Belangrijke aanwijzingen betreffende de installatie/montage

De installatie/montage moet door een erkend installateur volgens de geldende voorschriften worden uitgevoerd.

[no] Viktig informasjon om installasjon/montering

Installasjonen/monteringen skal gjennomføres av autoriserte installatører, og installasjonsanvisningen samt gjeldende forskrifter skal følges.

[pl] Ważne wskazówki dotyczące instalacji/montażu

Instalację/montaż powinien wykonać specjalista uprawniony do tego typu prac z uwzględnieniem informacji podanych w niniejszej instrukcji oraz aktualnie obowiązujących przepisów.

[pt] Indicações importantes relativas à instalação/montagem

A instalação/montagem deve ser efectuada por um técnico autorizado para os trabalhos, respeitando este manual e as prescrições válidas.

[ro] Indicații importante privind instalarea/montajul

Instalarea/montajul trebuie realizate de către un specialist autorizat pentru lucrările respective, respectându-se prezentele instrucțiuni și prescripțiile valabile.

[ru] Важные указания по подключению/монтажу

Подключение/монтаж должны выполнять только специалисты, имеющие допуск к выполнению таких работ, при соблюдении требований этой инструкции и действующих норм и правил.

[sk] Dôležité pokyny týkajúce sa inštalácie/montáže

Inštaláciu/montáž musí vykonať odborný personál, ktorý má oprávnenie pre výkon týchto prác, pričom musí dodržiavať pokyny uvedené v tomto návode a platné predpisy.

[sl] Pomembni napotki za namestitvev/montažo

Inštalacijo/montažo lahko izvede samo pooblaščen strokovnjak ob upoštevanju teh navodil in veljavnih predpisov.

[sr] Važna uputstva za ugradnju i montažu

Ovu instalaciju/montažu moraju da obave stručna lica koja su ovlašćena za obavljanje takvih radova u skladu sa ovim uputstvom i važećim propisima.

[sv] Viktiga anvisningar för installation/montering

Installationen/monteringen måste utföras av en behörig och tekniskt utbildad person enligt denna anvisning samt gällande föreskrifter.

[tr] Kurulum/Montaj ile ilgili önemli uyarılar

Kurulum/montaj, bu çalışmalarını yapmasına müsaade edilen uzman kişiler tarafından işbu kılavuz ve geçerli yönetmelikler dikkate alınarak yapılmalıdır.

[uk] Важливі вказівки щодо установки/монтажу

Встановлення/монтаж повинні виконувати фахівці, що допущені до виконання таких робіт, із дотриманням цієї інструкції та діючих приписів.

[zh] 安装方面的重要提示

安装和组装工作必须由经过许可的专业人员进行，同时必须遵守本说明书和现行法规的相关要求

[ar] ملاحظات هامة للتركيب/التجميع
يجب أن يتم التركيب/التجميع من قبل متخصص مصرح له بالعمل، مع مراعاة اللوائح السارية.

[fa] تذکرات مهم درباره نصب/مونتاژ
نصب/مونتاژ باید توسط فردی حرفه ای که مجاز به انجام این کار است، و همچنین با توجه کامل به مقررات مربوطه انجام شود.

[az] Quraşdırılma

Quraşdırılma işinin yerinə yetirilməsi səlahiyyətli bir mütəxəssis tərəfindən və müvafiq qaydalara uyğun olaraq aparılmalıdır.

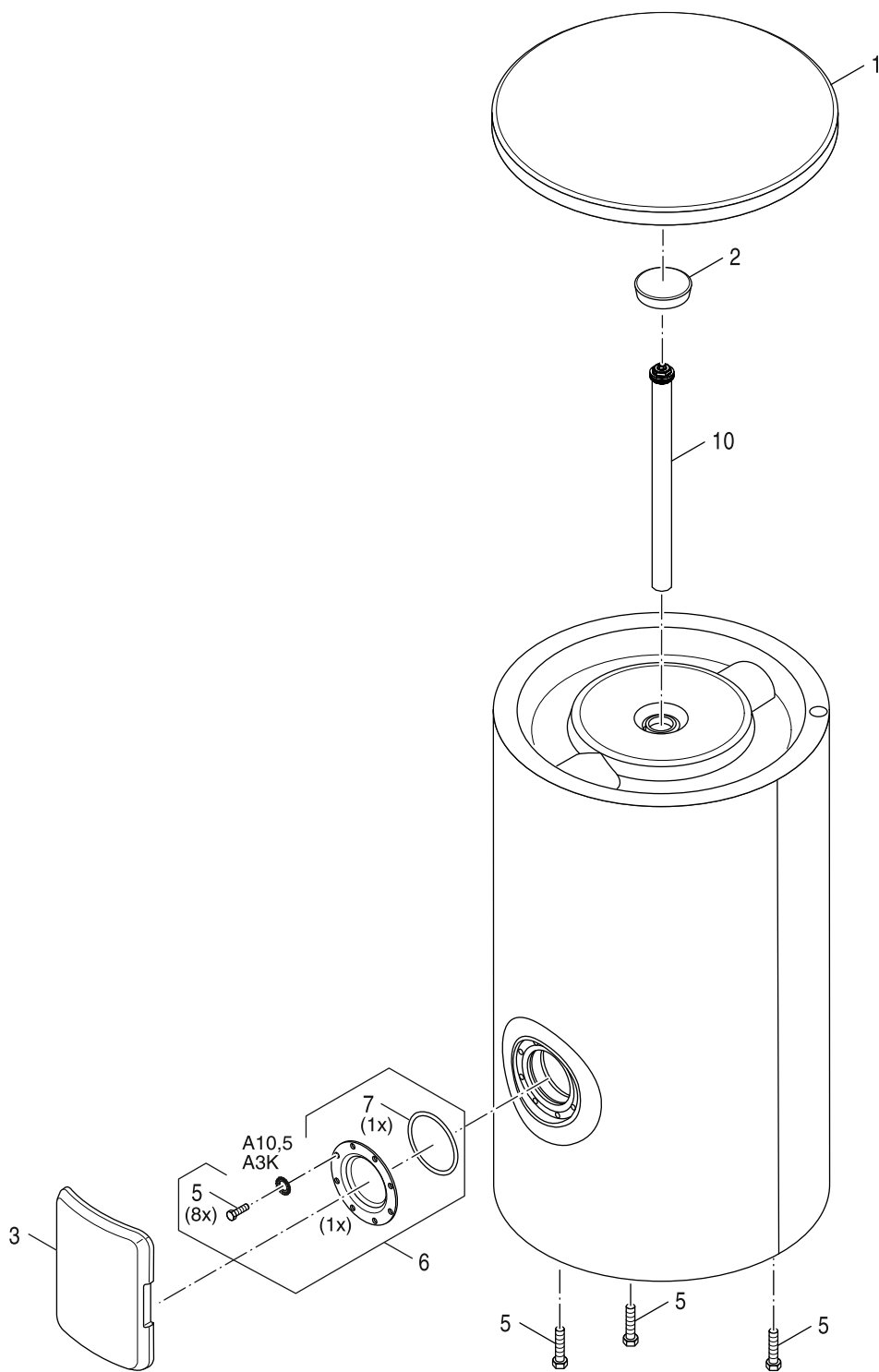

6721904287.aa.RO

1

Speicher SH180 RS
Storage tank SH180 RS
Ballon SH180 RS
Bollitore SH180 RS
Voorraadvat SH180 RS
Acumulador SH180 RS

SH 180-300 RS

Pos	Bezeichnung Description Dénomination Descrizioni Benaming Descripción	Bestell-Nr. Ordering no. Numéro de commande N° d'ordine Bestelnummer Número el ordenar	SH180 RS-B	SH300 RS-B																		Bemerkungen Remarks Remarques Osservazioni Opmerkingen Observaciones
1	Abdeckung D670 Deckel schwarz	8 718 541 369 0	■																			
2	Stopfen EPS Oberteil D672,5 everp	8 718 541 767 0	■																			
3	Isolierung Handloch D670 schwarz everp	8 735 100 603	■																			
5	6kt-Schraube M10x25 (8x) SW16 everp	7 735 500 189	■																			
6	Handlochdeckel DN120 everp	7 747 004 736	■																			
7	O-Ring 120,02x6,99-N everp	8 718 572 538 0	■																			
10	Anode G 1 1/2 D33x520 Isoliert everp	8 735 100 867	■																			
	Logo Buderus	8 718 541 573 0	■																			

SH 180-300 RS	Speicher SH180 RS Storage tank SH180 RS Ballon SH180 RS Bollitore SH180 RS Voorraadvat SH180 RS Acumulador SH180 RS	1
----------------------	--	----------

Ersatzteilliste
Spare parts list

Liste des pièces de rechange
Lista parti di ricambio

Onderdelenlijst
Lista de repuestos

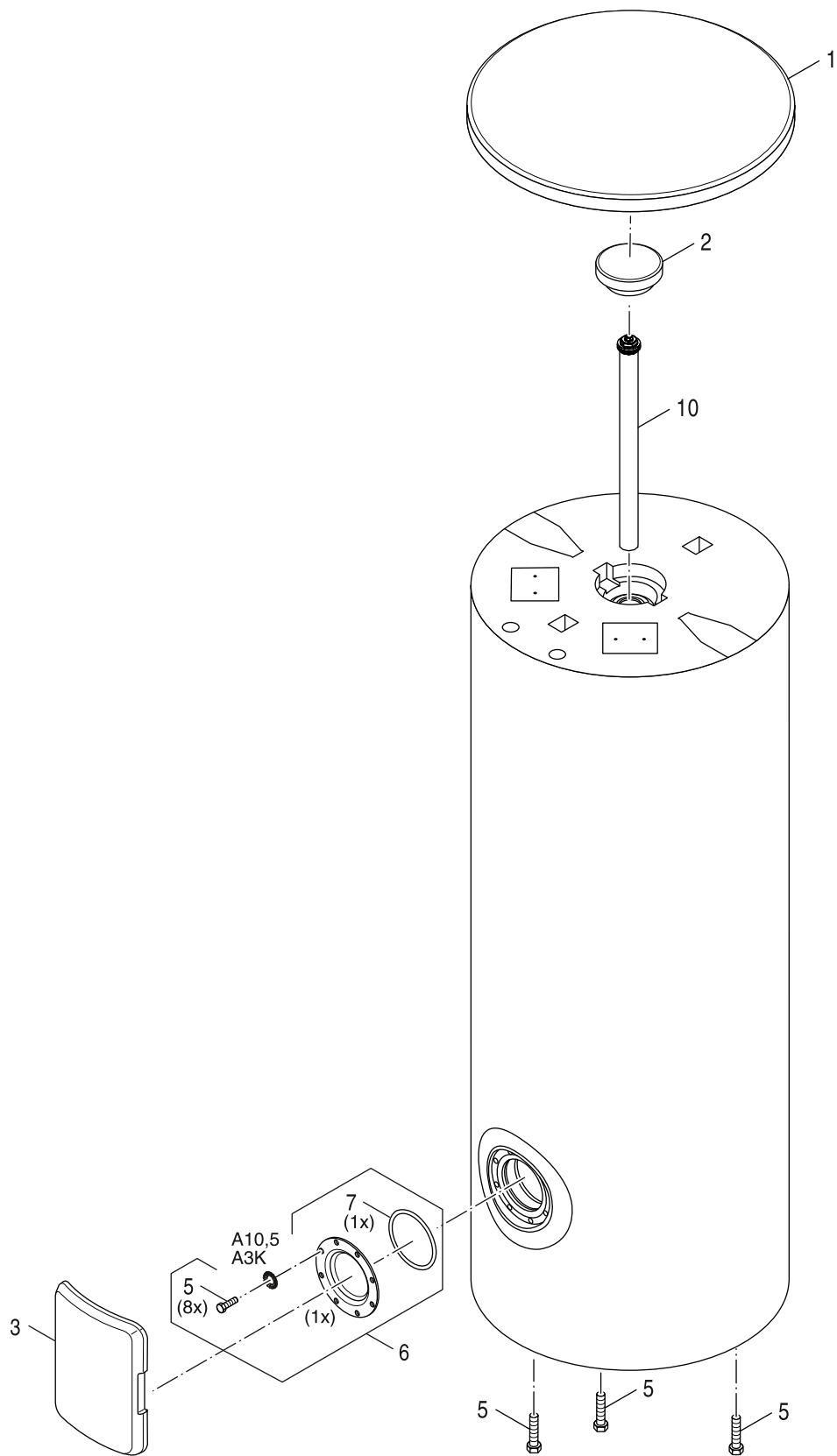

6721904983.aa.RO

2

Speicher SH300 RS
Storage tank SH300 RS
Ballon SH300 RS
Bollitore SH300 RS
Voorraadvat SH300 RS
Acumulador SH300 RS

SH 180-300 RS

Pos	Bezeichnung Description Dénomination Descrizioni Benaming Descripción	Bestell-Nr. Ordering no. Numéro de commande N° d'ordine Bestelnummer Número el ordenar	SH180 RS-B	SH300 RS-B																		Bemerkungen Remarks Remarques Osservazioni Opmerkingen Observaciones
1	Abdeckung D670 Deckel schwarz	8 718 541 369 0	■																			
2	Stopfen EPS Oberteil D672,5 everp	8 718 541 767 0	■																			
3	Isolierung Handloch D670 schwarz everp	8 735 100 603	■																			
5	6kt-Schraube M10x25 (8x) SW16 everp	7 735 500 189	■																			
6	Handlochdeckel DN120 everp	7 747 004 736	■																			
7	O-Ring 120,02x6,99-N everp	8 718 572 538 0	■																			
10	Anode G 1 1/2 D33x680 Isoliert everp	8 735 100 868	■																			
	Logo Buderus	8 718 541 573 0	■																			

SH 180-300 RS	Speicher SH300 RS Storage tank SH300 RS Ballon SH300 RS Bollitore SH300 RS Voorraadvat SH300 RS Acumulador SH300 RS	2
----------------------	--	----------

Übersetzungsliste List of translations		Liste des traductions Traduzione delle descrizioni		Vertalinglijst Lista de traducciones	
Pos	Description	Denomination	Descrizione	Benaming	Descripción
1	Element of construction	Groupe de construction	Gruppo di costruzione	Montagegroep	Grupo de construcción
1	Cover Outer Case D670 Black	Couvercle Couvercle D670 noir	Copertura Coperchio D670 nero	Afdekking Deksel D670 zwart	Recubrimiento Tapa D670 negro
2	Plug EPS upper section D672,5 packed	Bouchon EPS partie supérieure D672,5	Tappo EPS Parte superiore D672,5	Stop EPS bovendeel D672,5	Tapon EPS parte superior D672,5
3	Insulation Handhole cover D670 black	Isolation Trappe de visite D670 noir	Coibentazione Coperchio d'ispezione D670	Isolatie Handgatdeksel D670 zwart	Aislamiento Tapa boca hombre D670 negro
5	Thread-forming screws M10x25 (8x) AF16	Vis # ressort M10x25 (8x) clé de 16	6kt vite autofilettante M10x25 (8x) SW16	Zelftapschroeven M10x25 (8x) SW16	Tornillos automáticos M10x25 (8x) SW16
6	Hand hole cover DN120 enameled	TRAPPE DE VISITE DN120	Coperchio d'ispezione DN120	Boilerdeksel mangat SU+ST/4 "V1"	Tapa de la boca de hombre DN120
7	O-ring 120,02x6,99-N	Joint torique 120,02x6,99-N	O-ring 120,02x6,99-N	O-ring 120,02x6,99-N	Anillo tórico 120,02x6,99-N
10	Anode G 1 1/2 D33x520 Isolated packed	Anode G 1 1/2 D33x520 isolé	Anodo G 1 1/2 D33x520 isolato	Anode G 1 1/2 D33x520 geisoleerd	Anodo G 1 1/2 D33x520 aislado
	Badge Buderus	Logo Buderus	Logo Buderus	Logo Buderus	Logo Buderus
2	Element of construction	Groupe de construction	Gruppo di costruzione	Montagegroep	Grupo de construcción
1	Cover Outer Case D670 Black	Couvercle Couvercle D670 noir	Copertura Coperchio D670 nero	Afdekking Deksel D670 zwart	Recubrimiento Tapa D670 negro
2	Plug EPS upper section D672,5 packed	Bouchon EPS partie supérieure D672,5	Tappo EPS Parte superiore D672,5	Stop EPS bovendeel D672,5	Tapon EPS parte superior D672,5
3	Insulation Handhole cover D670 black	Isolation Trappe de visite D670 noir	Coibentazione Coperchio d'ispezione D670	Isolatie Handgatdeksel D670 zwart	Aislamiento Tapa boca hombre D670 negro
5	Thread-forming screws M10x25 (8x) AF16	Vis # ressort M10x25 (8x) clé de 16	6kt vite autofilettante M10x25 (8x) SW16	Zelftapschroeven M10x25 (8x) SW16	Tornillos automáticos M10x25 (8x) SW16
6	Hand hole cover DN120 enameled	TRAPPE DE VISITE DN120	Coperchio d'ispezione DN120	Boilerdeksel mangat SU+ST/4 "V1"	Tapa de la boca de hombre DN120
7	O-ring 120,02x6,99-N	Joint torique 120,02x6,99-N	O-ring 120,02x6,99-N	O-ring 120,02x6,99-N	Anillo tórico 120,02x6,99-N
10	Anode G 1 1/2 D33x680 Isolated packed	Anode G 1 1/2 D33x680 isolé	Anodo G 1 1/2 D33x680 isolato	Anode G 1 1/2 D33x680 geisoleerd	Ánodo G 1 1/2 D33x680 aislado
	Badge Buderus	Logo Buderus	Logo Buderus	Logo Buderus	Logo Buderus

Gerätetypen Types of appliances	Types de chaudières Tipo apparecchi	Toesteltypes Tipos de aplicaciones	
Gerät Appliance Chaudière Apparecchio Toestel Aparato	Bestell-Nr. Ordering no. Numéro de commande N° d'ordine Bestelnummer Número el ordenar	Land Country Pays Paese Land Paese	Bemerkungen Remarks Remarques Osservazioni Opmerkingen Observaciones
SH180 RS-B	7 735 502 479	Belgien, Deutschland, Estland, Griechenland	
SH300 RS-B	7 735 502 480	Belgien, Deutschland, Estland, Griechenland	

Bosch Thermotechnik GmbH
Sophienstr. 30-32
D-35576 Wetzlar / Germany

Buderus