

T2 RF

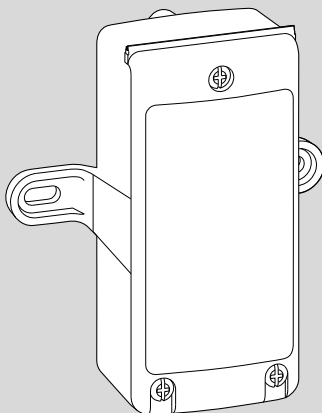

[bg]	Ръководство за монтаж за специалисти	2
[cs]	Návod k instalaci pro odbornou firmu	4
[de]	Installationsanleitung für das Fachhandwerk	7
[el]	Οδηγίες εγκατάστασης για τον τεχνικό	9
[es]	Manual de instalación para el técnico especializado	12
[fr]	Notice d'installation pour le professionnel	14
[hr]	Upute za instalaciju za instalatere	17
[hu]	Szerelési útmutató szakemberek számára	19
[nl]	Installatie-instructie voor de installateur	22
[nl_BE]	Installatiehandleiding voor de installateur	24
[pl]	Instrukcja montażu dla instalatora	27
[pt]	Instruções de instalação para técnicos especializados	29
[ro]	Instrucțiuni de instalare pentru firma de specialitate	32
[sk]	Návod na inštaláciu pre odborných pracovníkov.	34
[sl]	Navodila za namestitev za serviserja	37
[sr]	Uputstvo za instalaciju za specijalizovane servise za grejanje	39
[tr]	Yetkili Bayi ve Servis İçin Montaj Kılavuzu	42



1 Обяснение на символите и указания за безопасност

1.1 Обяснение на символите

Важна информация



Важна информация без опасност за хора или вещи се обозначава с показания информационен символ.

1.2 Общи указания за безопасност

Указания за целевата група

Настоящото Ръководство за монтаж е предназначено за специалисти по водопроводни и отоплителни инсталации и електротехника. Указанията във всички Ръководства трябва да се спазват. При неспазване е възможно да възникнат материални щети и телесни повреди или дори опасност за живота.

- ▶ Преди монтажа прочетете Ръководствата за монтаж (на отоплителния котел, регулатора на отоплението и т.н.).
- ▶ Съблюдавайте указанията за сигурност и предупредителните указания.
- ▶ Обърнете внимание на националните и регионални предписания, технически правила и директиви.

Употреба по предназначение

- ▶ Продуктът е предназначен само за управление на отоплителни инсталации.

Всяко друго приложение не е използване по предназначение. Не се поема отговорност за произтекли от такава употреба щети.

2 Дани за продукта

2.1 Описание на продукта

Безкабелният датчик за външна температура T 2 RF комуникира чрез радиосигнали с ключа, който предава комуникацията чрез BUS шина към топлогенератора или към управляващите табла.

Радио датчикът за външна температура може да е свързан с един единствен ключ, защото радио връзката е криптирана.

Външната температура от безкабелния датчик за външна температура може да се обработва от управляващото табло CR110 RF / RC210 RF.

По-долу понятието «управляващо табло» се отнася по принцип до посоченото тук управляващо табло.

Възможни приложения

Възможните приложения на безкабелния датчик за външна температура съответстват на тези на кабелния датчик за външна температура.

За допълнителна информация относно приложението на датчиците за външна температура → вижте техническата документация на използваното управляващо табло.

2.2 Опростена декларация за съответствие на ЕС за радиооборудване

С настоящото Bosch Thermotechnik GmbH декларира, че описаният в това ръководство продукт T 2 RF с радиоуръзкако съответства на Директива 2014/53/ЕС.

Пълният текст на декларацията за съответствие на ЕС е наличен в интернет: www.bosch-thermotechnology.com.

2.3 Обхват на доставката

Фиг. 1 в края на документа:

- [1] Безкабелен датчик за външна температура T 2 RF
- [2] Техническа документация

2.4 Technische Daten

Abmessungen (B × H × T)	78 × 92 × 42 mm (→ Bild 2 am Dokumentende)
Übertragungsprotokoll (drahtlos)	X3D-C
Empfängerkategorie	2
Frequenz Bandbreite	868,7 ... 869,2 MHz
Maximale Sendeleistung	10 mW
Temperaturbereich	-20 ... +50 °C
Maximale Reichweite	100 m
Schutzklasse	IP43
Spannungsversorgung	3,6 V LS14500
Lebensdauer Batterie bei Normalgebrauch	10 Jahre

Табл. 1 Technische Daten

3 Инсталация и въвеждане в експлоатация на безкабелни датчици за външна температура

Пускане в експлоатация

- ▶ Вкарайте ключа в топлогенератора (→ Фиг. 6 в края на документа).

- ▶ Докоснете бутона върху ключа (→ Фиг. 7, [4] в края на документа).
LED на ключа мига в жълто. Режимът на вдвояване е активиран.
- ▶ Поставете прекъсвача в датчика за външна температура на ON (→ Фиг. 3 и 4 в края на документа).
- ▶ Натиснете копчето за регистрация върху датчика за външна температура (3 до 30 секунди), докато стартира режимът на вдвояване (→ Фиг. 4, [3] в края на документа).
LED мига два пъти.



Ако радио датчикът за външна температура бъде сменен, всички радио участници (ключ и управляващо табло) трябва да бъдат разединени (нулиране) и свързани отново. За да нулирате и разедините датчика за външна температура, копчето за регистрация трябва да бъде натиснато за по-дълго от 30 секунди.



Външната температура може да бъде повикана чрез меню Информация на управляващото табло.

Място на монтаж

- ▶ Потърсете подходящо място за монтаж на датчика за външна температура. За целта обърнете внимание на Фиг. 8 до 9 в края на документа.

Легенда към Фиг. 10 в края на документа:

- [5] Ключ
[R] Огледало

Монтаж



Преди монтажа се уверете, че на мястото за монтаж има достатъчна сила на радиосигнала.

За проверка, дали външната температура се предава към управляващото табло:

- ▶ Натиснете за кратко бутона на датчика за външна температура (→ Фиг. 4, [3] в края на документа).
Изпраща се тестов сигнал.
- ▶ Върху управляващото табло отчетете, дали външната температура е била прехвърлена (меню **Информация > Външна темп.**, → ръководство за обслужване на KCR 110 RF/ RC210 RF).

Ако не е била прехвърлена външната температура:

- ▶ Изберете друго място за монтаж (→ Фиг. 6 до 9 в края на документа).

4 Отстраняване на неизправности

1037 - [слаба батерия]	
Описание	Марка за отстраняване
Батерията е изтощена.	Сменете T 2 RF.
Управляващото табло показва външната температура, която е била записана през последните два часа.	

Табл. 2

5 Защита на околната среда и депониране като отпадък

Опазването на околната среда е основен принцип на групата Bosch.

За Bosch качеството на продуктите, ефективността и опазването на околната среда са равнопоставени цели. Законите и наредбите за опазване на околната среда се спазват стриктно.

За опазването на околната среда използваме най-добрата възможна техника и материали, като отчитаме аргументите от гледна точка на икономическата рентабилност.

Опаковка

По отношение на опаковката ние участваме в специфичните системи за утилизация, гарантиращи оптимално рециклиране.

Всички използвани опаковъчни материали са екологично чисти и могат да се използват многократно.

Излязъл от употреба уред

Бракуваните уреди съдържат ценни материали, които трябва да се подложат на рециклиране.

Конструктивните възли се отделят лесно. Пластмасовите детайли са обозначени. По този начин различните конструктивни възли могат да се сортират и да се предадат за рециклиране или изхвърляне като отпадъци.

Излезли от употреба електрически и електронни уреди



Този символ означава, че продуктът не трябва да се изхвърля заедно с други отпадъци, а трябва да бъде предаден на съответните места за обработка, събиране, рециклиране и изхвърляне на отпадъци.

Символът важи за страните с разпоредби относно електронните устройства, като например Директива 2012/19/ЕС относно отпадъци от електрическо и електронно оборудване (ОЕЕО). Тези разпоредби определят рамковите условия, които са в сила в съответната държава за предаването като отпадък и рециклирането на стари електронни устройства.

Тъй като електронните уреди може да съдържат опасни вещества, те трябва да бъдат рециклирани отговорно с цел свеждането до минимум на възможните щети за околната среда и опасностите за човешкото здраве. В допълнение на това рециклирането на електронни отпадъци допринася и за запазването на природните ресурси.

За допълнителна информация относно утилизацията на стари електрически и електронни уреди моля да се обърнете към отговорния орган на място, към местното сметосъбирателно дружество или към търговеца, от когото сте закупили продукта.

Допълнителна информация ще намерите тук:
www.weee.bosch-thermotechnology.com/

Батерии

Батериите не трябва да се изхвърлят в битовата смет. Употребявани батерии трябва да се изхвърлят от местните организации за събиране на отпадъци.

1 Vysvětlení symbolů a bezpečnostní pokyny

1.1 Použité symboly

Důležité informace



Důležité informace neobsahující ohrožení člověka nebo materiálních hodnot jsou označeny zobrazeným informačním symbolem.

1.2 Všeobecné bezpečnostní pokyny

Pokyny pro cílovou skupinu

Tento návod k instalaci je určen odborníkům pracujícím v oblasti vodovodních instalací, tepelné techniky a elektrotechniky. Pokyny ve všech návodech musí být dodrženy. Jejich nerespektování může způsobit materiální škody a poškodit zdraví osob, popř. i ohrozit život.

- ▶ Návod k instalaci (zdrojů tepla, regulátorů vytápění, atd.) si přečtěte před instalací.
- ▶ Řiďte se bezpečnostními a výstražnými pokyny.
- ▶ Dodržujte národní a regionální předpisy, technická pravidla a směrnice.

Použití v souladu se stanoveným účelem

- ▶ Výrobek použijte výhradně k regulaci topných systémů.

Každé jiné použití se považuje za použití v rozporu s původním určením. Škody, které by tak vznikly, jsou vyloučeny ze záruky.

2 Údaje o výrobku

2.1 Popis výrobku

Bezdrátové čidlo venkovní teploty T 2 RF komunikuje prostřednictvím rádiových signálů s modulem Key, který předává komunikaci přes sběrnici do zdroje tepla nebo do řídicích jednotek.

Bezdrátové čidlo venkovní teploty lze propojit pouze s jedním modulem Key, jelikož rádiové spojení je zakódované.

Venkovní teplotu z čidla venkovní teploty mohou zpracovávat řídicí jednotky CR110 RF / RC210 RF.

Termín „řídicí jednotka“ se v dalším textu obecně vztahuje na zde uvedenou řídicí jednotku.

Možnosti použití

Možnosti použití bezdrátového čidla venkovní teploty jsou stejné, jako je tomu u kabelového čidla venkovní teploty.

Další informace o použití čidel venkovní teploty → technická dokumentace použité řídicí jednotky.

2.2 Zjednodušené prohlášení o shodě EU týkající se rádiových zařízení

Tímto prohlašuje společnost Bosch Thermotechnik GmbH, že výrobek T 2 RF s rádiovou technologií popsaný v tomto návodu odpovídá směrnici 2014/53/EU.

Úplný text prohlášení o shodě EU je k dispozici na internetu: www.bosch-thermotechnology.com.

2.3 Rozsah dodávky

Obr. 1 na konci dokumentace:

- [1] Bezdrátové čidlo venkovní teploty T 2 RF
- [2] Technická dokumentace

2.4 Technische Daten

Abmessungen (B × H × T)	78 × 92 × 42 mm (→ Bild 2 am Dokumentende)
Übertragungsprotokoll (drahtlos)	X3D-C
Empfängerkategorie	2
Frequenz Bandbreite	868,7 ... 869,2 MHz
Maximale Sendeleistung	10 mW
Temperaturbereich	-20 ... +50 °C
Maximale Reichweite	100 m
Schutzklasse	IP43
Spannungsversorgung	3,6 V LS14500
Lebensdauer Batterie bei Normalgebrauch	10 Jahre

Tab. 3 Technischen daten

3 Instalace a uvedení čidel venkovní teploty do provozu

Uvedení do provozu

- ▶ Modul Key zasuňte do zdroje tepla (→ obr. 6 na konci dokumentace).
- ▶ Stiskněte tlačítko na modulu Key (→ obr. 7, [4] na konci dokumentace).
Kontrolka LED na modulu Key bliká žlutě. Režim párování je aktivován.
- ▶ Spínač v čidle venkovní teploty nastavte na ON (→ obr. 3 a 4 na konci dokumentace).

- ▶ Stiskněte přihlašovací tlačítko na čidle venkovní teploty na tak dlouhou dobu (3 až 30 sekund), dokud se nespustí režim párování (→ obr. 4, [3] na konci dokumentace). Kontrolka LED zabliká dvakrát.



Při výměně bezdrátového čidla venkovní teploty je nutné odpojit (reset) všechny rádiové spotřebiče (modul Key a řídicí jednotku) a znovu je připojit.
Za účelem vynulování a odpojení je třeba přihlašovací tlačítko tisknout déle než 30 vteřin.



Venkovní teplotu lze vyvolat pomocí nabídky Info na řídicí jednotce.

Místo instalace

- ▶ Vyhleďte vhodné místo instalace pro čidlo venkovní teploty. Řiďte se přitom obr. 8 až 9 na konci dokumentace.

Legenda k obrázku 10 na konci dokumentace:

- [5] Modul Key
- [R] Zrcadlo

Instalace



Před instalací se přesvědčete, že je rádiový signál na místě instalace dostatečně silný.

Kontrola, zda se venkovní teplota přenáší do řídicí jednotky:

- ▶ Stiskněte krátce tlačítko čidla venkovní teploty (→ obr. 4, [3] na konci dokumentace).
Dojde k vyslání zkušebnímu signálu.
 - ▶ Na řídicí jednotce odečtěte, zda byla venkovní teplota přenesena (nabídka **Info** > **Venk. teplota**, → návod k obsluze KCR 110 RF/ RC210 RF).
- Nedošlo-li k přenosu venkovní teploty:
- ▶ Zvolte jiné místo instalace (→ obr. 6 až 9 na konci dokumentace).

4 Odstraňování poruch

1037 - [slabá baterie]	
Popis	Opatření
Baterie je vybitá. Řídící jednotka zobrazí venkovní teplotu, která byla zaznamenána v posledních dvou hodinách.	T 2 RF vyměňte.

Tab. 4

5 Ochrana životního prostředí a likvidace odpadu

Ochrana životního prostředí je podniková zásada skupiny Bosch.

Kvalita výrobků, hospodárnost provozu a ochrana životního prostředí jsou rovnocenné cíle. Zákony a předpisy týkající se ochrany životního prostředí jsou přísně dodržovány.

K ochraně životního prostředí používáme s důrazem na hospodárnost nejlepší možnou technologii a materiály.

Balení

Obaly, které používáme, jsou v souladu s recyklačními systémy příslušných zemí zaručujícími jejich optimální opětovné využití. Všechny použité obalové materiály jsou šetrné vůči životnímu prostředí a lze je znovu zužitkovat.

Staré zařízení

Stará zařízení obsahují hodnotné materiály, které lze recyklovat.

Konstrukční skupiny lze snadno oddělit. Plasty jsou označeny. Takto lze rozdílné konstrukční skupiny roztřídit a provést jejich recyklaci nebo likvidaci.

Stará elektrická a elektronická zařízení



Tento symbol znamená, že výrobek nesmí být likvidován spolu s ostatními odpady a je nutné jej odevzdat do sběrných míst ke zpracování, sběru, recyklaci a likvidaci.

Symbol platí pro země, které se řídí předpisy o elektronickém odpadu, např. "Směrnice Evropského parlamentu a Rady 2012/19/EU o odpadních elektrických a elektronických zařízeních". Tyto předpisy stanovují rámcové podmínky, které platí v jednotlivých zemích pro vrácení a recyklaci odpadních elektronických zařízení.

Jelikož elektronická zařízení mohou obsahovat nebezpečné látky, je nutné je uvědoměle recyklovat, aby se minimalizovaly škody na životním prostředí a nebezpečí pro lidské zdraví.

Recyklace elektronického odpadu kromě toho přispívá k ochraně přírodních zdrojů.

Pro další informace o ekologické likvidaci odpadních elektrických a elektronických zařízení se obraťte na příslušné úřady v dané zemi, na firmy zabývající se likvidací odpadů nebo na prodejce, od kterého jste výrobek zakoupili.

Další informace najdete zde:
www.weee.bosch-thermotechnology.com/

Baterie

Baterie je zakázáno likvidovat s domovním odpadem. Vybité baterie je nutné likvidovat v místních sběrnách.

1 Symbolerklärung und Sicherheitshinweise

1.1 Symbolerklärung

Wichtige Informationen



Wichtige Informationen ohne Gefahren für Menschen oder Sachen werden mit dem gezeigten Info-Symbol gekennzeichnet.

1.2 Allgemeine Sicherheitshinweise

Hinweise für die Zielgruppe

Diese Installationsanleitung richtet sich an Fachleute für Wasserinstallationen, Heizungs- und Elektrotechnik. Die Anweisungen in allen Anleitungen müssen eingehalten werden. Bei Nichtbeachten können Sachschäden und Personenschäden bis hin zur Lebensgefahr entstehen.

- ▶ Installationsanleitungen (Wärmeerzeuger, Heizungsregler, usw.) vor der Installation lesen.
- ▶ Sicherheits- und Warnhinweise beachten.
- ▶ Nationale und regionale Vorschriften, technische Regeln und Richtlinien beachten.

Bestimmungsgemäße Verwendung

- ▶ Produkt ausschließlich zur Regelung von Heizungsanlagen verwenden.

Jede andere Verwendung ist nicht bestimmungsgemäß. Daraus resultierende Schäden sind von der Haftung ausgeschlossen.

2 Angaben zum Produkt

2.1 Produktbeschreibung

Der kabellose Außentemperaturfühler T 2 RF kommuniziert über Funksignale mit dem Key, welcher die Kommunikation über BUS an den Wärmeerzeuger oder an Bedieneinheiten weitergibt.

Der Funk-Außentemperaturfühler kann nur mit einem einzigen Key verbunden werden, da die Funkverbindung verschlüsselt ist.

Die Außentemperatur vom kabellosen Außentemperaturfühler kann von der Bedieneinheit CR 110 RF / RC210 RF verarbeitet werden.

Im Folgenden bezieht sich der Begriff „Bedieneinheit“ i. A. auf die hier genannte Bedieneinheit.

Einsatzmöglichkeiten

Die Einsatzmöglichkeiten eines kabellosen Außentemperaturfühlers entsprechen denen eines drahtgeführten Außentemperaturfühlers.

Für weitere Informationen zum Einsatz von Außentemperaturfühlern → technische Dokumentation der verwendeten Bedieneinheit.

2.2 Vereinfachte EU-Konformitätserklärung betreffend Funkanlagen

Hiermit erklärt Bosch Thermotechnik GmbH, dass das in dieser Anleitung beschriebene Produkt T 2 RF mit Funktechnologie der Richtlinie 2014/53/EU entspricht.

Der vollständige Text der EU-Konformitätserklärung ist im Internet verfügbar: www.bosch-thermotechnology.com.

2.3 Lieferumfang

Bild 1 am Dokumentende:

- [1] Kabelloser Außentemperaturfühler T 2 RF
- [2] Technische Dokumentation

2.4 Technische Daten

Abmessungen (B × H × T)	78 × 92 × 42 mm (→ Bild 2 am Dokumentende)
Übertragungsprotokoll (drahtlos)	X3D-C
Empfängerkategorie	2
Frequenz Bandbreite	868,7 ... 869,2 MHz
Maximale Sendeleistung	10 mW
Temperaturbereich	-20 ... +50 °C
Maximale Reichweite	100 m
Schutzklasse	IP43
Spannungsversorgung	3,6 V LS14500
Lebensdauer Batterie bei Normalgebrauch	10 Jahre

Tab. 5 Technischen daten

3 Installation und Inbetriebnahme kabelloser Außentemperaturfühler

Inbetriebnahme

- ▶ Key in den Wärmeerzeuger einstecken (→ Bild 6 am Dokumentende).
- ▶ Taste am Key berühren (→ Bild 7, [4] am Dokumentende). Die LED am Key blinkt gelb. Pairing-Modus ist aktiviert.
- ▶ Schalter im Außentemperaturfühler auf ON stellen (→ Bild 3 und 4 am Dokumentende).

- ▶ Anmeldeknopf am Außentemperaturfühler so lange drücken (3 bis 30 Sekunden), bis der Pairing-Modus startet (→ Bild 4, [3] am Dokumentende). Die LED blinkt zweimal.



Wenn ein Funk-Außentemperaturfühler ausgetauscht wird, müssen alle Funk-Teilnehmer (Key und Bedieneinheit) getrennt (Reset) und neu verbunden werden.

Um den Außentemperaturfühler zurückzusetzen und zu trennen, muss die Anmeldeknopf länger als 30 Sekunden gedrückt werden.



Die Außentemperatur kann über das Menü Info der Bedieneinheit abgerufen werden.

Installationsort

- ▶ Passenden Installationsort für den Außentemperaturfühler suchen. Dafür Bild 8 bis 9 am Dokumentende beachten.

Legende zu Bild 10 am Dokumentende:

- [5] Key
- [R] Spiegel

Installation



Vor der Installation sicherstellen, dass am Installationsort eine ausreichende Funksignalstärke besteht.

Zur Überprüfung, ob die Außentemperatur an die Bedieneinheit übertragen wird:

- ▶ Taste des Außentemperaturfühlers kurz drücken (→ Bild 4, [3] am Dokumentende). Testsignal wird gesendet.
- ▶ An der Bedieneinheit ablesen, ob die Außentemperatur übertragen wurde (Menü **Info** > **Außentemp.**, → Bedienungsanleitung KCR 110 RF/ RC210 RF).

Falls keine Außentemperatur übertragen wurde:

- ▶ Anderen Installationsort wählen (→ Bild 6 bis 9 am Dokumentende).

4 Störungen beheben

1037 - [schwache Batterie]	
Beschreibung	Maßnahme
Batterie ist verbraucht.	T 2 RF ersetzen.
Die Bedieneinheit zeigt die Außentemperatur an, die in den letzten zwei Stunden erfasst wurde.	

Tab. 6

5 Umweltschutz und Entsorgung

Der Umweltschutz ist ein Unternehmensgrundsatz der Bosch-Gruppe.

Qualität der Produkte, Wirtschaftlichkeit und Umweltschutz sind für uns gleichrangige Ziele. Gesetze und Vorschriften zum Umweltschutz werden strikt eingehalten.

Zum Schutz der Umwelt setzen wir unter Berücksichtigung wirtschaftlicher Gesichtspunkte bestmögliche Technik und Materialien ein.

Verpackung

Bei der Verpackung sind wir an den länderspezifischen Verwertungssystemen beteiligt, die ein optimales Recycling gewährleisten.

Alle verwendeten Verpackungsmaterialien sind umweltverträglich und wiederverwertbar.

Altgerät

Altgeräte enthalten Wertstoffe, die wiederverwertet werden können.

Die Baugruppen sind leicht zu trennen. Kunststoffe sind gekennzeichnet. Somit können die verschiedenen Baugruppen sortiert und wiederverwertet oder entsorgt werden.

Elektro- und Elektronik-Altgeräte



Dieses Symbol bedeutet, dass das Produkt nicht zusammen mit anderen Abfällen entsorgt werden darf, sondern zur Behandlung, Sammlung, Wiederverwertung und Entsorgung in die Abfallsammelstellen gebracht werden muss.

Das Symbol gilt für Länder mit Elektronikschrottvorschriften, z. B. „Europäische Richtlinie 2012/19/EG über Elektro- und Elektronik-Altgeräte“. Diese Vorschriften legen die Rahmenbedingungen fest, die für die Rückgabe und das Recycling von Elektronik-Altgeräten in den einzelnen Ländern gelten.

Da elektronische Geräte Gefahrstoffe enthalten können, müssen sie verantwortungsbewusst recycelt werden, um mögliche Umweltschäden und Gefahren für die menschliche Gesundheit

zu minimieren. Darüber hinaus trägt das Recycling von Elektroschrott zur Schonung der natürlichen Ressourcen bei.

Für weitere Informationen zur umweltverträglichen Entsorgung von Elektro- und Elektronik-Altgeräten wenden Sie sich bitte an die zuständigen Behörden vor Ort, an Ihr Abfallentsorgungsunternehmen oder an den Händler, bei dem Sie das Produkt gekauft haben.

Weitere Informationen finden Sie hier:
www.weee.bosch-thermotechnology.com/

Batterien

Batterien dürfen nicht im Hausmüll entsorgt werden. Verbrauchte Batterien müssen in den örtlichen Sammelsystemen entsorgt werden.

1 Επεξήγηση συμβόλων και υποδείξεις ασφαλείας

1.1 Επεξήγηση συμβόλων

Σημαντικές πληροφορίες



Σημαντικές πληροφορίες που δεν αφορούν κινδύνους για άτομα ή αντικείμενα επισμαίνονται με το εμφανιζόμενο σύμβολο πληροφοριών.

1.2 Γενικές υποδείξεις ασφαλείας

Υποδείξεις για την ομάδα ενδιαφέροντος

Οι παρούσες οδηγίες εγκατάστασης απευθύνονται σε ειδικούς υδραυλικών εγκαταστάσεων, συστημάτων θέρμανσης και ηλεκτρολογικών εγκαταστάσεων. Οι οδηγίες σε όλα τα εγχειρίδια πρέπει να τηρούνται. Η μη τήρηση μπορεί να οδηγήσει σε υλικές ζημιές και σημαντικές βλάβες ή ακόμα και να θέσει σε κίνδυνο τη ζωή ατόμων.

- ▶ Διαβάστε τις οδηγίες εγκατάστασης (για το λέβητα, τους θερμοστάτες κ.τ.λ.) πριν από την εγκατάσταση.
- ▶ Τηρείτε τις υποδείξεις ασφαλείας και προειδοποίησης.
- ▶ Τηρείτε τις εθνικές και τοπικές προδιαγραφές, τους τεχνικούς κανόνες και τις οδηγίες.

Προβλεπόμενη χρήση

- ▶ Χρησιμοποιείτε το προϊόν αποκλειστικά για τη ρύθμιση και τον έλεγχο εγκαταστάσεων θέρμανσης.

Κάθε άλλη χρήση θεωρείται μη προδιαγραφόμενη. Η εταιρία δεν φέρει καμία ευθύνη για βλάβες που προκαλούνται από αυτή.

2 Στοιχεία για το προϊόν

2.1 Περιγραφή του προϊόντος

Ο ασύρματος αισθητήρας εξωτερικής θερμοκρασίας T 2 RF επικοινωνεί μέσω ασύρματων σημάτων με το κλειδί σύνδεσης Key, το οποίο διαβιβάζει τα δεδομένα επικοινωνίας μέσω διαύλου στον λέβητα ή στις μονάδες χειρισμού.

Ο ασύρματος αισθητήρας εξωτερικής θερμοκρασίας μπορεί να συνδεθεί μόνο με ένα και μοναδικό κλειδί σύνδεσης Key, καθώς η ασύρματη σύνδεση είναι κρυπτογραφημένη.

Η εξωτερική θερμοκρασία που μεταβιβάζεται από τον ασύρματο αισθητήρα εξωτερικής θερμοκρασίας μπορεί να υποβληθεί σε επεξεργασία από τη μονάδα χειρισμού CR1 10 RF / RC210 RF.

Στη συνέχεια, ο όρος «μονάδα χειρισμού» αναφέρεται στη συγκεκριμένη μονάδα χειρισμού που περιγράφεται στο παρόν έγγραφο.

Δυνατότητες χρήσης

Ο ασύρματος αισθητήρας εξωτερικής θερμοκρασίας μπορεί να χρησιμοποιηθεί όπως και ένας ενσύρματος.

Για περισσότερες πληροφορίες σχετικά με τη χρήση των αισθητήρων εξωτερικής θερμοκρασίας βλ. → Τεχνικό εγχειρίδιο της χρησιμοποιούμενης μονάδας χειρισμού.

2.2 Απλοποιημένη δήλωση συμμόρφωσης ΕΕ για ασύρματες εγκαταστάσεις

Με το παρόν δηλώνει η Bosch Thermotechnik GmbH, ότι το προϊόν T 2 RF που περιγράφεται στις παρούσες οδηγίες ανταποκρίνεται στην ασύρματη τεχνολογία της οδηγίας 2014/53/ΕΕ.

Το πλήρες κείμενο της δήλωσης συμμόρφωσης ΕΕ διατίθεται στο διαδικτυο: www.bosch-thermotechnology.com.

2.3 Περιεχόμενο συσκευασίας

Σχ. 1 στο τέλος του εγγράφου:

- [1] Ασύρματος αισθητήρας εξωτερικής θερμοκρασίας T 2 RF
- [2] Τεχνικό εγχειρίδιο

2.4 Technische Daten

Abmessungen (B × H × T)	78 × 92 × 42 mm (→ Bild 2 am Dokumentende)
Übertragungsprotokoll (drahtlos)	X3D-C
Empfängerkategorie	2
Frequenz Bandbreite	868,7 ... 869,2 MHz
Maximale Sendeleistung	10 mW
Temperaturbereich	-20 ... +50 °C
Maximale Reichweite	100 m
Schutzklasse	IP43
Spannungsversorgung	3,6 V LS14500
Lebensdauer Batterie bei Normalgebrauch	10 Jahre

Πίλ. 7 Technische Daten

3 Εγκατάσταση και έναρξη λειτουργίας ασύρματου αισθητήρα εξωτερικής θερμοκρασίας

Πρώτη θέση σε λειτουργία

- ▶ Τοποθετήστε το κλειδί σύνδεσης Key στον λέβητα (→ Σχ. 6 στο τέλος του εγγράφου).
- ▶ Πατήστε το πλήκτρο στο κλειδί σύνδεσης Key (→ Σχ. 7, [4] στο τέλος του εγγράφου).
Η LED στο κλειδί σύνδεσης Key αναβοσβήνει κίτρινη. Η κατάσταση λειτουργίας σύζευξης είναι ενεργή.
- ▶ Πατήστε τον διακόπτη στη θέση ON για να ενεργοποιήσετε τον αισθητήρα εξωτερικής θερμοκρασίας (→ Σχ. 3 και 4 στο τέλος του εγγράφου).
- ▶ Πατήστε το πλήκτρο σύζευξης στον αισθητήρα εξωτερικής θερμοκρασίας παρατεταμένα (3 έως 30 δευτερόλεπτα), έως ότου ξεκινήσει η λειτουργία σύζευξης (→ Σχ. 4, [3] στο τέλος του εγγράφου).
Η LED αναβοσβήνει δύο φορές.



Σε περίπτωση αντικατάστασης ενός ασύρματου αισθητήρα εξωτερικής θερμοκρασίας πρέπει να αποσυνδεθούν (reset) όλες οι μονάδες (κλειδί σύνδεσης Key και μονάδα χειρισμού) που είναι συνδεδεμένες στο ασύρματο δίκτυο και να επανασυνδεθούν. Για την επαναφορά και αποσύνδεση του αισθητήρα εξωτερικής θερμοκρασίας, το πλήκτρο σύζευξης πρέπει να πατηθεί περισσότερο από 30 δευτερόλεπτα.



Η εξωτερική θερμοκρασία μπορεί να προβληθεί μέσω του μενού πληροφοριών της μονάδας χειρισμού.

Θέση εγκατάστασης

- ▶ Επιλέξτε την κατάλληλη θέση εγκατάστασης του αισθητήρα εξωτερικής θερμοκρασίας. Ανατρέξτε στις σχετικές υποδείξεις Σχ. 8 έως 9 στο τέλος του εγγράφου.

Υπόμνημα για το Σχ. 10 στο τέλος του εγγράφου:

- [5] Κλειδί σύνδεσης Key
- [R] Καθρέφτης

Εγκατάσταση



Πριν από την εγκατάσταση βεβαιωθείτε, ότι στη θέση τοποθέτησης η ένταση του ασύρματου σήματος επαρκεί.

Για να ελέγξετε εάν τα δεδομένα εξωτερικής θερμοκρασίας μεταβιβάζονται στη μονάδα χειρισμού:

- ▶ Πατήστε σύντομα το πλήκτρο του αισθητήρα εξωτερικής θερμοκρασίας (→ Σχ. 4, [3] στο τέλος του εγγράφου). Αποστέλλεται ένα δοκιμαστικό σήμα.
- ▶ Δείτε στη μονάδα χειρισμού αν μεταβιβάστηκαν τα δεδομένα εξωτερικής θερμοκρασίας (μενού **ΠΛΗΡΟΦΟΡΙΕΣ > ΕΞΩΤ.ΘΕΡΜΟΚΡ.**, → Οδηγίες χρήσης KCR 110 RF/RC210 RF).

Αν τα δεδομένα εξωτερικής θερμοκρασίας δεν μεταβιβάστηκαν:

- ▶ Επιλέξτε διαφορετική θέση εγκατάστασης (→ Σχ. 6 έως 9 στο τέλος του εγγράφου).

4 Αποκατάσταση βλαβών

1037 - [αποφορτισμένη μπαταρία]	
Περιγραφή	Μέτρο αντιμετώπισης
Η μπαταρία είναι εξαντλημένη. Η μονάδα χειρισμού εμφανίζει την εξωτερική θερμοκρασία που καταγράφηκε τις τελευταίες δύο ώρες.	Αντικαταστήστε το T 2 RF.

Πίν. 8

5 Προστασία του περιβάλλοντος και απόρριψη

Η προστασία του περιβάλλοντος αποτελεί θεμελιώδη αρχή του ομίλου Bosch.

Η ποιότητα των προϊόντων, η αποδοτικότητα και η προστασία του περιβάλλοντος αποτελούν για εμάς στόχους ίδιας βαρύτητας. Οι νόμοι και κανονισμοί για την προστασία του περιβάλλοντος τηρούνται αυστηρά.

Για να προστατεύσουμε το περιβάλλον χρησιμοποιούμε τη βέλτιστη τεχνολογία και τα καλύτερα υλικά, λαμβάνοντας πάντα υπόψη μας τους παράγοντες για την καλύτερη αποδοτικότητα.

Συσκευασία

Για τη συσκευασία συμμετέχουμε στα ενγώρια συστήματα ανακύκλωσης που αποτελούν εγγύηση για βέλτιστη ανακύκλωση. Όλα τα υλικά συσκευασίας είναι φιλικά προς το περιβάλλον και ανακυκλώσιμα.

Παλαιά συσκευή

Οι χρησιμοποιημένες συσκευές περιέχουν αξιοποιήσιμα υλικά, τα οποία μπορούν να επαναχρησιμοποιηθούν.

Οι διατάξεις της συσκευής μπορούν εύκολα να διαχωριστούν και τα πλαστικά μέρη φέρουν σήμανση. Τα πλαστικά μέρη φέρουν σήμανση. Έτσι μπορούν να ταξινομηθούν σε κατηγορίες τα διάφορα τμήματα και να διατεθούν για ανακύκλωση ή απόρριψη.

Παλιές ηλεκτρικές και ηλεκτρονικές συσκευές



Το σύμβολο αυτό σημαίνει ότι το προϊόν δεν επιτρέπεται να απορριφθεί μαζί με άλλα απορρίμματα, αλλά πρέπει να διατίθεται για διαχείριση, συλλογή, επαναχρησιμοποίηση και απόρριψη στα ειδικά σημεία συλλογής απορριμμάτων.

Το σύμβολο ισχύει για χώρες όπου υπάρχουν προδιαγραφές για άχρηστα ηλεκτρονικά υλικά, π.χ. "Ευρωπαϊκή Οδηγία 2012/19/ΕΚ σχετικά με τα απόβλητα ηλεκτρικού και ηλεκτρονικού εξοπλισμού (ΑΗΗΕ)". Οι προδιαγραφές αυτές ορίζουν τους όρους-πλαίσιο που ισχύουν για την επιστροφή και ανακύκλωση των αποβλήτων ηλεκτρονικού εξοπλισμού σε κάθε χώρα ξεχωριστά.

Δεδομένου ότι οι ηλεκτρονικές συσκευές ενδέχεται να περιέχουν επικίνδυνα υλικά, πρέπει να ανακυκλώνονται υπεύθυνα, έτσι ώστε να ελαχιστοποιούνται πιθανές ζημιές στο περιβάλλον και κίνδυνοι για την ανθρώπινη υγεία. Επιπλέον, η ανακύκλωση ηλεκτρονικών αποβλήτων συνδράμει στην προστασία των φυσικών πόρων.

Για περισσότερες πληροφορίες σχετικά με την οικολογική απόρριψη ηλεκτρικών και ηλεκτρονικών αποβλήτων απευθυνθείτε στις κατά τόπο αρμόδιες αρχές, στις εταιρείες διαχείρισης αποβλήτων της περιοχής σας ή στον εμπορικό αντιπρόσωπο, από τον οποίο αγοράσατε το προϊόν.

Περισσότερες πληροφορίες θα βρείτε εδώ:

www.weee.bosch-thermotechnology.com/

Μπαταρίες

Οι μπαταρίες δεν επιτρέπεται να απορρίπτονται μαζί με τα οικιακά απορρίμματα. Οι χρησιμοποιημένες μπαταρίες πρέπει να διατίθενται στα κατά τόπους συστήματα συλλογής.

1 Explicación de los símbolos e indicaciones de seguridad

1.1 Explicación de los símbolos

Información importante



La información importante que no conlleve riesgos personales o materiales se indicará con el símbolo que se muestra a continuación.

1.2 Indicaciones generales de seguridad

Avisos para el grupo objetivo

Este manual de instalación se dirige a los técnicos especialistas en instalaciones hidráulicas, eléctricas y en electrotécnica. Cumplir con las indicaciones en todos los manuales. La inobservancia puede ocasionar daños materiales y/o lesiones a las personas, incluso peligro de muerte.

- ▶ Leer los manuales de instalación (generador de calor, regulador de calefacción, etc.) antes de la instalación.
- ▶ Tener en cuenta las advertencias e indicaciones de seguridad.
- ▶ Tener en cuenta la normativa nacional y regional y las normas y directivas técnicas.

Uso conforme al empleo previsto

- ▶ Utilizar el producto únicamente para la regulación de instalaciones de calefacción.

Cualquier otro uso se considera inapropiado. La empresa no asume ninguna responsabilidad por los daños causados por el uso inapropiado del controlador.

2 Datos sobre el producto

2.1 Descripción del producto

La sonda inalámbrica de temperatura exterior T 2 RF comunica mediante señales de radio con el receptor que entrega la comunicación al generador de calor o a otro controlador con cable mediante conexión BUS.

La sonda de temperatura exterior radiocontrolada solo puede conectarse con un receptor a la vez, debido a que la conexión de radio está encriptada.

La temperatura exterior de la sonda inalámbrica de temperatura exterior puede ser procesada por los siguientes controladores: CR110 RF / RC210 RF.

A continuación, el término “controlador” se refiere a al controlador antes mencionado.

Posibilidades de montaje

Las posibilidades de utilización de un sensor de temperatura exterior inalámbrico corresponden a las de sensor de temperatura exterior cableado.

Para obtener informaciones adicionales acerca del uso de sondas exteriores de temperatura → véase la documentación técnica del controlador utilizado.

2.2 Declaración de conformidad CE simplificada para instalaciones de radioemisión

Mediante la presente, Bosch Thermotechnik GmbH declara que el producto T 2 RF, descrito en este manual, corresponde a la tecnología de radioemisión de la directiva 2014/53/CE.

El texto completo de la declaración de conformidad está disponible en internet: www.bosch-thermotechnology.com.

2.3 Volumen de suministro

Imagen 1 al final del documento:

- [1] Sonda de temperatura exterior inalámbrica T 2 RF
- [2] Documentación técnica

2.4 Technische Daten

Abmessungen (B × H × T)	78 × 92 × 42 mm (→ Bild 2 am Dokumentende)
Übertragungsprotokoll (drahtlos)	X3D-C
Empfängerkategorie	2
Frequenz Bandbreite	868,7 ... 869,2 MHz
Maximale Sendeleistung	10 mW
Temperaturbereich	-20 ... +50 °C
Maximale Reichweite	100 m
Schutzklasse	IP43
Spannungsversorgung	3,6 VLS14500
Lebensdauer Batterie bei Normalgebrauch	10 Jahre

Tab. 9 Technische Daten

3 Instalación y puesta en marcha de sonda inalámbrica de temperatura exterior

Puesta en funcionamiento

- ▶ Conectar el receptor en el generador de calor (→ fig. 6 al final del documento).
- ▶ Pulsar la tecla en el receptor (→ figura 7, [4] al final del documento).
El LED en el receptor parpadea de color amarillo. El modo de emparejamiento está activado.
- ▶ Poner el interruptor en la sonda de temperatura exterior en ON (→ figura 3 y 4 al final del documento).
- ▶ Pulsar el botón de registro en la sonda de temperatura exterior (de 3 a 30 segundos) hasta que se inicie el modo de emparejamiento (→ figura 4, [3] al final del documento).
El LED parpadea dos veces.



En caso de haber cambiado el sensor de temperatura exterior, es necesario desconectar todos los sistemas inalámbricos (receptor y controlador) (Reset) y conectarlos nuevamente. Para resetear y separar el sensor de temperatura exterior, es necesario mantener pulsado el botón de registro durante más de 30 segundos.



Es posible controlar la temperatura exterior mediante el menú Info del controlador.

Lugar de instalación

- ▶ Buscar el lugar de instalación adecuado para el sensor de temperatura exterior. Tener en cuenta para ello las fig. 8 hasta 9 al final del documento.

Leyenda acerca de la fig. 10 al final del documento:

- [5] Receptor
- [R] Espejo

Instalación



Previo a la instalación asegurarse que en el lugar de instalación haya suficiente fuerza de señal.

Para comprobar si se transmite la temperatura exterior a la unidad de mando:

- ▶ Pulsar brevemente la sonda de temperatura exterior (→ fig. 4, [3] al final del documento).
Se emite la señal de prueba.
- ▶ Comprobar en controlador si se ha transmitido la temperatura exterior (menú **Info** > **Temp. ext.**, → manual de usuario KCR 110 RF/ RC210 RF).

En caso de no haber transmitido la temperatura exterior:

- ▶ Elegir otro lugar para la instalación (→ fig. 6 hasta 9 al final del documento).

4 Subsanación de las averías

1037 - [Batería baja]

Descripción	Medida
La batería está descargada.	Sustituir T 2 RF.
El controlador indica la temperatura exterior que se registró en las últimas dos horas.	

Tab. 10

5 Protección del medio ambiente y eliminación de residuos

La protección del medio ambiente es uno de los principios empresariales del grupo Bosch.

La calidad de los productos, la productividad y la protección del medio ambiente representan para nosotros objetivos del mismo nivel. Las leyes y los reglamentos para la protección del medio ambiente son respetados de forma estricta.

Para la protección del medio ambiente utilizamos la mejor técnica y los mejores materiales posibles considerando los puntos de vista económicos.

Tipo de embalaje

En el embalaje seguimos los sistemas de reciclaje específicos de cada país, ofreciendo un óptimo reciclado.

Todos los materiales de embalaje utilizados son compatibles con el medio ambiente y recuperables.

Aparatos usados

Los aparatos viejos contienen materiales que pueden volver a utilizarse.

Los materiales son fáciles de separar y los plásticos se encuentran señalados. Los materiales plásticos están señalizados. Así pueden clasificarse los diferentes grupos de construcción y llevarse a reciclar o ser eliminados.

Aparatos usados eléctricos y electrónicos



Ce symbole signifie que le produit ne doit pas être éliminé avec d'autres déchets, mais qu'il doit être transporté vers des points de collecte pour le traitement, la récupération, le recyclage et l'élimination.

Ce symbole est valable pour les pays avec des directives de déchets électroniques, par exemple "Directive européenne 2012/19/CE sur les appareils électriques et électroniques utilisés". Ces directives définissent les conditions marginales, valables pour la restitution et le recyclage des appareils électroniques utilisés dans différents pays.

En raison du fait que les appareils électroniques contiennent des matériaux nocifs, ils doivent être recyclés de manière responsable pour minimiser les dangers potentiels pour la santé humaine. En outre, le recyclage des déchets électroniques aide à protéger les ressources naturelles.

Pour plus d'informations sur l'élimination des déchets respectueuse de l'environnement des appareils électriques et électroniques utilisés, contactez les autorités locales respectives, votre entreprise d'élimination des déchets ou le vendeur avec lequel vous avez acheté le produit.

Informations supplémentaires sont disponibles sur :
www.weee.bosch-thermotechnology.com/

Baterías

N'oubliez pas de jeter les batteries dans les poubelles. Les batteries utilisées doivent être éliminées dans des systèmes de collecte locaux.

1 Explication des symboles et mesures de sécurité

1.1 Explications des symboles

Informations importantes



Les informations importantes ne concernent pas de situations à risque pour l'homme ou le matériel signalées par le symbole d'info indiqué.

1.2 Consignes générales de sécurité

Consignes pour le groupe cible

Cette notice d'installation s'adresse aux professionnels d'installations gaz et d'eau, de chauffage et d'électronique. Les consignes de toutes les notices doivent être respectées. Le non-respect peut entraîner des dommages matériels, des dommages corporels, voire la mort.

- ▶ Lire les notices d'installation (générateur de chaleur, régulateur de chaleur, etc.) avant l'installation.
- ▶ Respecter les consignes de sécurité et d'avertissement.
- ▶ Respecter les prescriptions nationales et locales, ainsi que les règles techniques et directives.

Utilisation conforme à l'usage prévu

- ▶ Utiliser ce produit exclusivement pour régler les installations de chauffage.

Toute autre utilisation n'est pas conforme. Les dégâts éventuels qui en résulteraient sont exclus de la garantie.

2 Informations produit

2.1 Description du produit

La sonde de température extérieure sans fil T 2 RF communique via un signal radio avec la clé qui transmet la communication via BUS au générateur de chaleur ou aux modules de commande.

La sonde de température extérieure radio ne peut être connectée qu'à une seule clé, en effet la connexion radio est cryptée.

La température extérieure de la sonde de température extérieure sans fil peut être gérée par le module de commande CR110 RF / RC210 RF.

Ci-dessous, le terme «module de commande» concerne le module de commande mentionné ici.

Applications possibles

Les possibilités d'application d'une sonde de température extérieure sans fil correspondent à celles d'une sonde de température extérieure câblée.

Pour tout renseignement complémentaire concernant l'utilisation des sondes de température extérieures → documentation technique du module de commande utilisé.

2.2 Déclaration de conformité simplifiée relative aux installations radio

Par la présente, Bosch Thermotechnik GmbH déclare que les produits T 2 RF avec technologie radio décrits dans cette notice sont conformes à la directive 2014/53/UE.

Le texte complet de la déclaration de conformité UE est disponible sur Internet : www.bosch-thermotechnik.com.

2.3 Contenu de livraison

Fig. 1 en fin de document:

- [1] Sonde de température extérieure sans fil T 2 RF
- [2] Documentation technique

2.4 Technische Daten

Abmessungen (B × H × T)	78 × 92 × 42 mm (→ Bild 2 am Dokumentende)
Übertragungsprotokoll (drahtlos)	X3D-C
Empfängerkategorie	2
Frequenz Bandbreite	868,7 ... 869,2 MHz
Maximale Sendeleistung	10 mW
Temperaturbereich	-20 ... +50 °C
Maximale Reichweite	100 m
Schutzklasse	IP43
Spannungsversorgung	3,6 V LS14500
Lebensdauer Batterie bei Normalgebrauch	10 Jahre

Tab. 11 Technische Daten

3 Installation et mise en service des sondes de température extérieure sans fil

Mise en service

- ▶ Insérer la clé dans le générateur de chaleur (→ fig. 6 à la fin du document).

- ▶ Appuyer sur la touche de la clé (→ fig. 7, [4] à la fin du document).
La LED sur la clé clignote en jaune. Le mode d'appairage est activé.
- ▶ Régler l'interrupteur dans la sonde de température extérieure sur ON (→ fig. 3 et 4 à la fin du document).
- ▶ Appuyer sur le bouton de connexion de la sonde de température extérieure (3 à 30 secondes) jusqu'à ce que le mode d'appairage démarre (→ fig. 4, [3] à la fin du document).
La LED clignote deux fois.



Lorsqu'une sonde de température extérieure radio est remplacée, tous les participants radio (clé et module de commande) doivent être débranchés (réinitialisation) et reconnectés. Pour réinitialiser et débrancher la sonde de température extérieure, appuyer sur le bouton de connexion pendant plus de 30 secondes.



La température extérieure peut être consultée via le menu Info du module de commande.

Lieu d'installation

- ▶ Rechercher un emplacement adapté pour l'installation de la sonde de température extérieure. Respecter pour cela les fig. 8 à 9 à la fin du document.

Légende de la figure 10 en fin de document:

- [5] Clé
- [R] Miroir

Installation



Avant l'installation, s'assurer que la puissance du signal radio est suffisante.

Pour vérifier si la température extérieure est transmise à l'unité de commande :

- ▶ Appuyer brièvement sur la touche de la sonde de température extérieure (→ fig. 4, [3] à la fin du document).
Le signal de test est envoyé.
- ▶ Vérifier sur le module de commande si la température extérieure a été transmise (menu **Info** > **Temp. ext.**, → notice d'utilisation KCR 110 RF/ RC210 RF).

Si aucune température extérieure n'a été transmise :

- ▶ Sélectionner un autre lieu d'installation (→ fig. 6 à 9 à la fin du document).

4 Élimination des défauts

1037 - [batterie faible]	
description	Quoi faire?
La batterie est usée.	Remplacer T 2 RF.
Le module de commande indique la température extérieure qui a été enregistrée au cours des deux dernières heures.	

Tab. 12

5 Protection de l'environnement et recyclage

La protection de l'environnement est un principe de base du groupe Bosch.

Nous accordons une importance égale à la qualité de nos produits, à leur rentabilité et à la protection de l'environnement. Les lois et prescriptions concernant la protection de l'environnement sont strictement observées.

Pour la protection de l'environnement, nous utilisons, tout en respectant les aspects économiques, les meilleurs technologies et matériaux possibles.

Emballages

En matière d'emballages, nous participons aux systèmes de mise en valeur spécifiques à chaque pays, qui visent à garantir un recyclage optimal.

Tous les matériaux d'emballage utilisés respectent l'environnement et sont recyclables.

Appareils usagés

Les appareils usés contiennent des matériaux qui peuvent être réutilisés.

Les composants se détachent facilement. Les matières synthétiques sont marquées. Ceci permet de trier les différents composants en vue de leur recyclage ou de leur élimination.

Appareils électriques et électroniques usagés



Ce symbole signifie que le produit ne doit pas être éliminé avec les autres déchets, mais doit être acheminé vers des points de collecte de déchets pour le traitement, la collecte, le recyclage et l'élimination.

Le symbole s'applique aux pays concernés par les règlements sur les déchets électroniques, par ex. la « Directive européenne 2012/19/CE sur les appareils électriques et électroniques usagés ». Ces règlements définissent les conditions-cadres qui s'appliquent à la reprise et au recyclage des appareils électroniques usagés dans certains pays.

Comme les appareils électroniques peuvent contenir des substances dangereuses, ils doivent être recyclés de manière responsable pour réduire les éventuels dommages environnementaux et risques pour la santé humaine. De plus, le recyclage des déchets électroniques contribue à préserver les ressources naturelles.

Pour de plus amples informations sur l'élimination écologique des appareils électriques et électroniques usagés, veuillez contacter l'administration locale compétente, les entreprises chargées de l'élimination des déchets ou les revendeurs, auprès desquels le produit a été acheté.

Des informations complémentaires sont disponibles ici : www.weee.bosch-thermotechnology.com/

Piles

Les piles ne doivent pas être recyclées avec les ordures ménagères. Les piles usagées doivent être collectées dans les systèmes de collecte locale.

1 Objasnjeneje simbola i upute za siguran rad

1.1 Objasnjeneje simbola

Važne informacije



Ovim simbolom označene su važne informacije koje ne predstavljaju opasnost za ljude ili stvari.

1.2 Opće sigurnosne upute

Napomene za ciljanu grupu

Ova uputa za instalaciju namijenjena je stručnjacima za vodoinstalacije, tehniku grijanja i elektrotehniku. Napomene u svim uputama moraju se poštovati. Nepoštivanje može dovesti do materijalnih šteta i osobnih ozljeda ili opasnosti po život.

- ▶ Pročitajte upute za instalaciju (proizvođači topline, regulatori topline itd.) prije instalacije.
- ▶ Pridržavajte se uputa za siguran rad i upozorenja.
- ▶ Pridržavajte se nacionalnih i regionalnih propisa, tehničkih pravila i smjernica.

Pravilna uporaba

- ▶ Proizvod koristite isključivo za regulaciju instalacija grijanja.

Svaka druga primjena nije propisna. Pritom nastale štete ne podliježu jamstvu.

2 Podaci o proizvodu

2.1 Opis proizvoda

Bežični osjetnik vanjske temperature T 2 RF komunicira putem radiosignala s modulom, koji prosljeđuje komunikaciju putem BUS na generator topline ili druge upravljačke uređaje povezan žicom.

Budući da je daljinska veza kodirana, daljinski osjetnik vanjske temperature može se povezati samo s jednim modulom.

Vanjsku temperaturu bežičnog osjetnika vanjske temperature može obraditi upravljačka jedinica CR110 RF / RC210 RF.

U nastavku se termin „upravljačka jedinica“ odnosi na ovdje navedenu upravljačku jedinicu.

Mogućnosti ugradnje

Mogućnosti ugradnje bežičnog osjetnika vanjske temperature jednake su onima žičanog osjetnika vanjske temperature.

Za daljnje informacije o upotrebi osjetnika vanjske temperature → tehnička dokumentacija upravljačke jedinice koja se koristi.

2.2 Pojednostavljena EU-izjava o sukladnosti u vezi s radijskom opremom

Ovime Bosch Thermotechnik GmbH izjavljuje da je proizvod T 2 RF s radijskom tehnologijom koji je opisan u ovom uputstvu u skladu s Direktivom 2014/53/EU.

Cjeloviti tekst EU-izjave o sukladnosti dostupan je na internetu: www.bosch-thermotechnology.com.

2.3 Opseg isporuke

Slika 1 na kraju dokumenta:

- [1] Bežični osjetnik vanjske temperature T 2 RF
- [2] Tehnička dokumentacija

2.4 Technische Daten

Abmessungen (B × H × T)	78 × 92 × 42 mm (→ Bild 2 am Dokumentende)
Übertragungsprotokoll (drahtlos)	X3D-C
Empfängerkategorie	2
Frequenz Bandbreite	868,7 ... 869,2 MHz
Maximale Sendeleistung	10 mW
Temperaturbereich	-20 ... +50 °C
Maximale Reichweite	100 m
Schutzklasse	IP43
Spannungsversorgung	3,6 V LS14500
Lebensdauer Batterie bei Normalgebrauch	10 Jahre

tab. 13 Technischen daten

3 Montaža i puštanje u pogon bežičnih osjetnika vanjske temperature

Stavljanje u pogon

- ▶ Umetnite modul u generator topline (→ Slika 6 na kraju dokumenta).
- ▶ Dodirnite tipku na modulu (→ Slika 7, [4] na kraju dokumenta). LED na modulu treperi žuto. Aktiviran je način uparivanja.
- ▶ Postavite prekidač u osjetniku vanjske temperature na ON (→ Slika 3 i 4 na kraju dokumenta).
- ▶ Pritišćite gumb za prijavu na osjetniku vanjske temperature (3 do 30 sekundi), sve dok se ne pokrene način uparivanja (→ Slika 4, [3] na kraju dokumenta). LED zasvijetli dva puta.



Kada se zamijeni daljinski osjetnik vanjske temperature, potrebno je odspojiti (Reset) sve daljinske sudionike (modul i upravljačka jedinica) te ih ponovno spojiti.

Za resetiranje i odspajanje osjetnika vanjske temperature potrebno je duže od 30 sekundi držati pritisnutim gumb za prijavu.



Vanjska temperatura može se pozvati putem izbornika Info upravljačke jedinice.

Mjesto instalacije

- ▶ Potražite odgovarajuće mjesto instalacije osjetnika vanjske temperature. U tu svrhu obratite pažnju na sliku 8 do 9 na kraju dokumenta.

Legenda uz sl. 10 na kraju dokumenta:

- [5] Modul
- [R] Ogledalo

Instalacija



Osigurajte prije instalacije da na mjestu instalacije postoji dovoljna jačina radiosignala.

Da biste provjerili prenosi li se vanjska temperatura do upravljačke jedinice:

- ▶ Kratko pritisnite tipku osjetnika vanjske temperature (→ Slika 4, [3] na kraju dokumenta). Šalje se testni signal.
- ▶ Očitajte na upravljačkoj jedinici prenosi li se vanjska temperatura (izbornik **Info** > **Vanj.tmp.**, → Upute za rukovanje KCR 110 RF/ RC210 RF).

Ako se nije prenijela vanjska temperatura:

- ▶ Odaberite drugo mjesto instalacije (→ Slika 6 do 9 na kraju dokumenta).

4 Otklanjanje smetnji

1037 - [slaba baterija]

Opis	Mjera
Baterija je istrošena.	Zamijenite T 2 RF.
Upravljačka jedinica pokazuje vanjsku temperaturu koja je zabilježena u posljednja dva sata.	

tab. 14

5 Zaštita okoliša i zbrinjavanje u otpad

Zaštita okoliša je osnovno načelo poslovanja tvrtke Bosch Gruppe.

Kvaliteta proizvoda, ekonomičnost i zaštita okoliša su jednako važni za nas. Striktno se pridržavamo zakona i propisa o zaštiti okoliša.

U svrhu zaštite okoliša te poštivanja ekonomskih načela koristimo samo najbolju tehniku i materijale.

Ambalaža

Kod ambalažiranja držimo se sustava recikliranja koji su specifični za određene države te koje osiguravaju optimalnu reciklažu.

Svi upotrijebljeni materijali za ambalažu ne štete okolini i mogu se reciklirati.

Stari uređaj

Stari uređaji sadrže materijale koji se mogu ponovno vrednovati.

Komponente se lako mogu odvojiti. Plastični dijelovi su označeni. Tako se mogu sortirati razne skupine komponenata te ponovno iskoristiti ili zbrinuti.

Elektronički i električki stari uređaji



Ovaj simbol označava da se proizvod ne smije odložiti s drugim otpadom, nego se mora predati prihvatnom centru za obradu, skupljanje, recikliranje i odlaganje.

Simbol vrijedi za države s propisima za odlaganje električnog i elektroničkog otpada, npr. "Europska Direktiva 2012/19/EZ o otpadnoj električnoj i elektroničkoj opremi". Ti propisi određuju okvirne uvjete koji vrijede za povrat i recikliranje starih elektroničkih uređaja u pojedinim državama.

Budući da elektronički uređaji mogu sadržavati opasne tvari, moraju se reciklirati savjesno kako bi se smanjile moguće ekološke štete i opasnosti za ljudsko zdravlje. Osim toga recikliranje elektroničkog otpada pridonosi očuvanju prirodnih resursa.

Dodatne informacije o ekološkom odlaganju otpadne električne i elektroničke opreme potražite kod odgovornih ustanova u blizini, svojoj tvrtki za odlaganje otpada ili trgovca koji vam je prodao proizvod.

Dodatne informacije potražite na:
www.weee.bosch-thermotechnology.com/

Baterije

Baterije se ne smiju baciti u kućanski otpad. Istrošene baterije moraju se odlagati u sklopu lokalnih sustava za zbrinjavanje otpada.

1 Szimbólumok magyarázata és biztonsági tudnivalók

1.1 Szimbólum-magyarázatok

Fontos információk



Az emberre vagy tárgyra vonatkozó, nem veszélyt jelző információkat a szöveg mellett látható tájékoztató szimbólum jelöli.

1.2 Általános biztonsági tudnivalók

Tudnivalók a célcsoport számára

Ez a szerelési útmutató a vízszelés, fűtés- és elektrotechnika területén jártas szakemberek számára készült. Minden, az utasításokban lévő előírást be kell tartani. Figyelmen kívül hagyásuk anyagi károkhoz és/vagy személyi sérülésekhez vagy akár életveszélyhez is vezethet.

- ▶ A szerelés előtt olvassa el a szerelési utasításokat (hőtermelő, fűtésszabályozó stb.).
- ▶ Vegye figyelembe a biztonsági tudnivalókat és a figyelmeztetéseket.
- ▶ Vegye figyelembe a nemzeti és regionális előírásokat, műszaki szabályokat és irányelveket.

Rendeltetésszerű használat

- ▶ A termék kizárólag fűtési rendszerek szabályozásához használható.

Minden másféle használat nem rendeltetésszerű használatnak minősül. Az ebből származó károkért nem vállalunk felelősséget.

2 A termékre vonatkozó adatok

2.1 Termékismertetés

A vezeték nélküli T 2 RF külső hőmérséklet-érzékelő rádiójeleken keresztül kommunikál a Key-jel, amely a buszon keresztül továbbítja a kommunikációt a hőtermelőnek vagy a vezérlőelektronikának.

A vezeték nélküli külső hőmérséklet-érzékelő csak egyetlen Key-hez csatlakoztatható, mert a vezeték nélküli kapcsolat titkosított.

A vezeték nélküli külső hőmérséklet-érzékelőtől származó külső hőmérsékletet a CR110 RF / RC210 RF vezérlőelektronika képes feldolgozni.

A következőkben a „vezérlőelektronika“ kifejezés az itt említett elektronikára vonatkozik.

Alkalmazási lehetőségek

A vezeték nélküli külső hőmérséklet-érzékelő lehetséges felhasználása megfelel a vezetékes külső hőmérséklet-érzékelő használatának.

A külső hőmérséklet-érzékelők használatával kapcsolatos további információkért → lásd a használt vezérlőelektronika műszaki dokumentációját.

2.2 Egyszerűsített EU megfelelőségi nyilatkozat rádiótechnológias berendezésekhez

A Bosch Thermotechnik GmbH ezennel kijelenti, hogy az ebben az utasításban ismertetett rádiótechnológias termék T 2 RF megfelel a 2014/53/EU irányelv követelményeinek.

Az EU megfelelőségi nyilatkozat teljes szövege az Interneten elérhető: www.bosch-thermotechnology.com.

2.3 Szállítási terjedelem

1. ábra a dokumentum végén:

- [1] T 2 RF vezeték nélküli külső hőmérséklet érzékelő
- [2] Műszaki dokumentáció

2.4 Technische Daten

Abmessungen (B × H × T)	78 × 92 × 42 mm (→ Bild 2 am Dokumentende)
Übertragungsprotokoll (drahtlos)	X3D-C
Empfängerkategorie	2
Frequenz Bandbreite	868,7 ... 869,2 MHz
Maximale Sendeleistung	10 mW
Temperaturbereich	-20 ... +50 °C
Maximale Reichweite	100 m
Schutzklasse	IP43
Spannungsversorgung	3,6 V LS14500
Lebensdauer Batterie bei Normalgebrauch	10 Jahre

15. tábl. Technischen daten

3 A vezeték nélküli külső hőmérséklet érzékelő felszerelése és üzembe helyezése

Üzembe helyezés

- ▶ Helyezze a Key-t a hőtermelőbe (→ 6. ábra a dokumentum végén).
- ▶ Nyomja meg a gombot a Key-en (→ 7. ábra, [4] a dokumentum végén).
A LED sárgán villog a Key-en. A párosítási mód aktíválva van.
- ▶ Állítsa a külső hőmérséklet-érzékelő kapcsolóját ON állásba (→ 3. és 4. ábra a dokumentum végén).
- ▶ Nyomja meg a regisztrációs gombot a külső hőmérséklet-érzékelőn (3-30 másodpercig), amíg a párosítás mód el nem kezdődik (→ 4. ábra, [3] a dokumentum végén).
A LED kettőt villan.



Ha egy vezeték nélküli külső hőmérséklet-érzékelőt kicserélnék, akkor az összes vezeték nélküli résztvevőt (a Key-t és a vezérlőelektronikát) le kell választani (vissza kell állítani) és újra csatlakoztatni.

A külső hőmérséklet-érzékelő visszaállításához és leválasztásához a regisztrációs gombot 30 másodpercnél tovább kell nyomni.



A külső hőmérséklet a vezérlőelektronika Információ menüjén keresztül hívható le.

Felszerelési hely

- ▶ Keressen megfelelő felszerelési helyet a külső hőmérséklet-érzékelő számára. Vegye figyelembe a 8–9. ábrákat a dokumentum végén.

Jelmagyarázat a dokumentum végén található 10. ábrához:

- [5] Key
- [R] Tűkör

Szerelés



A szerelés előtt ellenőrizze, hogy elegendő-e a jelerősség a felszerelési helyen.

Annak ellenőrzése, hogy a külső hőmérséklet átvitelre került-e a vezérlőelektronikára:

- ▶ Nyomja meg röviden a külső hőmérséklet-érzékelő gombját (→ 4. ábra, [3] a dokumentum végén). A teszttjel elküldésre kerül.
- ▶ Olvassa le a vezérlőelektronikán, hogy átvitelre került-e a külső hőmérséklet (**Infó > Külső hőmérs.** menü, → KCR 110 RF/ RC210 RF használati utasítás).

Ha nem került átvitelre külső hőmérséklet:

- ▶ Válasszon másik telepítési helyet (→ 6– 9. ábra a dokumentum végén).

4 Üzemzavarok elhárítása

1037 - [gyenge akkumulátor]	
Leírás	Intézkedés
Az akkumulátor lemerült. A vezérlőelektronika az elmúlt két órában rögzített külső hőmérsékletet mutatja.	Cserélje ki a T 2 RF-t.

16. tábl.

5 Környezetvédelem és megsemmisítés

A környezetvédelem a Bosch csoport vállalati alapelvét képezi. A termékek minősége, a gazdaságosság és a környezetvédelem számunkra egyenrangú célt képez. A környezetvédelmi törvények és előírások szigorúan betartásra kerülnek. A környezet védelmére a gazdasági szempontokat figyelembe véve a lehető legjobb technológiát és anyagokat alkalmazzuk.

Csomagolás

A csomagolásnál részesei vagyunk az országspecifikus értékesítési rendszereknek, amelyek optimális újrafelhasználást biztosítanak. Minden általunk használt csomagolóanyag környezetbarát és újrahasznosítható.

Régi készülék

A régi készülékek tartalmaznak olyan anyagokat, amelyeket újra lehet hasznosítani. Az egyes szerkezeti csoportokat könnyen szét lehet választani. A műanyagok meg vannak jelölve. Így osztályozhatók a különböző szerelvénycsoportok és továbbíthatók újrafelhasználás, ill. ártalmatlanítás céljára.

Régi elektromos és elektronikus készülékek



Ez a szimbólum azt jelenti, hogy a terméket nem szabad más hulladékokkal együtt ártalmatlanítani, hanem kezelés, gyűjtés, újrahasznosítás és ártalmatlanítás céljából el kell vinni a hulladékgyűjtő helyekre.

A szimbólum elektronikus hulladékokra vonatkozó előírásokkal, például „2012/19/EK európai rendelet használt elektromos és elektronikus készülékekre” rendelkező országokra érvényes. Ezek az előírások azokat a keretfeltételeket rögzítik, amelyek az egyes országokban a használt elektronikus készülékek visszaadására és újrahasznosítására érvényesek.

Mivel az elektronikus készülékek veszélyes anyagokat tartalmazhatnak, azokat a felelősség tudatában kell újrahasznosítani annak érdekében, hogy a lehetséges környezeti károkat és az emberek egészségére vonatkozó veszélyeket minimalizálni lehessen. Ezen túlmenően az elektronikus hulladék újrahasznosítása a természetes források kíméléséhez is hozzájárul.

Kérjük, hogy a használt elektromos és elektronikus készülékek környezet számára elviselhető ártalmatlanítására vonatkozó további információkért forduljon az illetékes helyi hatóságokhoz, az Önnel kapcsolatban álló hulladék-ártalmatlanító vállalathoz vagy ahhoz a kereskedőhöz, akitől a terméket vásárolta.

További információkat itt találhat:
www.weee.bosch-thermotechnology.com/

Akkumulátorok

Az elemeket, akkumulátorokat tilos háztartási hulladékkal együtt kezelni. Az elhasznált elemeket, akkumulátorokat a helyi gyűjtőrendszerekben kell ártalmatlanítani.

1 Toelichting bij de symbolen en veiligheidsinstructies

1.1 Toelichting op de symbolen

Belangrijke informatie



Belangrijke informatie, zonder gevaar voor mens of materialen, wordt met het getoonde info-symbool gemarkeerd.

1.2 Algemene veiligheidsinstructies

Instructies voor de doelgroep

Deze installatie-instructie is bedoeld voor installateurs van waterinstallaties, cv- en elektrotechniek. De instructies in alle handleidingen moeten worden aangehouden. Indien deze niet worden aangehouden kan materiële schade en lichamelijk letsel en zelfs levensgevaar ontstaan.

- ▶ Lees de installatie-instructies (cv-toestel, regelaar enzovoort) voor de installatie.
- ▶ Houd de veiligheids- en waarschuwingsinstructies aan.
- ▶ Houd de nationale en regionale voorschriften, technische regels en richtlijnen aan.

Gebruik volgens de voorschriften

- ▶ Gebruik het product uitsluitend voor het regelen van cv-installaties.

Ieder ander gebruik komt niet overeen met de voorschriften. Daaruit resulterende schade valt niet onder de fabrieksgarantie.

2 Productinformatie

2.1 Functiebeschrijving

De draadloze buitentempatuursensor T 2 RF communiceert via radiosignalen met de key, die de communicatie via BUS aan de warmtebron of bedieningsunits doorgeeft.

De draadloze buitentempatuursensor kan alleen met één unieke key worden verbonden, omdat de draadloze verbinding versleuteld is.

De buitentemperatuur van draadloze buitentempatuursensoren kan door de bedieningsunit CR110 RF/RC210 RF worden verwerkt.

Hierna heeft het begrip “bedieningsunit” betrekking op de hier genoemde bedieningsunit.

Toepassingsmogelijkheden

De toepassingsmogelijkheden van een draadloze buitentempatuursensor zijn gelijk aan die van een kabelgebonden buitentempatuursensor.

Voor meer informatie over de toepassing van buitentempatuursensoren → technische documentatie van de gebruikte bedieningsunit.

2.2 Vereenvoudigde conformiteitsverklaring betreffende radiografische installaties

Hierbij verklaart Bosch Thermotechnik GmbH, dat het in deze instructie genoemde product T 2 RF met radiografische technologie aan de richtlijn 2014/53/EU voldoet.

De volledige tekst van de EU-conformiteitsverklaring is via internet beschikbaar: www.bosch-thermotechnology.com.

2.3 Leveringsomvang

Afbeelding 1 aan het einde van het document:

- [1] Draadloze buitentempatuursensor T 2 RF
- [2] Technische documentatie

2.4 Technische Daten

Abmessungen (B × H × T)	78 × 92 × 42 mm (→ Bild 2 am Dokumentende)
Übertragungsprotokoll (drahtlos)	X3D-C
Empfängerkategorie	2
Frequenz Bandbreite	868,7 ... 869,2 MHz
Maximale Sendeleistung	10 mW
Temperaturbereich	-20 ... +50 °C
Maximale Reichweite	100 m
Schutzklasse	IP43
Spannungsversorgung	3,6 V LS14500
Lebensdauer Batterie bei Normalgebrauch	10 Jahre

Tabel 17 Technischen daten

3 Installatie en inbedrijfname van de draadloze buitentempatuursensor

Ingebruikname

- ▶ Key in de warmtebron steken (→ afb. 6 aan einde van het document).
- ▶ Toets op key bedienen (→ afb. 7, [4] aan het einde van het document).
De LED op de key knippert geel. Pairing-modus is geactiveerd.

- ▶ Schakelaar in de buitentemperatuursensor op ON zetten (→ afb. 3 en 4 aan het einde van het document).
- ▶ Druk net zolang op de aanmeldknop op de buitentemperatuursensor (3 tot 30 seconden), tot de pairing-modus start (→ afb. 4, [3] aan het einde van het document). De LED knippert twee keer.



Wanneer een draadloze buitentemperatuursensor wordt vervangen, moeten alle radiografische deelnemers (key en bedieningsunit) worden ontkoppeld (reset) en opnieuw worden verbonden.

Om de buitentemperatuursensor te resetten en te ontkoppelen, moet de aanmeldknop langer dan 30 seconden worden ingedrukt.



De buitentemperatuur kan via het menu Info op de bedieningsunit worden opgeroepen.

Installatieplaats

- ▶ Zoek een passende installatieplaats voor de buitentemperatuursensor. Let daarbij op afb. 8 tot 9 aan het einde van het document.

Legenda bij afb. 10 aan het einde van het document:

- [5] Key
- [R] Spiegel

Installatie



Waarborg voor de installatie, dat op de installatieplaats voldoende sterkte van het radiosignaal bestaat.

Om te controleren of de buitentemperatuur aan de bedieningsunit wordt overgedragen:

- ▶ Toets van de buitentemperatuursensor kort indrukken (→ afb. 4 [3] aan het einde van het document). Testsignaal wordt gezonden.
- ▶ Op de bedieningsunit aflezen, of de buitentemperatuur is overgedragen (menu **Info > Buitentemp.**, → gebruiksinstructie KCR 110 RF/RC210 RF).

Indien geen buitentemperatuur is overgedragen:

- ▶ Andere installatieplaats kiezen (→ afb. 6 tot 9 aan het einde van het document).

4 Storingen verhelpen

1037 - [zwakke batterij]	
Beschrijving	Remedie
Batterij is verbruikt. De bedieningsunit geeft de buitentemperatuur aan, die in de laatste twee uur is geregistreerd.	T 2 RF vervangen.

Tabel 18

5 Milieubescherming en afvalverwerking

Milieubescherming is een ondernemingsprincipe van de Bosch Groep. Productkwaliteit, economische rendabiliteit en milieubescherming zijn gelijkwaardige doelen voor ons. Milieuwet- en regelgeving worden strikt nageleefd. Ter bescherming van het milieu passen wij, met inachtneming van bedrijfseconomische aspecten, de best mogelijke technieken en materialen toe.

Verpakking

Bij het verpakken zijn we betrokken bij de landspecifieke recyclingsystemen, die een optimale recycling waarborgen. Alle gebruikte verpakkingsmaterialen zijn milieuvriendelijk en recyclebaar.

Recyclen

Oude producten bevatten materialen die gerecycled kunnen worden.

De componenten kunnen gemakkelijk worden gescheiden en kunststoffen zijn gemarkeerd. Daardoor kunnen ze worden gesorteerd en voor recycling of afvalverwerking worden afgegeven.

Afgedankte elektrische en elektronische apparaten



Dit symbool betekent dat het product niet samen met ander afval mag worden afgevoerd, maar voor behandeling, inzameling, recycling en afvalverwerking naar de daarvoor bedoelde verzamelplaatsen moet worden gebracht.

Dit symbool geldt voor landen met voorschriften op het gebied van verschrompen van elektronica, bijv. de "Europese richtlijn 2012/19/EG betreffende oude elektrische en elektronische apparaten". In deze regelgeving is het kader vastgelegd voor de inlevering en recycling van oude elektronische apparaten in de afzonderlijke landen.

Aangezien elektronische apparatuur gevaarlijke stoffen kan bevatten, moet deze op verantwoorde wijze worden gerecycled om mogelijke milieuschade en risico's voor de menselijke gezondheid tot een minimum te beperken. Bovendien draagt het

recyclen van elektronisch schroot bij aan het behoud van natuurlijke hulpbronnen.

Voor meer informatie over de milieuvriendelijke verwijdering van afgedankte elektrische en elektronische apparatuur kunt u contact opnemen met de plaatselijke autoriteiten, uw afvalverwerkingsbedrijf of de verkoper bij wie u het product hebt gekocht.

Meer informatie vindt u hier:

www.weee.bosch-thermotechnologie.com/

Batterijen

Batterijen mogen niet met het huishoudelijk afval worden afgevoerd. Lege batterijen moeten via de voorgeschreven inzamelingsystemen worden afgevoerd.

1 Toelichting bij de symbolen en veiligheidsinstructies

1.1 Symboolverklaringen

Belangrijke informatie



Belangrijke informatie, zonder gevaar voor mens of materialen, wordt met het getoonde info-symbool gemarkeerd.

1.2 Algemene veiligheidsvoorschriften

Instructies voor de doelgroep

Deze installatiehandleiding is bedoeld voor installateurs van waterinstallaties, cv- en elektrotechniek. De instructies in alle handleidingen moeten worden aangehouden. Indien deze niet worden aangehouden kunnen materiële schade en lichamelijk letsel en zelfs levensgevaar ontstaan.

- ▶ Lees de installatiehandleidingen (warmteproducent, verwarmingsregelaar enz.) voor de installatie.
- ▶ Veiligheidsinstructies- en waarschuwingsaanwijzingen in acht nemen.
- ▶ Nationale en regionale voorschriften, technische regels en richtlijnen in acht nemen.

Gebruik volgens de voorschriften

- ▶ Gebruik het product uitsluitend voor het regelen van cv-installaties.

Ieder ander gebruik komt niet overeen met de voorschriften. Daaruit resulterende schade valt niet onder de fabrieksgarantie.

2 Gegevens betreffende het product

2.1 Productbeschrijving

De draadloze buitentemperatuursensor T 2 RF communiceert via radiosignalen met de key, die de communicatie via BUS aan de cv-ketel of bedieningseenheden doorgeeft.

De draadloze buitentemperatuursensor kan alleen met één unieke key worden verbonden, omdat de draadloze verbinding versleuteld is.

De buitentemperatuur van draadloze buitentemperatuursensoren kan door de bedieningseenheid CR110 RF/RC210 RF worden verwerkt.

Hierna heeft het begrip “bedieningseenheid” betrekking op de hier genoemde bedieningseenheid.

Toepassingsmogelijkheden

De toepassingsmogelijkheden van een draadloze buitentemperatuursensor zijn gelijk aan die van een kabelgebonden buitentemperatuursensor.

Voor meer informatie over de toepassing van buitentemperatuursensoren → technische documentatie van de gebruikte bedieningseenheid.

2.2 Vereenvoudigde conformiteitsverklaring betreffende radiografische installaties

Hierbij verklaart Bosch Thermotechnik GmbH, dat het in deze instructie genoemde product T 2 RF met radiografische technologie aan de richtlijn 2014/53/EU voldoet.

De volledige tekst van de EU-conformiteitsverklaring is via internet beschikbaar: www.bosch-thermotechnology.com.

2.3 Leveringsomvang

Afb. 1 aan het einde van het document:

- [1] Draadloze buitentemperatuursensor T 2 RF
- [2] Technische documentatie

2.4 Technische Daten

Abmessungen (B × H × T)	78 × 92 × 42 mm (→ Bild 2 am Dokumentende)
Übertragungsprotokoll (drahtlos)	X3D-C
Empfängerkategorie	2
Frequenz Bandbreite	868,7 ... 869,2 MHz
Maximale Sendeleistung	10 mW
Temperaturbereich	-20 ... +50 °C
Maximale Reichweite	100 m
Schutzklasse	IP43
Spannungsversorgung	3,6 V LS14500
Lebensdauer Batterie bei Normalgebrauch	10 Jahre

Tabel 19 Technischen daten

3 Installatie en inbedrijfstelling van de draadloze buitentemperatuursensor

Inbedrijfstelling

- ▶ Key in de warmteproducent steken (→ afb. 6 aan einde van het document).
- ▶ Toets op key bedienen (→ afb. 7, [4] aan het einde van het document).
De LED op de key knippert geel. Pairing-modus is geactiveerd.

- ▶ Schakelaar in de buitentemperatuursensor op ON zetten (→ afb. 3 en 4 aan het einde van het document).
- ▶ Druk net zolang op de aanmeldknop op de buitentemperatuursensor (3 tot 30 seconden), tot de pairing-modus start (→ afb. 4, [3] aan het einde van het document).
De LED knippert twee keer.



Wanneer een draadloze buitentemperatuursensor wordt vervangen, moeten alle radiografische deelnemers (key en bedieningseenheid) worden ontkoppeld (reset) en opnieuw worden verbonden.

Om de buitentemperatuursensor te resetten en te ontkoppelen, moet de aanmeldknop langer dan 30 seconden worden ingedrukt.



De buitentemperatuur kan via het menu Info op de bedieningseenheid worden opgeroepen.

Installatieplaats

- ▶ Zoek een passende installatieplaats voor de buitentemperatuursensor. Let daarbij op afb. 8 tot 9 aan het einde van het document.

Legenda bij afb. 10 aan het einde van het document:

- [5] Key
- [R] Spiegel

Installatie



Waarborg voor de installatie, dat op de installatieplaats voldoende sterkte van het radiosignaal bestaat.

Om te controleren of de buitentemperatuur aan de bedieningseenheid wordt overgedragen:

- ▶ Toets van de buitentemperatuursensor kort indrukken (→ afb. 4 [3] aan het einde van het document).
Testsignaal wordt gezonden.
- ▶ Op de bedieningseenheid aflezen, of de buitentemperatuur is overgedragen (menu **Info** > **Buientemp.**, → bedieningshandleiding KCR 110 RF/ RC210 RF).

Indien geen buitentemperatuur is overgedragen:

- ▶ Andere installatieplaats kiezen (→ afb. 6 tot 9 aan het einde van het document).

4 Storingen verhelpen

1037 - [zwakke batterij]	
Omschrijving	Maatregel
Batterij is verbruikt.	T 2 RF vervangen.
De bedieningseenheid geeft de buitentemperatuur aan, die in de laatste twee uur is geregistreerd.	

Tabel 20

5 Milieubescherming en recyclage

Milieubescherming is een ondernemingsprincipe van de Bosch-groep.

Kwaliteit van de producten, rendement en milieubescherming zijn even belangrijke doelen voor ons. Wetten en voorschriften op het gebied van de milieubescherming worden strikt gerespecteerd.

Ter bescherming van het milieu gebruiken wij, rekening houdend met bedrijfseconomische gezichtspunten, de best mogelijke techniek en materialen.

Verpakking

Voor wat de verpakking betreft nemen wij deel aan de nationale verwerkingssystemen, die een optimale recycling waarborgen. Alle gebruikte verpakkingsmaterialen zijn milieuvriendelijk en kunnen worden hergebruikt.

Oud apparaat

Oude toestellen bevatten materialen, die hergebruikt kunnen worden.

De modules kunnen gemakkelijk worden gescheiden. Kunststoffen zijn gemarkeerd. Daardoor kunnen de verschillende componenten worden gesorteerd en voor recycling of afvalverwerking worden afgegeven.

Afgedankte elektrische en elektronische apparatuur



Dit symbool betekent, dat het product niet samen met ander afval mag worden afgevoerd, maar voor behandeling, inzameling, recycling en afvoeren naar de daarvoor bedoelde verzamelplaatsen moet worden gebracht.

Dit symbool geldt voor landen met voorschriften op het gebied van verschromten van elektronica, bijv. de "Europese richtlijn 2012/19/EG betreffende oude elektrische en elektronische apparaten". In deze voorschriften is het kader vastgelegd voor de inlevering en recycling van oude elektronische apparaten in de afzonderlijke landen.

Aangezien elektronische toestellen gevaarlijke stoffen kunnen bevatten, moeten deze op verantwoorde wijze worden gerecycled om mogelijke milieuschade en gevaren voor de menselijke gezondheid tot een minimum te beperken. Bovendien draagt het recyclen van elektronisch schroot bij aan het behoud van natuurlijke hulpbronnen.

Voor meer informatie over het milieuvriendelijke afvoeren van afgedankte elektrische en elektronische apparatuur kunt u contact opnemen met de plaatselijke autoriteiten, uw afvalverwerkingsbedrijf of de verkoper bij wie u het product hebt gekocht.

Meer informatie vindt u hier:

www.weee.bosch-thermotechnology.com/

Batterijen

Batterijen mogen niet met het huishoudelijk afval worden afgevoerd. Verbruikte batterijen moeten via de voorgeschreven inzamelingsystemen worden afgevoerd.

1 Objąsnienie symboli i wskazówki dotyczĄce bezpieczeŃstwa

1.1 Objąsnienie symboli

Ważne informacje



Ważne informacje, które nie zawierają ostrzeżeń przed zagrożeniami dotyczącymi osób lub mienia, oznaczono symbolem informacji przedstawionym obok.

1.2 Ogólne zalecenia bezpieczeŃstwa

Wskazówki dla grupy docelowej

Niniejsza instrukcja montaŹu adresowana jest do monterów instalacji wodnych oraz urzĄdzeń grzewczych i elektrotechnicznych. Należy przestrzegać wskazówek zawartych we wszystkich instrukcjach. Ignorowanie tych wskazówek grozi szkodami materialnymi i urazami cielesnymi ze śmierniĄ włącznie.

- ▶ Przed rozpoczĄciem montaŹu należy przeczytać instrukcje montaŹu (źródła ciepła, regulatora ogrzewania itp.).
- ▶ Postępować zgodnie ze wskazówkami dotyczącymi bezpieczeŃstwa oraz ostrzegawczymi.
- ▶ Należy przestrzegać krajowych i miejscowych przepisów oraz zasad i dyrektyw technicznych.

Zastosowanie zgodne z przeznaczeniem

- ▶ Produkt jest przeznaczony wyłącznie do regulacji instalacji ogrzewczych.

Jakiegokolwiek inne uŹytkowanie jest uważane za niezgodne z przeznaczeniem. Szkody powstałe w wyniku takiego stosowania sĄ wyłączone z odpowiedzialności producenta.

2 Informacje o produkcie

2.1 Opis produktu

Bezprzewodowy czujnik temperatury zewnętrznej T 2 RF komunikuje się za pomocą sygnałów radiowych z Key, który przekazuje przez magistralę komunikaty do urzĄdzenia grzewczego lub modułów obsługowych.

Bezprzewodowy czujnik temperatury zewnętrznej może być połączony tylko jednym Key, poniewaŹ połączenie bezprzewodowe jest szyfrowane.

Temperatura zewnętrzna przekazywana z bezprzewodowego czujnika temperatury zewnętrznej może być przetwarzana przez moduł obsługowy CR1 10 RF / RC210 RF.

PoniŹej pojęcie „moduł obsługowy” odnosi się do powyŹej wspomnianego modułu obsługowego.

MoŹliwości zastosowania

MoŹliwości zastosowania bezprzewodowego czujnika temperatury zewnętrznej odpowiadają moŹliwościom zastosowania przewodowego czujnika temperatury zewnętrznej.

Więcej informacji na temat zastosowania czujników temperatury zewnętrznej można znaleŹć w → dokumentacji technicznej zastosowanego modułu obsługowego.

2.2 Skrócona deklaracja zgodności UE dot. urzĄdzeń radiowych

Bosch Thermotechnik GmbH oświadcza niniejszym, Źe wyrób T 2 RF technologii radiowej opisany w tej instrukcji jest zgodny z dyrektywĄ 2014/53/UE.

Pełny tekst deklaracji zgodności UE dostępny jest w internecie: www.bosch-thermotechnology.com.

2.3 Zakres dostawy

Rysunek 1 na końcu dokumentu:

- [1] Bezprzewodowy czujnik temperatury zewnętrznej T 2 RF
- [2] Dokumentacja techniczna

2.4 Technische Daten

Abmessungen (B × H × T)	78 × 92 × 42 mm (→ Bild 2 am Dokumentende)
Übertragungsprotokoll (drahtlos)	X3D-C
Empfängerkategorie	2
Frequenz Bandbreite	868,7 ... 869,2 MHz
Maximale Sendeleistung	10 mW
Temperaturbereich	-20 ... +50 °C
Maximale Reichweite	100 m
Schutzklasse	IP43
Spannungsversorgung	3,6 V LS14500
Lebensdauer Batterie bei Normalgebrauch	10 Jahre

Tab. 21 Technischen daten

3 Montaż i uruchomienie bezprzewodowych czujników temperatury zewnętrznej

Uruchomienie

- ▶ Umieścić Key w urządzeniu grzewczym (→ rys. 6 na końcu dokumentu).
- ▶ Dotknąć przycisk na Key (→ rys. 7, [4] na końcu dokumentu).
LED na Key miga na żółto. Tryb parowania jest włączony.
- ▶ Ustawić wyłącznik na czujniku temperatury zewnętrznej w położenie ON (→ rys. 3 i 4 na końcu dokumentu).
- ▶ Nacisnąć przycisk zgłoszenia na czujniku temperatury zewnętrznej (od 3 do 30 sekund), aż rozpocznie się tryb parowania (→ rys. 4, [3] na końcu dokumentu).
LED miga dwa razy.



W przypadku wymiany bezprzewodowego czujnika temperatury zewnętrznej należy odłączyć (zresetować) i ponownie połączyć wszystkie elementy radiowe (Key i moduł obsługowy).

W celu zresetowania i odłączenia radiowego czujnika temperatury zewnętrznej należy nacisnąć i przytrzymać przycisk zgłoszenia na dłużej niż 30 sekund.



Temperaturę zewnętrzną można wyświetlić w menu Info na module obsługowym.

Miejsce instalacji

- ▶ Wybrać odpowiednie miejsce instalacji dla czujnika temperatury zewnętrznej. Przestrzegać w tym celu rys. 8 do 9 na końcu dokumentu.

Legenda do rys. 10 na końcu dokumentu:

- [5] Key
- [R] Lustro

Montaż



Przed rozpoczęciem montażu upewnić się, że w miejscu instalacji występuje dostateczna siła sygnału radiowego.

Aby sprawdzić, czy temperatura zewnętrzna jest przesyłana do modułu obsługowego:

- ▶ Krótko nacisnąć przycisk czujnika temperatury zewnętrznej (→ rys. 4, [3] na końcu dokumentu).
Wysyłany jest sygnał testowy.
- ▶ Odczytać z modułu obsługowego, czy temperatura zewnętrzna została przesłana (menu **Info** > **Temp. zewn.**, → instrukcja obsługi KCR 110 RF/ RC210 RF).

Jeżeli nie została przesłana żadna temperatura zewnętrzna:

- ▶ Wybrać inne miejsce instalacji (→ rys. 6 do 9 na końcu dokumentu).

4 Usuwanie usterek

1037 – [słaba bateria]	
Opis	Czynności zaradcze
Bateria jest zużyta. Moduł obsługowy wyświetla temperaturę zewnętrzną zarejestrowaną w ciągu ostatnich dwóch godzin.	Wymienić T 2 RF.

Tab. 22

5 Ochrona środowiska i utylizacja

Ochrona środowiska to jedna z podstawowych zasad działalności grupy Bosch.

Jakość produktów, ekonomiczność i ochrona środowiska stanowią dla nas cele równorzędne. Ściśle przestrzegane są ustawy i przepisy dotyczące ochrony środowiska. Aby chronić środowisko, wykorzystujemy najlepsze technologie i materiały, uwzględniając przy tym ich ekonomiczność.

Opakowania

Nasza firma uczestniczy w systemach przetwarzania opakowań, działających w poszczególnych krajach, które gwarantują optymalny recykling.

Wszystkie materiały stosowane w opakowaniach są przyjazne dla środowiska i mogą być ponownie przetworzone.

Zużyty sprzęt

Stare urządzenia zawierają materiały, które mogą być ponownie wykorzystane.

Moduły można łatwo odłączyć. Tworzywa sztuczne są oznakowane. W ten sposób różne podzespoły można sortować i ponownie wykorzystać lub zutylizować.

Zużyty sprzęt elektryczny i elektroniczny



Ten symbol oznacza, że produkt nie może być usunięty wraz z innymi odpadami, lecz należy go oddać do punktu zbiórki odpadów w celu przetworzenia, przejęcia, recyklingu lub utylizacji.

Ten symbol dotyczy krajów z regulacjami prawnymi dotyczącymi odpadów elektronicznych, np. "dyrektywą europejską 2012/19/WE o użytym sprzęcie elektrycznym i elektronicznym". Takie przepisy wyznaczają warunki ramowe, obowiązujące w zakresie oddawania i recyklingu użytego sprzętu elektronicznego w poszczególnych krajach.

Ponieważ sprzęt elektroniczny może zawierać substancje niebezpieczne, należy poddawać go recyklingowi w sposób odpowiedzialny, aby dzięki temu zminimalizować ryzyko potencjalnego zagrożenia dla środowiska i zdrowia ludzi. Ponadto recykling odpadów elektronicznych przyczynia się do ochrony zasobów naturalnych.

Więcej informacji na temat przyjaznej dla środowiska utylizacji użytego sprzętu elektrycznego i elektronicznego można uzyskać w odpowiednich urzędach lokalnych, w zakładzie utylizacji odpadów lub u sprzedawcy, u którego nabyto produkt.

Więcej informacji można znaleźć tutaj:
www.weee.bosch-thermotechnology.com/

Baterie

Baterie nie mogą być utylizowane wraz z odpadami domowymi. Zużyte baterie muszą być utylizowane zgodnie z lokalnym systemem zbiórki.

1 Esclarecimento dos símbolos e indicações de segurança

1.1 Explicação dos símbolos

Informações importantes



As informações importantes sem perigo para pessoas ou bens são assinaladas com o símbolo de informação indicado.

1.2 Indicações gerais de segurança

Indicações para grupo-alvo

Estas instruções de instalação destinam-se a técnicos especializados em instalações de água, engenharia elétrica e técnica de aquecimento. As instruções de todos os manuais devem ser respeitadas. A não observância destas instruções pode provocar danos materiais, danos pessoais e perigo de morte.

- ▶ Ler as instruções de instalações (equipamento térmico, regulador de aquecimento, etc.) antes da instalação.
- ▶ Ter em atenção as indicações de segurança e de aviso.
- ▶ Ter em atenção os regulamentos nacionais e regionais, regulamentos técnicos e diretivas.

Utilização correta

- ▶ Utilizar produto exclusivamente para a regulação de instalações de aquecimento.

Qualquer outro tipo de utilização é considerado incorreto. Não é assumida nenhuma responsabilidade por danos daí resultantes.

2 Informações sobre o produto

2.1 Descrição do produto

O sensor da temperatura exterior sem fios T 2 RF comunica através de sinais de rádio com a Key, que transmite a comunicação via BUS ao equipamento térmico ou a unidades de comando.

O sensor da temperatura exterior via rádio apenas pode ser ligado a uma única Key, dado a ligação rádio ser codificada.

A temperatura exterior do sensor da temperatura exterior sem fios pode ser processada pela unidade de comando CR110 RF / RC210 RF.

De seguida, o termo "unidade de comando" refere-se, no geral, à unidade de comando aqui mencionada.

Possibilidades de aplicação

As possibilidades de aplicação de um sensor da temperatura exterior sem fios correspondem às de um sensor da temperatura exterior ligado por cabo.

Para mais informações sobre a utilização de sensores da temperatura exterior → documentação técnica da unidade de comando utilizada.

2.2 Declaração de conformidade UE simplificada relativamente a equipamentos de rádio

A Bosch Thermotechnik GmbH declara que o produto descrito neste manual T 2 RF corresponde à tecnologia de rádio da diretiva 2014/53/UE.

O texto completo da declaração de conformidade UE encontra-se disponível na internet: www.bosch-thermotechnology.com.

2.3 Material que se anexa

Figura 1 no final do documento:

- [1] Sensor de temperatura exterior sem fios T 2 RF
- [2] Documentação técnica

2.4 Technische Daten

Abmessungen (B × H × T)	78 × 92 × 42 mm (→ Bild 2 am Dokumentende)
Übertragungsprotokoll (drahtlos)	X3D-C
Empfängerkategorie	2
Frequenz Bandbreite	868,7 ... 869,2 MHz
Maximale Sendeleistung	10 mW
Temperaturbereich	-20 ... +50 °C
Maximale Reichweite	100 m
Schutzklasse	IP43
Spannungsversorgung	3,6 V LS14500
Lebensdauer Batterie bei Normalgebrauch	10 Jahre

Tab. 23 *Technischen daten*

3 Instalação e colocação em funcionamento do sensor da temperatura exterior sem fios

Colocação em funcionamento

- ▶ Inserir a Key no equipamento térmico (→ Figura 6 no final do documento).

- ▶ Tocar a tecla na Key (→ Figura 7, [4] no final do documento).
O LED na Key pisca a amarelo. O modo de emparelhamento está ativo.
- ▶ Colocar o interruptor no sensor da temperatura exterior em ON (→ Figura 3 e 4 no final do documento).
- ▶ Pressionar o botão de início de comunicação no sensor da temperatura exterior (3 a 30 segundos) até o modo de emparelhamento iniciar (→ Figura 4, [3] no final do documento).
O LED pisca duas vezes.



Quando o sensor da temperatura exterior via rádio é substituído, é necessário desemparelhar (reset) e voltar a ligar todos os componentes rádio (Key e unidade de comando).

Para repor e desemparelhar o sensor da temperatura exterior, é necessário pressionar o botão de início de comunicação durante mais de 30 segundos.



É possível aceder à temperatura exterior através da informação de menu da unidade de comando.

Local de instalação

- ▶ Procurar um local de instalação adequado para o sensor da temperatura exterior. Para o efeito, ter em atenção a Figura 8 até 9 no final do documento.

Legenda da fig. 10 no final do documento:

- [5] Key
- [R] Espelho

Instalação



Antes da instalação garantir no local de instalação que existe uma intensidade de sinal de radiocomunicação suficiente.

Para verificar se a temperatura exterior é transmitida à unidade de comando:

- ▶ Premir brevemente a tecla do sensor da temperatura exterior (→ Figura 4, [3] no final do documento).
É enviado o sinal de teste.
- ▶ Ler na unidade de comando, se a temperatura exterior foi transmitida (menu **Info** > **Temp. ext.**, → manual de utilização KCR 110 RF/ RC210 RF).

Caso não tenha sido transmitida uma temperatura exterior:

- ▶ Selecionar outro local de instalação (→ Figura 6 até 9 no final do documento).

4 Eliminar avarias

1037 - [bateria fraca]	
Descrição	Ação
A bateria está gasta.	Substituir o T 2 RF.
A unidade de comando exibe a temperatura exterior registada nas últimas duas horas.	

Tab. 24

5 Proteção ambiental e eliminação

Proteção do meio ambiente é um princípio empresarial do Grupo Bosch.

Qualidade dos produtos, rendibilidade e proteção do meio ambiente são objetivos com igual importância. As leis e decretos relativos à proteção do meio ambiente são seguidas à risca. Para a proteção do meio ambiente são empregados, sob considerações económicas, as mais avançadas técnicas e os melhores materiais.

Embalagem

No que diz respeito à embalagem, participamos nos sistemas de reciclagem vigentes no país, para assegurar uma reciclagem otimizada.

Todos os materiais de embalagem utilizados são ecológicos e recicláveis.

Aparelho usado

Aparelhos obsoletos contêm materiais que podem ser reutilizados.

Os módulos podem ser facilmente separados e os plásticos são identificados. Desta maneira, poderão ser separados em diferentes grupos e posteriormente enviados a uma reciclagem ou eliminados.

Aparelhos elétricos e eletrónicos em fim de vida



Este símbolo significa que o produto não pode ser eliminado com outros resíduos, mas tem de ser levado para os pontos de recolha de resíduos para tratamento, recolha, reciclagem e eliminação.

O símbolo é válido para países que possuem diretivas relativas a resíduos eletrónicos, por ex., "Diretiva da União Europeia 2012/19/CE sobre aparelhos elétricos e eletrónicos em fim de vida". Estas disposições definem o quadro regula-

mentador da diretiva válido para o retorno e reciclagem de aparelhos eletrónicos usados em cada país.

Os aparelhos eletrónicos que podem conter substâncias perigosas têm de ser reciclados de forma responsável para minimizar os possíveis danos ao meio ambiente e perigos para a saúde das pessoas. Para esse efeito, a reciclagem de resíduos eletrónicos contribui para a preservação de recursos naturais.

Para obter mais informações sobre a eliminação ecologicamente segura de aparelhos elétricos e eletrónicos usados, contacte as entidades responsáveis do local, a empresa de eliminação de resíduos ou distribuidor no qual comprou o produto.

Pode encontrar mais informações aqui:
www.weee.bosch-thermotechnology.com/

Baterias

As baterias não devem ser descartadas no lixo doméstico. As baterias gastas devem ser descartadas nos sistemas de recolha locais.

1 Explicarea simbolurilor și instrucțiuni de siguranță

1.1 Explicarea simbolurilor

Informații importante



Informațiile importante fără pericole pentru persoane și bunuri sunt marcate prin simbolul afișat Info.

1.2 Instrucțiuni generale de siguranță

Indicații privind grupul țintă

Aceste instrucțiuni de instalare se adresează specialiștilor din domeniul instalațiilor de apă, încălzire și electrotehnică.

Trebuie respectate indicațiile incluse în instrucțiuni.

Nerespectarea poate conduce la daune materiale și/sau daune personale și pericol de moarte.

- ▶ Citiți instrucțiunile de instalare (generator termic, regulator pentru instalația de încălzire etc.) anterior instalării.
- ▶ Țineți cont de indicațiile de siguranță și de avertizare.
- ▶ Țineți cont de prevederile naționale și regionale, reglementările tehnice și directive.

Utilizarea conform destinației

- ▶ Utilizați produsul exclusiv la reglarea instalațiilor de încălzire.

Orice altă utilizare nu este conform destinației. Daunele apărute în această situație nu sunt acoperite de garanție.

2 Date despre produs

2.1 Descrierea produsului

Senzorul de temperatură pentru exterior fără cablu T 2 RF comunică prin semnale radio cu Key, care apoi transmite comunicația prin BUS către generatorul de căldură sau unitățile de comandă.

La senzorul de temperatură pentru exterior radio, conectarea se poate efectua numai cu Key unică, deoarece conexiunea radio este criptată.

Temperatura exterioară a senzorului de temperatură pentru exterior fără cablu poate fi prelucrată de unitățile de comandă CR110 RF/RC210 RF.

În continuare, termenul „Unitate de comandă“ se referă la unitatea de comandă menționată aici.

Posibilități de utilizare

Posibilitățile de utilizare ale unui senzor de temperatură pentru exterior fără cablu corespund celor ale unui senzor de temperatură exterior cu cablu.

Pentru informații suplimentare privind utilizarea senzorilor de temperatură pentru exterior → documentația tehnică a unității de comandă utilizate.

2.2 Declarație UE de conformitate simplificată privind echipamentele radio

Prin prezenta, Bosch Thermotechnik GmbH declară faptul că produsul T 2 RF prezentat în prezentele instrucțiuni corespunde tehnologiei echipamentelor radio prezentate în directiva 2014/53/UE.

Textul complet al declarației UE de conformitate este disponibil pe Internet: www.bosch-thermotechnology.com.

2.3 Pachet de livrare

Figura 1 de la sfârșitul documentului:

- [1] Senzor de temperatură fără cablu pentru exterior T 2 RF
- [2] Documentație tehnică

2.4 Technische Daten

Abmessungen (B × H × T)	78 × 92 × 42 mm (→ Bild 2 am Dokumentende)
Übertragungsprotokoll (drahtlos)	X3D-C
Empfängerkategorie	2
Frequenz Bandbreite	868,7 ... 869,2 MHz
Maximale Sendeleistung	10 mW
Temperaturbereich	-20 ... +50 °C
Maximale Reichweite	100 m
Schutzklasse	IP43
Spannungsversorgung	3,6 V LLS14500
Lebensdauer Batterie bei Normalgebrauch	10 Jahre

Tab. 25 Technische Daten

3 Instalarea și punerea în funcțiune a senzorului de temperatură fără cablu pentru exterior

Punerea în funcțiune

- ▶ Introduceți Key în generatorul de căldură (→Figură 6 la sfârșitul documentului).

- ▶ Apăsați tasta de la nivelul Key (→Figură 7, [4] de la sfârșitul documentului).
LED de la nivelul Key luminează intermitent galben. Modul Pairing este activat.
- ▶ Setati întrerupătorul de la nivelul senzorului de temperatură pentru exterior (→Figură 3 și 4 de la sfârșitul documentului).
- ▶ Țineți apăsat butonul de conectare de la senzorul de temperatură pentru exterior (între 3 și 30 secunde) până când începe modul Pairing (→Figură 4, [3] la sfârșitul documentului).
LED luminează intermitent de două ori.



Dacă se înlocuiește un senzor de temperatură pentru exterior, toți participanții radio (Key și unitate de comandă) trebuie decuplați (Reset) și reconectați.

Pentru a reseta și decupla senzorul de temperatură pentru exterior, butonul de conectare trebuie ținut apăsat mai mult de 30 secunde.



Senzorul de temperatură exterioară poate fi accesat prin intermediul meniului Informații din unitatea de comandă.

Locul de instalare

- ▶ Căutați locul de instalare adecvat pentru senzorul de temperatură pentru exterior. În acest sens, țineți cont deFigură 8 până la 9 de la sfârșitul documentului.

Legendă la Fig. 10 de la sfârșitul documentului:

- [5] Key
[R] oglindă

Instalare



Înainte de instalare, asigurați-vă că intensitatea semnalului radio de la locul instalării este corespunzătoare.

Pentru a verifica dacă temperatura exterioară este transmisă la unitatea de comandă:

- ▶ Apăsați scurt tasta senzorului de temperatură pentru exterior (→Figură 4, [3] la sfârșitul documentului).
Se trimite semnalul de test.
- ▶ La nivelul unității de comandă, citiți dacă temperatura exterioară a fost transmisă (meniu **Info > Temp. ext.**, → instrucțiunile de utilizare KCR 110 RF/ RC210 RF).

Dacă nu s-a transmis nicio temperatură exterioară:

- ▶ Selectați altă locație de instalare (→Figură 6 până la 9 la sfârșitul documentului).

4 Remedierea defecțiunilor

1037 - [baterie slabă]	
Descriere	Măsură
Bateria este consumată. Unitatea de comandă indică temperatura exterioară care a fost înregistrată în ultimele două ore.	Înlocuiți T 2 RF.

Tab. 26

5 Protecția mediului și eliminarea ca deșeu

Protecția mediului este unul dintre principiile fundamentale ale grupului Bosch.

Pentru noi, calitatea produselor, rentabilitatea și protecția mediului, ca obiective, au aceeași prioritate. Legile și prescripțiile privind protecția mediului sunt respectate în mod riguros.

Pentru a proteja mediul, utilizăm cele mai bune tehnologii și materiale ținând cont și de punctele de vedere economice.

Ambalaj

În ceea ce privește ambalajul, participăm la sistemele de valorificare specifice fiecărei țări, care garantează o reciclare optimă.

Toate ambalajele utilizate sunt nepoluante și reutilizabile.

Deșeuri de echipamente

Aparatele uzate conțin materiale de valoare, ce pot fi revalorificate.

Grupele constructive sunt ușor de demontat. Materialele plastice sunt marcate. În acest fel diversele grupe constructive pot fi sortate și reutilizate sau reciclate.

Deșeuri de echipamente electrice și electronice



Acest simbol indică faptul că produsul nu trebuie eliminat împreună cu alte deșeuri, ci trebuie dus la un centru de colectare a deșeurilor în scopul tratării, colectării, reciclării și eliminării ca deșeu.

Simbolul este valabil pentru țări cu reglementări privind deșeurile electronice, de ex. "Directiva europeană 2012/19/CE privind deșeurile de echipamente electrice și electronice". Aceste prevederi definesc condițiile-cadru valabile pentru returnarea și reciclarea deșeurilor de echipamente electronice în țările individuale.

Deoarece aparatele electronice pot conține substanțe nocive, acestea trebuie reciclate în mod responsabil, pentru a minimiza posibilele daune aduse mediului și posibilele pericole pentru sănătatea oamenilor. De asemenea, reciclarea deșeurilor electronice contribuie la conservarea resurselor naturale.

Pentru mai multe informații privind eliminarea ecologică a deșeurilor de echipamente electrice și electronice, adresați-vă autorităților locale competente, firmelor de eliminare a deșeurilor sau comerciantului de la care ați achiziționat produsul.

Pentru mai multe informații, accesați:
www.weee.bosch-thermotechnology.com/

Bateriile

Bateriile nu trebuie eliminate împreună cu gunoiul menajer. Bateriile uzate trebuie eliminate prin intermediul sistemelor de colectare locale.

1 Vysvetlenie symbolov a bezpečnostné pokyny

1.1 Vysvetlenia symbolov

Dôležité informácie



Dôležité informácie bez ohrozenia ľudí alebo rizika vecných škôd sú označené informačným symbolom.

1.2 Všeobecné bezpečnostné pokyny

Pokyny pre cieľovú skupinu

Tento návod na inštaláciu je určený pre odborných pracovníkov pracujúcich v oblasti inštalácií vodovodných zariadení, vykurovacích zariadení a elektrotechniky. Je nutné dodržiavať pokyny uvedené vo všetkých návodoch. V prípade nedodržania pokynov môže dôjsť k vecným škodám a zraneniam osôb, až s následkom smrti.

- ▶ Pred inštaláciou si prečítajte návody na inštaláciu (zdroja tepla, regulátora vykurovania, atď.).
- ▶ Dodržujte bezpečnostné a výstražné upozornenia.
- ▶ Dodržujte predpisy, technické pravidlá a smernice platné v príslušnej krajine a regióne.

Správne použitie

- ▶ Výrobok používajte výlučne na reguláciu vykurovacích zariadení.

Akkoľvek iné použitie nie je správne. Na škody v dôsledku porušenia týchto ustanovení sa nevzťahuje záruka.

2 Údaje o výrobku

2.1 Popis výrobku

Bezdrôtový snímač vonkajšej teploty T 2 RF komunikuje prostredníctvom rádiových signálov s modulom Key, ktorý odovzdáva komunikáciu pomocou zbernice do zdroja tepla alebo ovládacích jednotiek.

Rádiový snímač vonkajšej teploty môže byť spojený len s jediným modulom Key, pretože rádiové spojenie je zašifrované.

Údaje o vonkajšej teplote z bezdrôtového snímača vonkajšej teploty dokáže spracovať ovládacia jednotka CR110 RF/RC210 RF.

Pojem „ovládacia jednotka“ sa ďalej vzťahuje na tu uvedenú ovládaciu jednotku.

Možnosti použitia

Možnosti použitia bezdrôtového snímača vonkajšej teploty zodpovedajú možnostiam použitia snímača vonkajšej teploty spojeného káblom.

Ďalšie informácie o použití snímača vonkajšej teploty → technická dokumentácia použitej ovládacej jednotky.

2.2 Zjednodušené vyhlásenie EÚ o zhode týkajúce sa rádiových zariadení

Týmto spoločnosť Bosch Thermotechnik GmbH vyhlasuje, že produkt T 2 RF s rádiovou technikou popísaný v tomto návode zodpovedá smernici 2014/53/EÚ.

Úplný text vyhlásenia EÚ o zhode je k dispozícii na internete: www.bosch-thermotechnology.com.

2.3 Rozsah dodávky

Obr. 1 na konci dokumentu:

- [1] Bezdrôtový snímač vonkajšej teploty T 2 RF
- [2] Technická dokumentácia

2.4 Technische Daten

Abmessungen (B × H × T)	78 × 92 × 42 mm (→ Bild 2 am Dokumentende)
Übertragungsprotokoll (drahtlos)	X3D-C
Empfängerkategorie	2
Frequenz Bandbreite	868,7 ... 869,2 MHz
Maximale Sendeleistung	10 mW
Temperaturbereich	-20 ... +50 °C
Maximale Reichweite	100 m
Schutzklasse	IP43
Spannungsversorgung	3,6 V LS14500
Lebensdauer Batterie bei Normalgebrauch	10 Jahre

Tab. 27 Technischen daten

3 Inštalácia a uvedenie bezdrôtového snímača vonkajšej teploty do prevádzky

Uvedenie do prevádzky

- ▶ Zastrčte modul Key do zdroja tepla (→ obr. 6 na konci dokumentu).
- ▶ Stlačte tlačidlo na module Key (→ obr. 7, [4] na konci dokumentu).
LED na module Key bliká na žltu. Režim párovania je aktivovaný.

- ▶ Spínač na snímači vonkajšej teploty dajte do polohy ON (Zap.) (→ obr. 3 a 4 na konci dokumentu).
- ▶ Prihlasovacie tlačidlo na snímači vonkajšej teploty podržte stlačené tak dlho (3 až 30 sekúnd), kým sa nespustí režim párovania (→ obr. 4, [3] na konci dokumentu).
LED dvakrát zabliká.



Pri výmene rádiového snímača vonkajšej teploty musíte odpojiť a znovu pripojiť všetkých rádiových účastníkov (Key a ovládacia jednotka) (Reset).

Na resetovanie a odpojenie snímača vonkajšej teploty musíte držať stlačené prihlasovacie tlačidlo po dobu viac ako 30 sekúnd.



Údaje o vonkajšej teplote môžete vyvolať cez menu Info ovládacej jednotky.

Miesto inštalácie

- ▶ Nájdiť vhodné miesto inštalácie pre snímač vonkajšej teploty. Na tento účel postupujte podľa obr. 8 až 9 na konci dokumentu.

Legenda k obr. 10 na konci dokumentu:

- [5] Key
[R] Zrkadlo

Inštalácia



Pred inštaláciou zabezpečte, aby bola na mieste inštalácie dostatočná intenzita rádiového signálu.

Na kontrolu, či sa vonkajšia teplota prenáša do ovládacej jednotky:

- ▶ Krátko stlačte tlačidlo snímača vonkajšej teploty (→ obr. 4, [3] na konci dokumentu).
Odošle sa skúšobný signál.
- ▶ Na ovládacej jednotke prečítajte, či bola vonkajšia teplota prenesená (menu **Info** > **Vonk. teplota**, → návod na obsluhu KCR 110 RF/RC210 RF).

Ak vonkajšia teplota nebola prenesená:

- ▶ Zvoľte iné miesto inštalácie (→ obr. 6 až 9 na konci dokumentu).

4 Odstraňovanie porúch

1037 – [slabá batéria]	
Popis	Opatrenie
Batéria je vybitá. Ovládacia jednotka zobrazuje vonkajšiu teplotu, ktorá bola zaznamenaná za posledné dve hodiny.	Vymeňte T 2 RF.

Tab. 28

5 Ochrana životného prostredia a likvidácia odpadu

Ochrana životného prostredia je základným princípom skupiny Bosch.

Kvalita výrobkov, hospodárnosť a ochrana životného prostredia sú pre nás rovnako dôležité ciele. Prísne dodržiavame zákony a predpisy o ochrane životného prostredia.

Kvôli ochrane životného prostredia používame najlepšiu možnú techniku a materiály, pričom zohľadňujeme hospodárnosť zariadení.

Balenie

Čo sa týka balenia, v jednotlivých krajinách sa zúčastňujeme na systémoch opätovného zhodnocovania odpadov, ktoré zaisťujú optimálnu recykláciu.

Všetky použité obalové materiály sú ekologické a recyklovateľné.

Staré zariadenia

Staré zariadenia obsahujú materiály, ktoré je možné recyklovať. Konštrukčné skupiny sa ľahko oddeľujú. Plasty sú označené. Preto sa dajú rôzne konštrukčné skupiny roztriediť a recyklovať alebo zlikvidovať.

Použitie elektrické a elektronické zariadenia



Tento symbol znamená, že sa výrobok nesmie likvidovať spolu s ostatnými odpadmi, ale ho je nutné priniesť do špecializovaných zberných firiem na spracovanie, zber, recykláciu a likvidáciu.

Tento symbol platí pre krajiny, v ktorých platia predpisy o likvidácii elektronického šrotu "Európska smernica 2012/19/ES o starých elektrických a elektronických prístrojoch". V týchto predpisoch sú stanovené rámcové podmienky, ktoré v jednotlivých krajinách platia pre odovzdanie a recykláciu starých elektronických prístrojov.

Keďže elektronické prístroje môžu obsahovať nebezpečné látky, je ich nutné recyklovať zodpovedným spôsobom, aby sa minimalizovali negatívne vplyvy na životné prostredie a

nebezpečenstvá pre zdravie ľudí. Okrem toho recyklácia elektronického šrotu prispieva k šetreniu prírodných zdrojov.

Ohľadom ďalších informácií týkajúcich sa ekologickej likvidácie starých elektrických a elektronických prístrojov sa prosím obráťte na príslušné miestne úrady, firmu špecializujúcu sa na likvidáciu odpadu alebo na predajcu, u ktorého ste si zakúpili výrobok.

Ďalšie informácie nájdete tu:
www.weee.bosch-thermotechnology.com/

Batérie

Batérie sa nesmú likvidovať ako domový odpad. Použité batérie je nutné zlikvidovať na miestnych zberných miestach.

1 Razlaga simbolov in varnostna opozorila

1.1 Razlage simbolov

Pomembne informacije



Pomembne informacije za primere, ko ni nevarnosti telesnih poškodb ali poškodb na opremi, so v teh navodilih označene s simbolom Info.

1.2 Splošni varnostni napotki

Napotki za ciljno skupino

Ta navodila za montažo so namenjena strokovnjakom s področja vodovodnih inštalacij, ogrevalne tehnike in elektrotehnike. Upoštevati je treba vsa navodila. Pri neupoštevanju navodil lahko pride do materialne škode in poškodb oseb, kar lahko vključuje tudi življenjsko nevarnost.

- ▶ Pred montažo preberite navodila za namestitvev (proizvajalec toplote, regulator ogrevanja itd.).
- ▶ Upoštevajte varnostna navodila in opozorila.
- ▶ Upoštevajte nacionalne in regionalne predpise, tehnična pravila in smernice.

Predvidena uporaba

- ▶ Proizvod se uporablja izključno za regulacijo ogrevalnih sistemov.

Vsaka druga uporaba se šteje kot nenamenska uporaba. Škoda, ki zaradi tega nastane, je izključena iz garancije.

2 Podatki o izdelku

2.1 Opis izdelka

Brezžično tipalo zunanje temperature T 2 RF komunicira prek radijskega signala s pomočjo ključa, ki nato posreduje komunikacijo prek BUS-a do generatorja toplote ali do upravljalne enote.

Radijsko tipalo zunanje temperature se lahko poveže samo z enim ključem, saj je radijska povezava šifrirana.

Zunanja temperatura z brezžičnega tipala za zunanjo temperaturo se lahko obdela z upravljalno enoto CR110 RF / RC210 RF.

V nadaljevanju se izraz „upravljalna enota“ navezuje na tukaj navedeno upravljalno enoto.

Možnosti uporabe

Možnosti uporabe brezžičnega tipala zunanje temperature so enake kot pri žičnem tipalu zunanje temperature.

Za nadaljnje informacije v zvezi z uporabo tipal zunanje temperature glejte → tehnično dokumentacijo uporabljene upravljalne enote.

2.2 Poenostavljena ES-Izjava o skladnosti v zvezi z radijskimi napravami

S to izjavo Bosch Thermotechnik GmbH potrjuje, da proizvod T 2 RF z radijsko tehnologijo, opisan v teh navodilih, ustreza zahtevam Direktive 2014/53/EU.

Popolno besedilo ES-Izjave o skladnosti je na voljo na spletnem naslovu: www.bosch-thermotechnik.com.

2.3 Obseg dobave

Sl. 1 na koncu dokumenta:

- [1] Brezžično tipalo zunanje temperature T 2 RF
- [2] Tehnična dokumentacija

2.4 Technische Daten

Abmessungen (B × H × T)	78 × 92 × 42 mm (→ Bild 2 am Dokumentende)
Übertragungsprotokoll (drahtlos)	X3D-C
Empfängerkategorie	2
Frequenz Bandbreite	868,7 ... 869,2 MHz
Maximale Sendeleistung	10 mW
Temperaturbereich	-20 ... +50 °C
Maximale Reichweite	100 m
Schutzklasse	IP43
Spannungsversorgung	3,6 V LS14500
Lebensdauer Batterie bei Normalgebrauch	10 Jahre

Tab. 29 Technischen daten

3 Namestitev in zagon brezžičnega tipala zunanje temperature

Zagon

- ▶ Vstavite ključ v generator toplote (→ slika 6 na koncu dokumenta).
- ▶ Dotaknite se tipke na ključu (→ slika 7, [4] na koncu dokumenta).
LED na ključu utripa rumeno. Način seznanjanja je aktiviran.

- ▶ Stikalo tipala zunanje temperature nastavite na ON (→ slika 3 na 4 koncu dokumenta).
- ▶ Držite gumb za prijavo na tipalu zunanje temperature, dokler se način seznanjanja ne aktivira (3 do 30 sekund) (→ slika 4, [3] na koncu dokumenta). LED dvakrat utripa.



Ko se radijsko tipalo zunanje temperaturo zamenja, je treba vse dele radijske povezave (ključ in upravljalno enoto) ločiti (ponastaviti) in na novo povezati.

Da ponastavite in ločite tipalo zunanje temperature, morate pritisniti tipko za prijavo in jo držati dlje kot 30 sekund.



Zunanjo temperaturo lahko priključete v informacijah menija na upravljalni enoti.

Mesto montaže

- ▶ Izberite ustrezno mesto montaže za tipalo zunanje temperature. Zato upoštevajte sliko 8 na 9 koncu dokumenta.

Legenda k sl. 10 na koncu dokumenta:

- [5] Ključ
- [R] Ogledalo

Montaža



Pred montažo zagotovite, da je na mestu montaže zadostna stopnja signala.

Da preverite, ali se zunanja temperatura prenaša na upravljalno enoto:

- ▶ Na kratko pritisnite tipko tipala zunanje temperature (→ slika 4, [3] na koncu dokumenta). Poslan bo testni signal.
- ▶ Na upravljalni enoti odčitajte, ali je bila zunanja temperatura prenesena (meni **Info** > **Zunanja temp.**, → Navodila za uporabo KCR 110 RF/ RC210 RF).

Če zunanja temperatura ni bila prenesena:

- ▶ Izberite drugo mesto montaže (→ slika 6 na 9 koncu dokumenta).

4 Odpravljanje motenj

1037 - [slaba baterija]	
Opis	Ukrep
Baterija je prazna.	Zamenjajte T 2 RF.
Upravljalna enota prikazuje zunanjo temperaturo, ki je bila izmerjena v zadnjih dveh urah.	

Tab. 30

5 Varovanje okolja in odstranjevanje

Varstvo okolja je temeljno načelo delovanja skupine Bosch. Kakovost izdelkov, gospodarnost in varovanje okolja so za nas enakovredni cilji. Zakoni in predpisi za varovanje okolja so strogo upoštevani.

Za varovanje okolja ob upoštevanju gospodarskih vidikov uporabljamo najboljšo tehniko in materiale.

Embalaža

Pri embalaranju sodelujemo s podjetji za gospodarjenje z odpadki, ki zagotavljajo optimalno recikliranje.

Vsi uporabljeni embalažni materiali so ekološko sprejemljivi in jih je mogoče reciklirati.

Odslužena oprema

Odslužene naprave vsebujejo snovi, ki jih je mogoče reciklirati. Sklope je mogoče enostavno ločiti. Umetne snovi so označene. Tako je možno posamezne sklope sortirati in jih oddati v reciklažo ali med odpadke.

Opadna električna in elektronska oprema

 Ta simbol pomeni, da proizvoda ne smete odstranjevati skupaj z drugimi odpadki, pač pa ga je treba oddati na zbirnih mestih odpadkov za obdelavo, zbiranje, reciklažo in odstranjevanje.

Simbol velja za države s predpisi za elektronske odpadke, kot je npr. "Evropska direktiva 2012/19/ES o odpadni električni in elektronski opremi". Ti predpisi določajo okvirne pogoje, ki veljajo za vračilo in recikliranje odpadne elektronske opreme v posameznih državah.

Ker lahko elektronske naprave vsebujejo nevarne snovi, jih je treba odgovorno reciklirati, da se omeji morebitno okoljsko škodo in nevarnosti za zdravje ljudi. Poleg tega recikliranje odpadnih elektronskih naprav prispeva k ohranjanju naravnih virov.

Za nadaljnje informacije o okolju prijaznem odstranjevanju odpadne električne in elektronske opreme se obrnite na

pristojne lokalne organe, na vaše podjetje za ravnanje z odpadki ali na prodajalca, pri katerem ste kupili proizvod.

Več informacij najdete na naslednji povezavi:
www.weee.bosch-thermotechnology.com/

Baterij

Baterij ni dovoljeno metati med gospodinjske odpadke. Izrabljene baterije je treba odstraniti v skladu z lokalnim sistemom zbiranja odpadkov.

1 Tumačenje simbola i sigurnosna uputstva

1.1 Objašnjenja simbola

Važne informacije



Važne informacije za pojave za koje ne postoje opasnosti od povreda ili materijalne štete, označene simbolom za informacije.

1.2 Opšta sigurnosna uputstva

Uputstva za ciljnu grupu

Ovo uputstvo za instalaciju namenjeno je stručnjacima za vodovodne, grejne i električne instalacije. Instrukcije iz svih uputstava moraju da se poštuju. U suprotnom može doći do materijalnih šteta i telesnih povreda, pa čak i do opasnosti po život.

- ▶ Uputstva za instalaciju (generatora pare, regulatora grejanja, modula itd.) pročitati pre instalacije.
- ▶ Obratiti pažnju na sigurnosna uputstva i upozorenja.
- ▶ Voditi računa o nacionalnim i regionalnim propisima, tehničkim pravilnicima i smernicama.

Pravilna upotreba

- ▶ Proizvod koristiti isključivo za regulaciju sistema grejanja.

Svaka drugačija upotreba je nepravilna. Kvarovi koji nastanu usled nepravilne upotrebe nisu obuhvaćeni garancijom.

2 Podaci o proizvodu

2.1 Opis proizvoda

Bežični senzor spoljašnje temperature T 2 RF komunicira sa Key-em preko radio signala koji ga preko BUS-a prosleđuje generatoru toplote ili upravljačkoj jedinici.

Bežični senzor spoljne temperature može da se poveže samo sa jednim Key-em jer je radio veza šifrovana.

Spoljna temperatura bežičnog senzora spoljašnje temperature može da se obrađuje u upravljačkoj jedinici CR110 RF / RC210 RF.

U daljem tekstu se pojam „upravljačka jedinica“ odnosi na ovde navedenu upravljačku jedinicu.

Mogućnosti ugradnje

Mogućnosti ugradnje bežičnog senzora spoljašnje temperature odgovaraju njihovim senzorima spoljašnje temperature povezanih kablovima.

Za ostale informacije o ugradnji senzora spoljašnje temperature → Tehnička dokumentacija primenjene upravljačke jedinice.

2.2 Pojednostavljena EU Izjava o usaglašenosti za bežične uređaje

Ovim Bosch Thermotechnik GmbH izjavljuje da u ovom uputstvu opisan proizvod, T 2 RF sa bežičnom tehnologijom, odgovara smernici 2014/53/EU.

Kompletan tekst EU Izjave o usaglašenosti na raspolaganju je na internetu: www.bosch-thermotechnology.com.

2.3 Sadržaj pakovanja

Slika 1 na kraju dokumenta:

- [1] Bežični senzor spoljašnje temperature T 2 RF
- [2] Tehnička dokumentacija

2.4 Technische Daten

Abmessungen (B × H × T)	78 × 92 × 42 mm (→ Bild 2 am Dokumentende)
Übertragungsprotokoll (drahtlos)	X3D-C
Empfängerkategorie	2
Frequenz Bandbreite	868,7 ... 869,2 MHz
Maximale Sendeleistung	10 mW
Temperaturbereich	-20 ... +50 °C
Maximale Reichweite	100 m
Schutzklasse	IP43
Spannungsversorgung	3,6 V LS14500
Lebensdauer Batterie bei Normalgebrauch	10 Jahre

tab. 31 *Technischen daten*

3 Instalacija i puštanje u rad bežičnog senzora spoljašnje temperature

Puštanje u rad

- ▶ Key priključiti na generator toplote (→ slika 6 na kraju dokumenta).
- ▶ Dodirnuti taster na Key-u (→ slika 7, [4] na kraju dokumenta).
LED na Key-u treperi žuto. Modus uparivanja je aktiviran.

- ▶ Prekidač u senzoru spoljašnje temperature postaviti na ON (→ slika 3 i 4 na kraju dokumenta).
- ▶ Dugme za prijavu na senzoru spoljašnje temperature pritisnati sve dok se ne pokrene modus za uparivanje (3 do 30 sekundi) (→ slika 4, [3] na kraju dokumenta).
LED treperi dva puta.



Kada bežični senzor spoljne temperature treba da se zameni, moraju da se odspoje (reset) svi učesnici radio veze (Key i upravljačka jedinica) i ponovo povežu.

Za resetovanje i odspajanje senzora spoljašnje temperature, dugme za prijavu mora da se pritisne duže od 30 sekundi.



Spoljna temperatura može da se pozove preko menija Informacije na upravljačkoj jedinici.

Mesto instalacije

- ▶ Potražiti odgovarajuće mesto instalacije senzora spoljašnje temperature. Obratiti pažnju na slike 8 do 9 na kraju dokumenta.

Legenda uz sl. 10 na kraju dokumenta:

- [5] Key
- [R] Ogledalo

Instalacija



Pre instalacije proveriti da li na mestu instalacije postoji dovoljna jačina signala.

Za proveru da li se spoljna temperatura prenosi na upravljačku jedinicu:

- ▶ Kratko pritisnuti taster senzora spoljašnje temperature (→ slika 4, [3] na kraju dokumenta).
Šalje se testni signal.
- ▶ Na upravljačkoj jedinici pročitati da li je spoljna temperatura prenesena (meni **Informacije** > **Spoljna temp.**, → Uputstvo za upotrebu KCR 110 RF/ RC210 RF).

Ukoliko spoljna temperatura nije prenesena:

- ▶ Izabrati drugo mesto instalacije (→ slika 6 do 9 na kraju dokumenta).

4 Otklanjanje smetnje

1037 - [slaba baterija]	
Opis	Mere
Baterija je potrošena. Upravljačka jedinica pokazuje spoljnu temperaturu koja je evidentirana u poslednja dva sata.	Zameniti T 2 RF.

tab. 32

5 Zaštita životne okoline i odlaganje otpada

Zaštita životne okoline predstavlja princip poslovanja grupe Bosch.

Kvalitet proizvoda, ekonomičnost i zaštita životne okoline su za nas ciljevi istog prioriteta. Zakoni i propisi o zaštiti životne okoline se strogo poštuju.

Da bismo zaštitili životnu okolinu, koristimo najbolju moguću tehniku i materijale s aspekta ekonomičnosti.

Pakovanje

Kod pakovanja smo vodili računa o specifičnim sistemima razdvajanja otpada u zemljama upotrebe proizvoda radi obezbeđivanja optimalne reciklaže.

Svi korišćeni materijali za pakovanje su ekološki prihvatljivi i mogu da se recikliraju.

Dotrajali uređaj

Dotrajali uređaji sadrže dragocene materijale koji se mogu reciklirati.

Moduli se lako razdvajaju. Plastični materijali su označeni. Na taj način se mogu sortirati različiti sklopovi i ponovo iskoristiti ili odložiti u otpad.

Dotrajali električni i elektronski uređaji



Ovaj simbol znači da proizvod ne sme da se baca zajedno sa ostalim smećem, već mora da se odnese na za to predviđeno mesto za tretman, prikupljanje, reciklažu i bacanje.

Simbol važi za zemlje sa propisima o elektronskom otpadu, npr. "Evropska direktiva 2012/19/EZ o električnim i elektronskim dotrajalim uređajima". Ovi propisi postavljaju okvirne uslove koji važe za vraćanje i reciklažu elektronskih dotrajalih uređaja u pojedinačnim zemljama.

S obzirom da elektronski uređaji mogu da sadrže opasne materije, moraju odgovorno da se recikliraju kako bi se minimizovala ekološka šteta i opasnosti po ljudsko zdravlje.

Osim toga, reciklaža elektronskog otpada doprinosi zaštiti prirodnih resursa.

Za dodatne informacije o ekološkom bacanju električnih i elektronskih dotrajalih uređaja molimo da se obratite nadležnim službama na mestu instalacije, komunalnom preduzeću čije usluge koristite ili trgovcu od kog ste kupili proizvod.

Dodatne informacije možete da pronaete ovde: www.weee.bosch-thermotechnology.com/

Baterije

Baterije ne smeju da se bacaju u kućno smeće. Stare baterije moraju da se odlažu u lokalne sisteme za sakupljanje.

1 Sembol Açıklamaları ve Emniyetle İlgili Bilgiler

1.1 Sembol açıklamaları

Önemli bilgiler



İnsan için tehlikenin veya maddi hasar tehlikesinin söz konusu olmadığı önemli bilgiler, gösterilen sembol ile belirtilmektedir.

1.2 Emniyetle İlgili Genel Bilgiler

Hedef Grubu İçin Bilgiler

Bu montaj kılavuzu, konusunda uzman ısıtma, sıhhi ve elektrik tesisatçıları için hazırlanmıştır. Tüm kılavuzlardaki talimatlara uyulmalıdır. Talimatların dikkate alınmaması, maddi hasarlara, yaralanmalara ve ölüm tehlikesine yol açabilir.

- ▶ Montaj kılavuzlarını (ısıtma cihazı, termostat, vs.), montaj çalışmalarına başlamadan önce okuyun.
- ▶ Emniyetle ilgili bilgileri ve uyarı bilgilerini dikkate alın.
- ▶ Ulusal ve bölgesel yönetmelikleri, teknik kuralları ve direktifleri dikkate alın.

Amacına uygun kullanım

- ▶ Ürünü, sadece ısıtma tesisatlarının kontrolü için kullanın. Bunun dışındaki kullanımlar, amacına uygun olmayan kullanım olarak kabul edilmektedir. Amacına uygun olmayan kullanım nedeniyle meydana gelen hasarlar için üretici firma herhangi bir sorumluluk kabul etmez.

2 Ürün İle İlgili Bilgiler

2.1 Ürün tanıtımı

Kablosuz dış hava sıcaklık sensörü T 2 RF, radyo sinyalleri üzerinden Key ile haberleşir; Key, bu haberleşmeyi BUS üzerinden ısıtma cihazlarına veya kumanda panellerine iletir.

Kablosuz dış hava sıcaklık sensörü, radyo dalgı bağlantısı şifreli olduğundan dolayı sadece tek bir Key'e bağlanabilir.

Kablosuz dış sıcaklık sensörü ile ölçülen dış hava sıcaklığı, CR110 RF / RC210 RF kumanda paneli tarafından işlenebilir:

Bundan sonra kullanılan "kumanda paneli" terimi ile burada adı geçen kumanda paneli ifade edilmektedir.

Kullanma olanakları

Kablosuz dış hava sıcaklık sensörünün kullanım olanakları, kablolu dış hava sıcaklık sensörünün kullanım olanakları ile aynıdır.

Dış hava sıcaklık sensörlerinin kullanımı ile ilgili ayrıntılı bilgiler → Kullanılan kumanda panelinin teknik dokümantasyonu.

2.2 Telsiz ekipmanları ile ilgili basitleştirilmiş AT Uygunluk Beyanı

Bosch Thermotechnik GmbH firması, bu kılavuzda anlatılan telsiz teknolojisine sahip T 2 RF ürününün 2014/53/AT sayılı yönetmeliğe uygun olduğunu beyan ediyor.

AT Uygunluk Beyanı'nın eksiksiz metnine internet üzerinden ulaşabilirsiniz: www.bosch-thermotechnology.com.

2.3 Teslimat kapsamı

Doküman sonundaki şekil 1:

- [1] Kablosuz dış hava sıcaklık sensörü T 2 RF
- [2] Teknik dokümantasyon

2.4 Technische Daten

Abmessungen (B × H × T)	78 × 92 × 42 mm (→ Bild 2 am Dokumentende)
Übertragungsprotokoll (drahtlos)	X3D-C
Empfängerkategorie	2
Frequenz Bandbreite	868,7 ... 869,2 MHz
Maximale Sendeleistung	10 mW
Temperaturbereich	-20 ... +50 °C
Maximale Reichweite	100 m
Schutzklasse	IP43
Spannungsversorgung	3,6 V LS14500
Lebensdauer Batterie bei Normalgebrauch	10 Jahre

Tab. 33 Technische Daten

3 Kablosuz dış hava sıcaklık sensörünün montajı ve işleme alınması

Devreye alınması

- ▶ Key'i ısıtma cihazına takın (→ Doküman sonundaki şekil 6).
- ▶ Key'deki tuşa dokunun (→ Doküman sonundaki şekil 7, [4]). Key'deki LED sarı renkte yanıp söner. Eşleştirme modu etkindir.
- ▶ Dış hava sıcaklık sensöründeki şalteri ON konumuna getirin (→ Doküman sonundaki şekil 3 ve 4).
- ▶ Dış hava sıcaklığı sensöründeki tanıma düğmesini, eşleştirme modu başlayana kadar basılı tutun (3 ile 30 saniye) arası (→ Doküman sonundaki şekil 4, [3]). LED iki defa yanıp söner.



Kablosuz dış hava sıcaklık sensörü değiştirildiğinde, tüm kablosuz katılımcıların (Key ve kumanda paneli) bağlantısı ayrılmalı (sıfırlama) ve bağlantısı yeniden yapılmalıdır. Dış hava sıcaklık sensörünü sıfırlamak veya bağlantısını ayırmak için tanıtma düğmesini 30 saniyeden uzun süre basılı tutmalısınız.



Dış hava sıcaklığı, kumanda panelindeki Bilgi menüsünden görüntülenebilir.

Montaj yeri

- Dış hava sıcaklık sensörü için uygun montaj yeri belirleyin. Bunun için bkz. doküman sonundaki şekil 8 - 9.

Doküman sonundaki Şekil 10 ile ilgili açıklama:

- [5] Key
- [R] Ayna

Montaj



Montaja başlamadan önce montaj yerinde yeterli radyo dalgası sinyali gücünün mevcut olduğundan emin olun.

Dış hava sıcaklığı değerinin kumanda paneline aktarılıp aktarılmadığının kontrol edilmesi:

- Dış hava sıcaklık sensörünün tuşunu basıp bırakın (→ Doküman sonundaki şekil 4, [3]). Test sinyali gönderilir.
- Dış hava sıcaklığının aktarılıp aktarılmadığını kumanda panelinden kontrol edin (Menü **Bilgi** > **Dış hav.sıc.**, → Kullanma kılavuzu KCR 110 RF/ RC210 RF).

Dış hava sıcaklığı aktarılmadığında:

- Başka bir montaj yeri seçin (→ Doküman sonundaki şekil 6 - 9).

4 Arızaların giderilmesi

1037 - [Zayıf pil]

Tanıtım	Yapılması gerekenler
Pil bitmiştir. Kumanda paneli, son iki saat içerisinde ölçülmüş dış hava sıcaklığını gösterir.	T 2 RF değiştirilmelidir.

Tab. 34

5 Çevre koruması ve imha

Çevre koruması, Bosch Grubu'nun temel bir şirket prensibidir. Ürünlerin kalitesi, ekonomiklik ve çevre koruması, bizler için aynı önem seviyesindedir. Çevre korumasına ilişkin yasalara ve talimatlara çok sıkı bir şekilde uyulmaktadır. Çevrenin korunması için bizler, mümkün olan en iyi teknolojiyi ve malzemeyi kullanmaya özen gösteririz.

Ambalaj

Ürünlerin ambalajında, optimum bir geri kazanıma (Recycling) imkan sağlayan, ülkeye özel geri kazandırma sistemleri kullanılmaktadır. Kullandığımız tüm paketleme malzemeleri çevreye zarar vermeyen, geri dönüşümlü malzemelerdir.

Eski cihaz

Eski cihazlar, tekrar kullanılacak malzemeler içermektedir. Bileşenleri kolayca birbirinden ayrılabilir. Plastikler işaretleştirilmiştir. Böylelikle farklı grupları ayrıştırılabilir ve geri dönüştürme veya imha için yönlendirilebilir.

Eski Elektrikli ve Elektronik Cihazlar



Bu sembol, ürünün diğer evsel atıklar ile imha edilemeyeceği, aksine işlenmesi, toplanması, geri dönüştürülmesi ve imha edilmesi için atık toplama yerlerine götürülmesi gerektiği anlamına gelmektedir.

Sembol, örneğin 2012/19/AB sayılı Atık Elektrikli ve Elektronik Eşya Direktifi yönetmeliği gibi elektronik hurda yönetmeliğine sahip ülkelerde geçerlidir. Bu yönetmelikler, atık elektrikli ve elektronik eşyaların iade edilmesi ve geri dönüştürülmesi ile ilgili yönetmeliklerin geçerli olduğu ülkelerde çerçeve koşullarını belirler.

Elektrikli ve elektronik cihazlar tehlikeli maddeler içerebileceğinden dolayı, olası çevre zararlarının ve insan sağlığı risklerinin en aza indirgenmesi için bunlar sorumluluk bilinci ile geri dönüştürülmelidir. Ayrıca elektronik hurdaların geri dönüştürülmesi, doğal kaynakların korunmasına da katkı sağlar.

Atık elektrikli ve elektronik cihazların çevreye uygun bir şekilde imha edilmesi ile ilgili daha fazla bilgi edinmek amacıyla, bulunduğunuz yerdeki yetkili kuruma, atık imha kuruluşuna veya ürünü satın aldığınız yetkili satıcıya başvurun.

Bu konuya ilişkin daha fazla bilgi için bkz: www.weee.bosch-thermotechnology.com/

Piller

Piller evsel atık çöpüne atılmamalıdır. Kullanılmış piller, yerel toplama sistemlerinde imha edilmelidir.

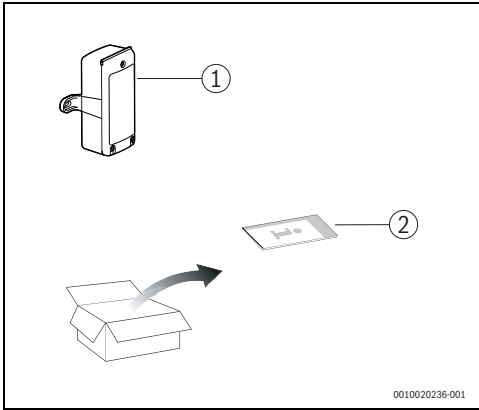

1

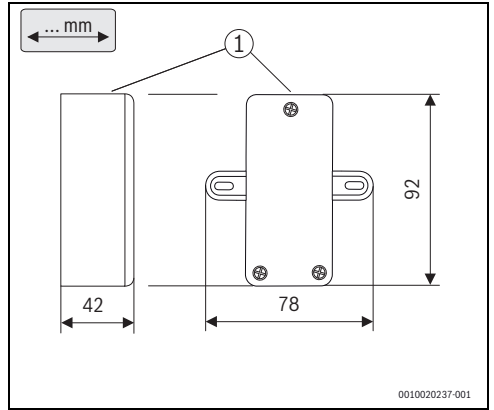

2

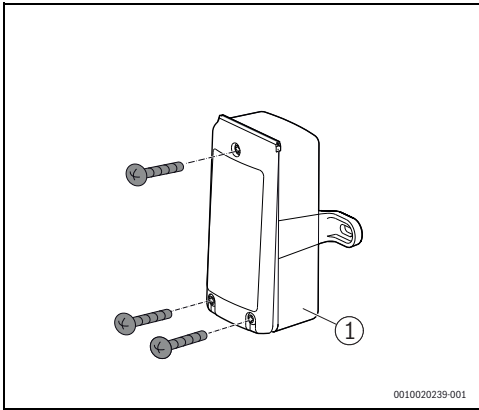

3

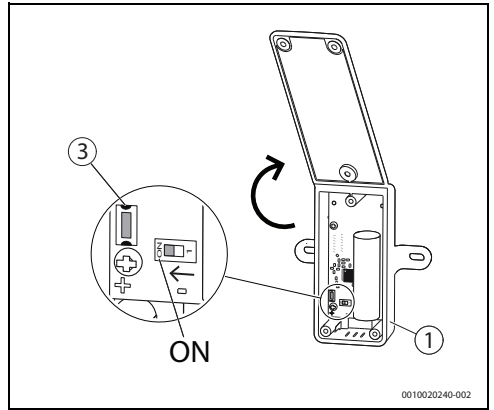

4

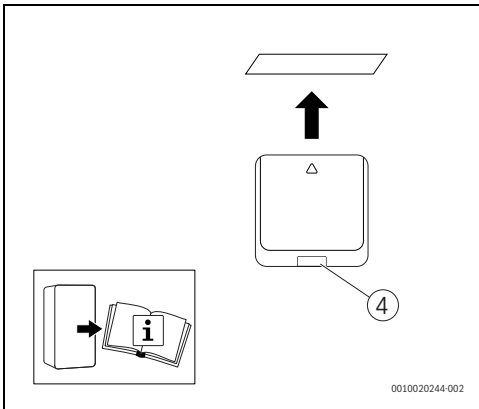

5

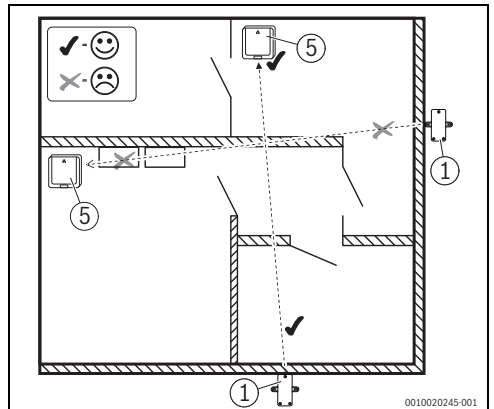

6

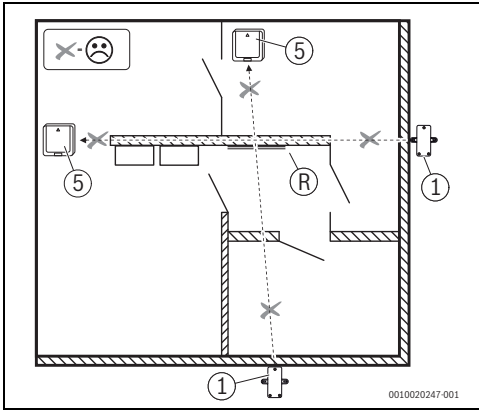

7

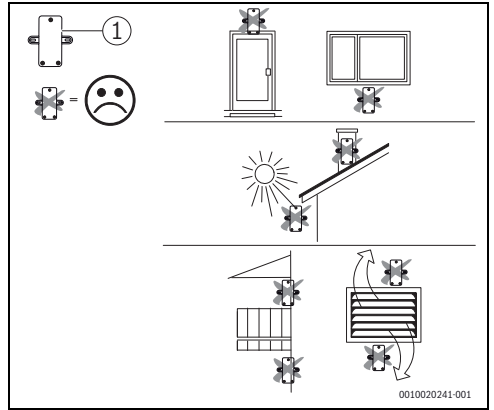

8

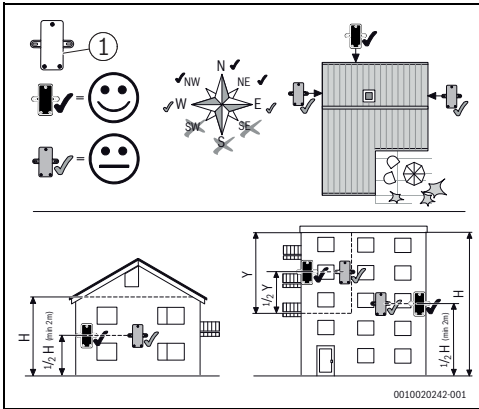

9

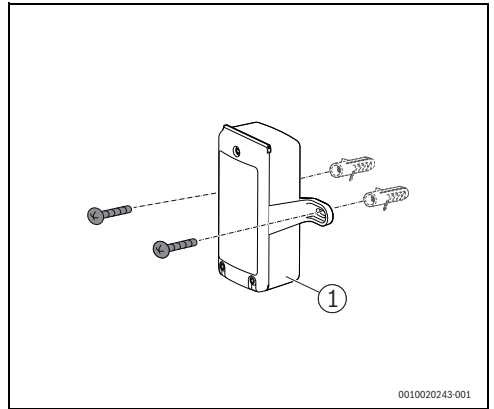

10





Bosch Thermotechnik GmbH
Sophienstrasse 30-32
D-35576 Wetzlar
www.bosch-thermotechnology.com