

[en] Wall brackets 4 ... 16 kW

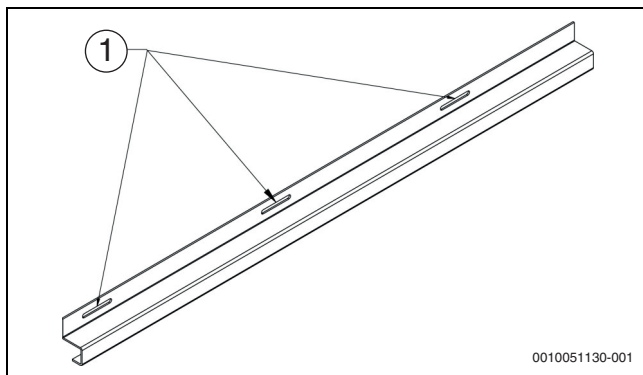

Fig. 1 Upper horizontal beam

[1] Upper horizontal beam

- ▶ Level and fix with dowels [1].

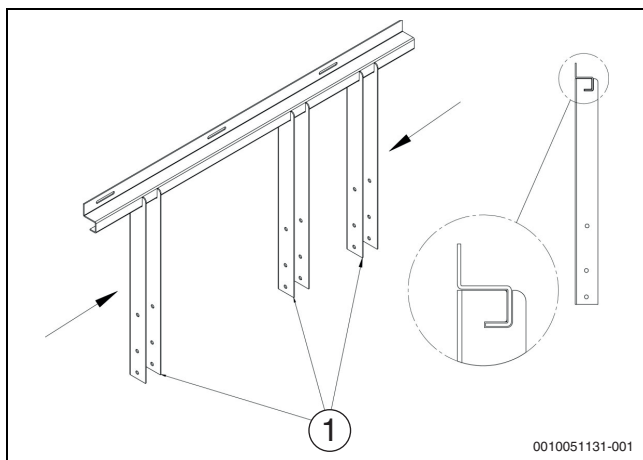

Fig. 2 Vertical wall brackets

[1] Vertical wall brackets

- ▶ Insert vertical brackets as shown in the figure [1].

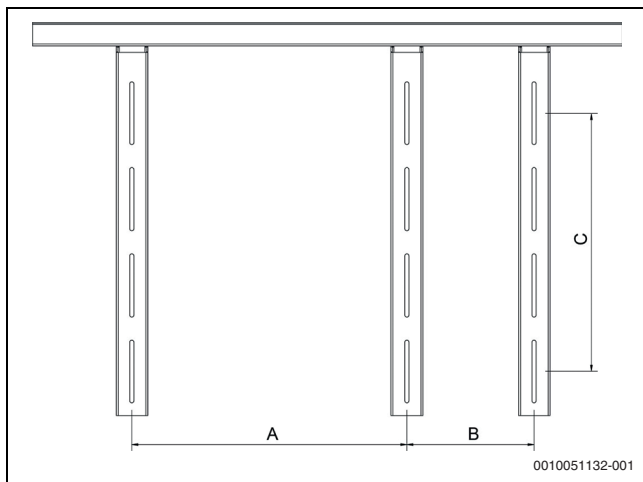

Fig. 3 Adjust the width

Size [kW]	A [mm]	B [mm]	C [mm]
4 ... 6	644	379	375
8 ... 16	656	363	469

Table 1 Adjust the width

- ▶ Adjust the width according to the fixing points of the outdoor unit. Interpose anti-vibration mounts between the frame and the external condensing unit.

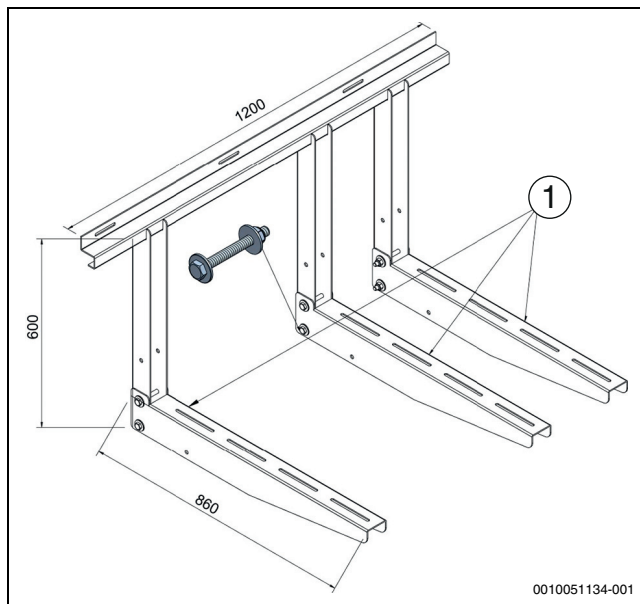

Fig. 4 Horizontal support brackets (in mm)

[1] Horizontal support brackets

- ▶ Insert horizontal brackets [1].

⚠ [en] Important notes on installation/assembly

The installation/assembly must be carried out by a qualified contractor, following these instructions and in compliance with the applicable regulations. Noncompliance with specifications can result in material damage and/or personal injury or fatality.

- ▶ Check that the contents of the delivery are undamaged. Only fit undamaged parts.
- ▶ Follow the applicable instructions for the other system components, accessories and spare parts.
- ▶ Before starting any work: disconnect the system from the power supply across all phases.
- ▶ Install all parts described for the device concerned.
- ▶ Do not reuse any parts that have already been fitted and replaced.
- ▶ Perform the required adjustments, functional tests and safety tests.
- ▶ Test any joints that carry gas, flue gas, water or oil for leaks.
- ▶ Document any alterations made.

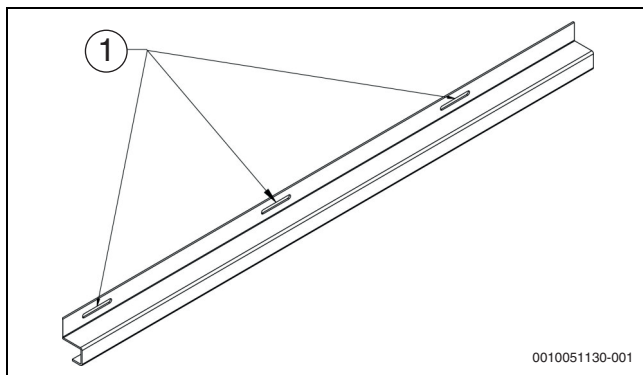
[bg] Стенни конзоли 4 ... 16 kW

Фиг. 1 Горна хоризонтална греда

[1] Горна хоризонтална греда

- ▶ Нивелирайте и фиксирайте с дюбели [1].

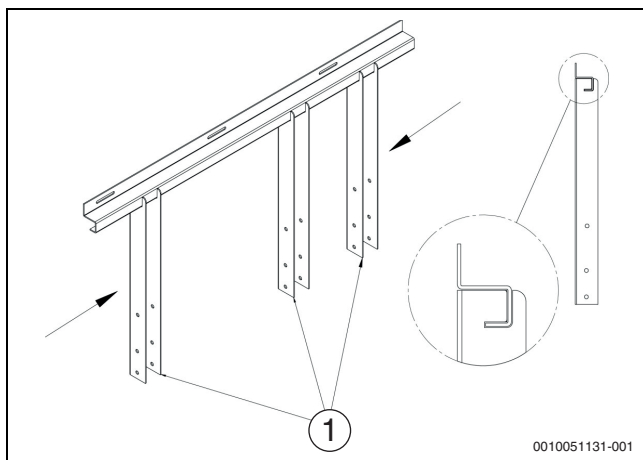

Фиг. 2 Вертикални стенни конзоли

[1] Вертикални стенни конзоли

- ▶ Поставете вертикалните стенни конзоли, както е показано на фигура [1].

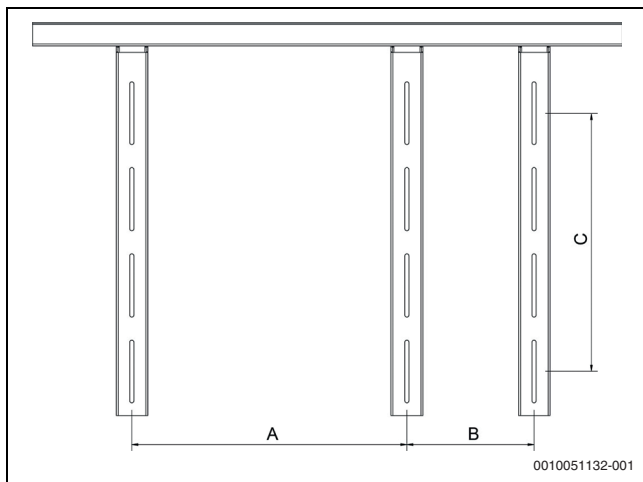

Фиг. 3 Регулирайте ширината

Размер [kW]	A [mm]	B [mm]	C [mm]
4 ... 6	644	379	375
8 ... 16	656	363	469

Табл. 1 Регулирайте ширината

- ▶ Регулирайте ширината според точките на закрепване на външното тяло. Поставете антивибрационни стойки между рамката и външния кондензатор.

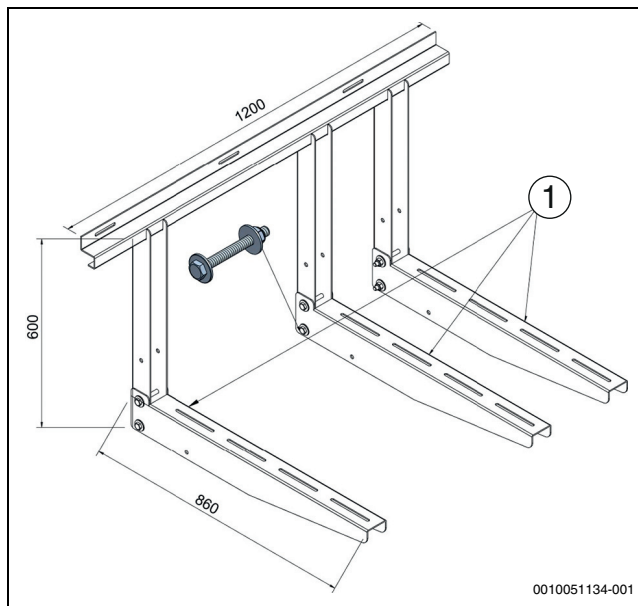

Фиг. 4 Хоризонтални опорни конзоли (в mm)

[1] Хоризонтални опорни конзоли

- ▶ Поставете хоризонталните конзоли [1].

⚠ [bg] Важни указания във връзка с инсталацията/монтажа

Инсталацията/монтажът трябва да се извършва от лицензиран за работите специалист в съответствие с настоящото ръководство и с приложимите разпоредби. Неспазването на предписанията може да доведе до материални щети и/или телесни повреди или дори опасност за живота.

- ▶ Проверете обема на доставката за невредимост. Монтирайте само части без дефекти.
- ▶ Съблюдавайте съответните ръководства на компоненти на уредбата, принадлежности и резервни части.
- ▶ Преди всички работи: На всички полюси уредбата не трябва да бъде под напрежение.
- ▶ Винаги монтирайте всички части, описани за съответния уред.
- ▶ Не използвайте сменените части повторно!
- ▶ Изпълнете необходимите настройки, проверки за функционалност и сигурност.
- ▶ Проверете местата на уплътнение на газопроводни, за отработени газове, водопроводни или маслопроводни части за течове.
- ▶ Документирайте извършените промени.
- ▶ Винаги монтирайте всички части, описани за съответния уред.
- ▶ Не използвайте сменените части повторно!

[cs] Nástěnné konzoly 4 ... 16 kW

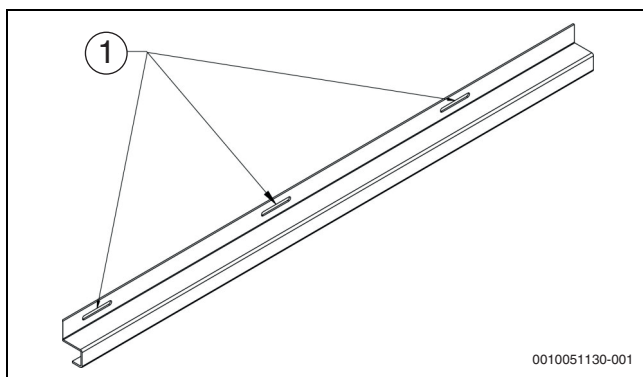

Obr. 1 Horní vodorovná traverza

[1] Horní vodorovná traverza

- Vyrovnajte a upevněte pomocí hmoždinek [1].

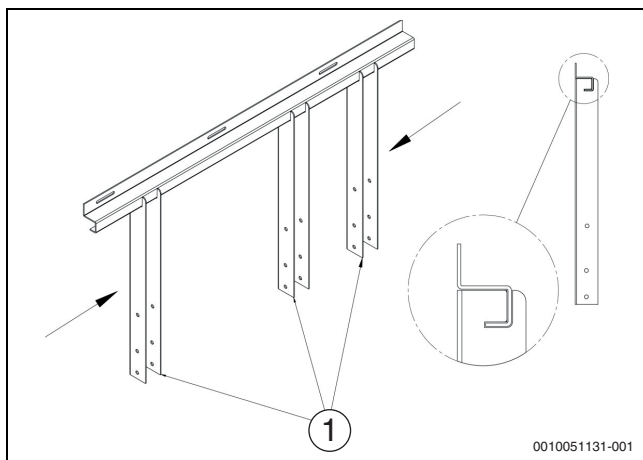

Obr. 2 Svislé nástěnné konzoly

[1] Svislé nástěnné konzoly

- Zasuňte svislé konzoly tak, jak je znázorněno na obrázku [1].

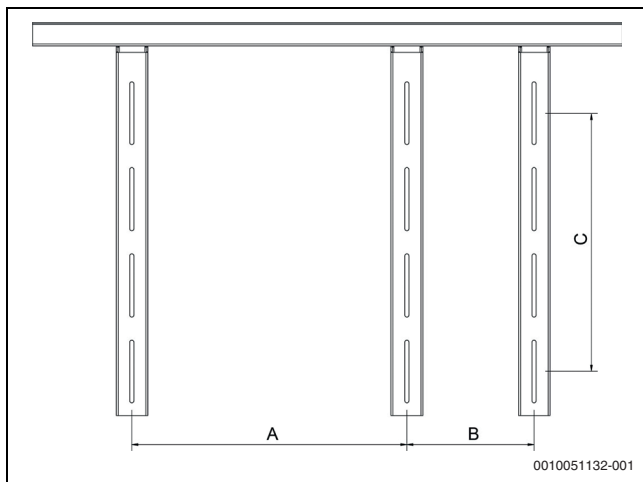

Obr. 3 Upravte šířku

Velikost [kW]	A [mm]	B [mm]	C [mm]
4 ... 6	644	379	375
8 ... 16	656	363	469

Tab. 1 Upravte šířku

- Upravte šířku podle upevňovacích bodů venkovní jednotky. Mezi rám a venkovní kondenzační jednotku vložte antivibrační úchyty.

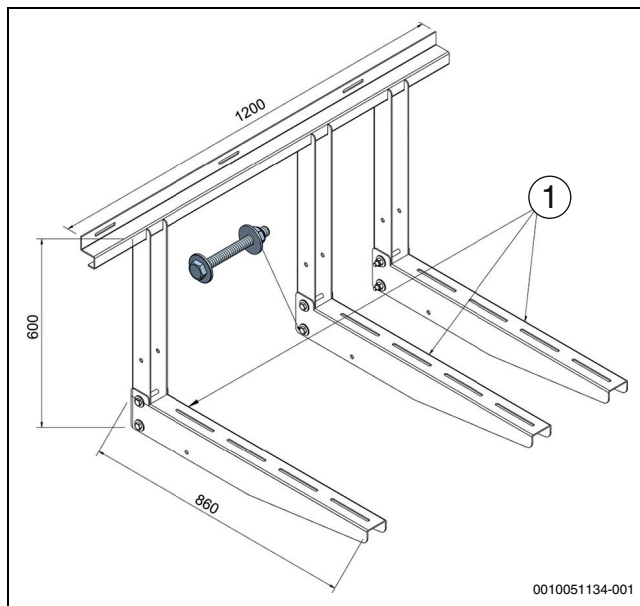

Obr. 4 Vodorovné podpěrné konzoly (v mm)

[1] Vodorovné podpěrné konzoly

- Zasuňte vodorovné konzoly [1].

⚠ [cs] Důležité pokyny k instalaci/montáži

Instalaci/montáž musí při dodržení pokynů uvedených v tomto návodu a platných předpisů provést odborný pracovník s příslušným oprávněním pro tyto práce. Nedodržení požadavků může způsobit materiální škody a/nebo poškodit zdraví osob, popř. i ohrozit život.

- Zkontrolujte, zda rozsah dodávky nebyl porušen. Montujte jen nezávadné díly.
- Řiďte se souvisejícími návody pro komponenty zařízení, příslušenství a náhradní díly.
- Před započatím všech prací: vypněte kompletně napájení do zařízení.
- K vestavbě použijte vždy všechny díly popsané pro daný přístroj.
- Vyměněné díly znovu nepoužívejte.
- Proveďte potřebná nastavení, funkční a bezpečnostní zkoušky.
- Spojovaná místa dílů vedoucích plyn, spaliny, vodu nebo olej zkontrolujte těsnost.
- Provedené změny zdokumentujte.

[da] Vægbeslag 4 ... 16 kW

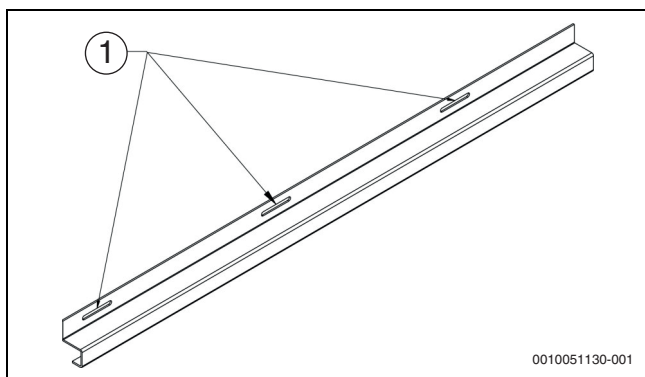

Fig. 1 Øvre vandret skinne

[1] Øvre vandret skinne

- Ret ind, og fastgør med låsetapper [1].

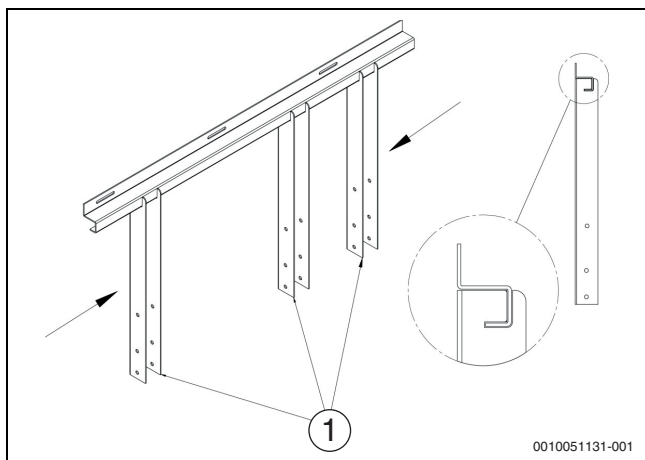

Fig. 2 Lodrette vægbeslag

[1] Lodrette vægbeslag

- Indsæt de lodrette beslag som vist i figuren [1].

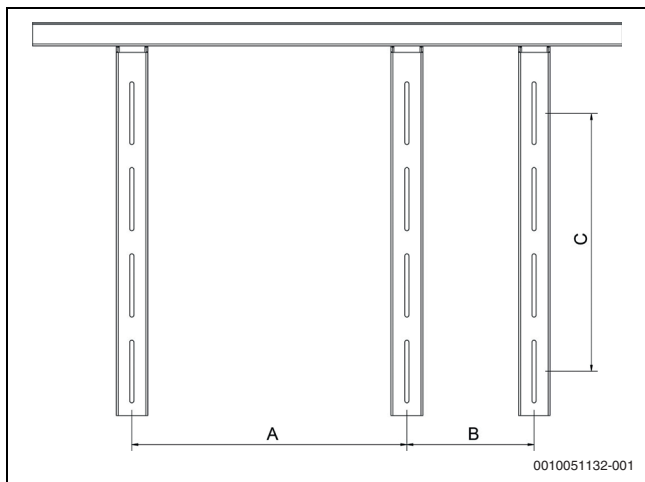

Fig. 3 Juster bredden

Størrelse [kW]	A [mm]	B [mm]	C [mm]
4 ... 6	644	379	375
8 ... 16	656	363	469

Tab. 1 Juster bredden

- Juster bredden i henhold til fastgørelsespunkterne på den udvendige enhed. Sæt de vibrationsdæmpende beslag imellem rammen og den eksterne kondenseringsenhed.

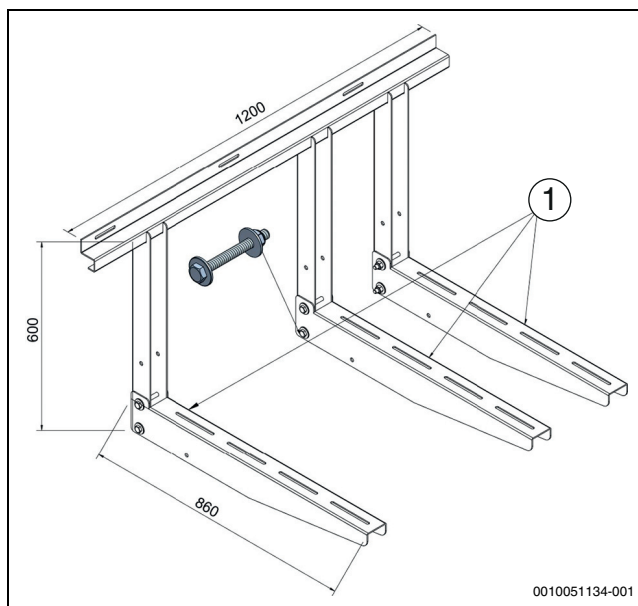

Fig. 4 Vandrette støttebeslag (i mm)

[1] Vandrette støttebeslag

- Indsæt de vandrette beslag [1].

⚠ [da] Vigtige anvisninger til installationen/monteringen

Installationen/monteringen skal foretages af en godkendt installatør under overholdelse af denne vejledning og de gældende forskrifter. Manglende overholdelse af bestemmelserne kan føre til materielle skader og/eller personskader, som kan være livsfarlige.

- Kontrollér, at leveringsomfanget er intakt og uden skader. Installér kun dele, som er intakte og uden skader.
- Overhold de gældende vejledninger til anlægskomponenter, tilbehør og reservedele.
- Før arbejdet udføres: Afbryd anlægget, så det er spændingsløst på alle poler.
- Montér altid alle dele, som er angivet til det pågældende apparat.
- Genbrug ikke udskiftede dele.
- Udfør de nødvendige indstillinger, funktions- og sikkerhedskontroller.
- Kontrollér, at tætningssteder, gas-, røggas-, vand- eller olieførende dele er tætte.
- Dokumentér udførte ændringer.

[de] Wandhalterungen 4 ... 16 kW

Bild 1 Oberer Querträger

[1] Oberer Querträger

- Ausrichten und mit Dübeln [1] befestigen.

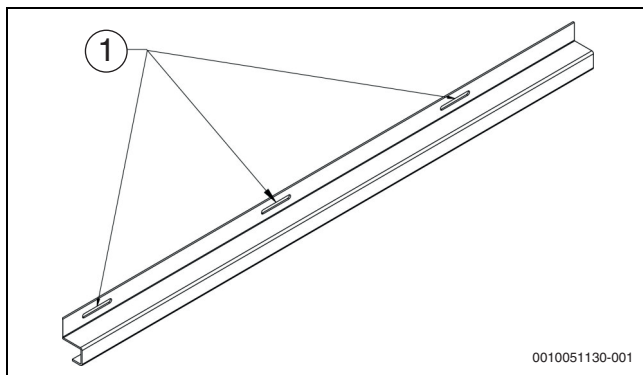

Bild 2 Senkrechte Wandhalterungen

[1] Senkrechte Wandhalterungen

- Senkrechte Halterungen wie in [1] dargestellt einsetzen.

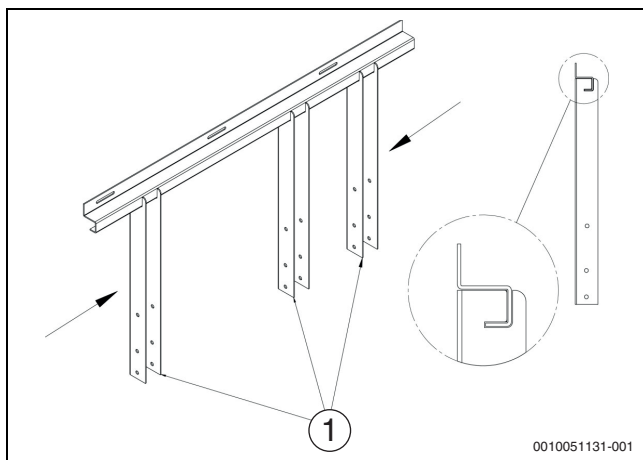

Bild 3 Breite anpassen

Größe [kW]	A [mm]	B [mm]	C [mm]
4 ... 6	644	379	375
8 ... 16	656	363	469

Tab. 1 Breite anpassen

- Breite anhand der Befestigungspunkte der Außeneinheit anpassen. Bringen Sie zwischen dem Rahmen und dem externen Brennwertgerät Schwingungsdämpfer an.

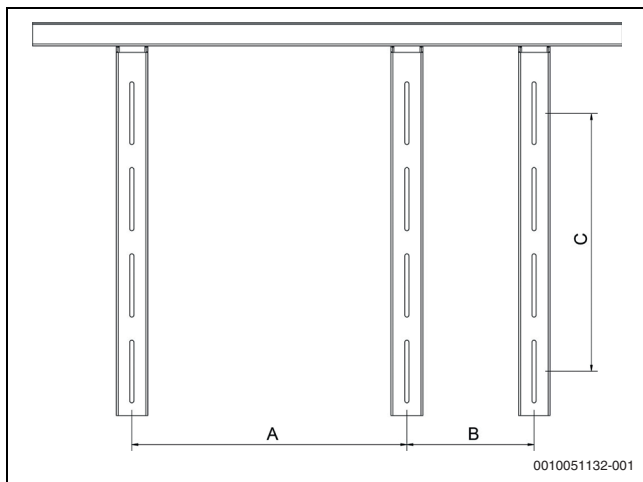

Bild 4 Waagerechte Wandaufhängungen [mm]

[1] Waagerechte Wandaufhängungen

- Waagerechte Aufhängungen einsetzen [1].

⚠ [de] Wichtige Hinweise zur Installation/Montage

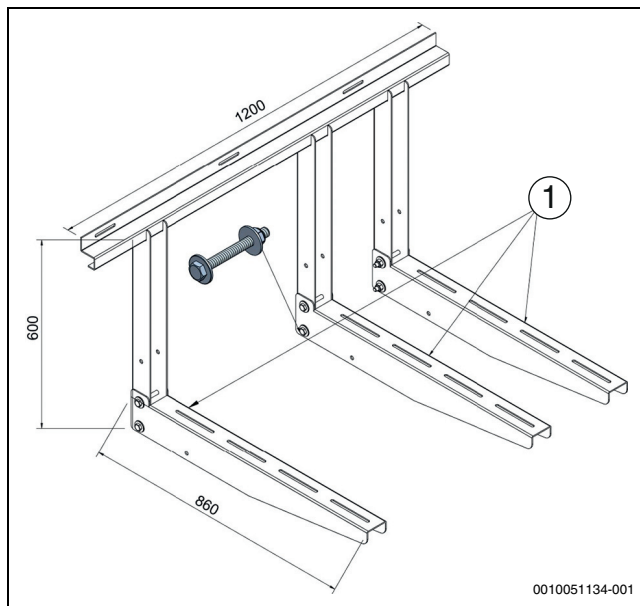
Die Installation/Montage muss durch eine für die Arbeiten zugelassene Fachkraft unter Beachtung der geltenden Vorschriften erfolgen. Nichtbeachten der Vorgaben kann zu Sachschäden und/oder Personenschäden bis hin zur Lebensgefahr führen.

- Lieferumfang auf Unversehrtheit prüfen. Nur einwandfreie Teile einbauen.
- Mitgeltende Anleitungen von Anlagenkomponenten, Zubehör und Ersatzteilen beachten.
- Vor allen Arbeiten: Anlage allpolig spannungsfrei machen.
- Stets alle für das betroffene Gerät beschriebenen Teile verbauen.
- Ausgetauschte Teile nicht wiederverwenden.
- Erforderliche Einstellungen, Funktions- und Sicherheitsprüfungen durchführen.
- Dichtstellen gas-, abgas-, wasser- oder ölführender Teile auf Dichtheit prüfen.
- Vorgenommene Änderungen dokumentieren.

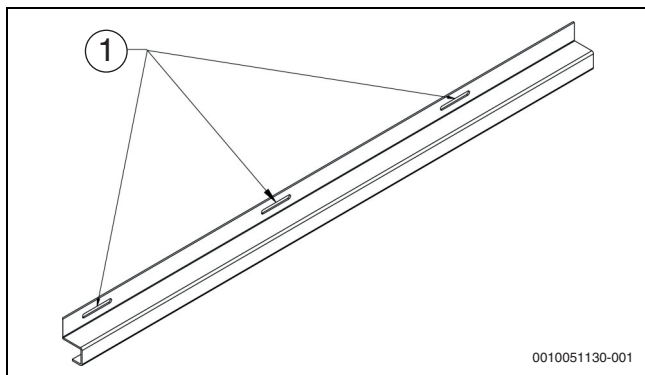
[el] Επιτοίχιες βάσεις 4 ... 16 kW

Σχ. 1 Επάνω οριζόντια δοκός

[1] Επάνω οριζόντια δοκός

- Ευθυγραμμίστε και στερεώστε με καβίλλες [1].

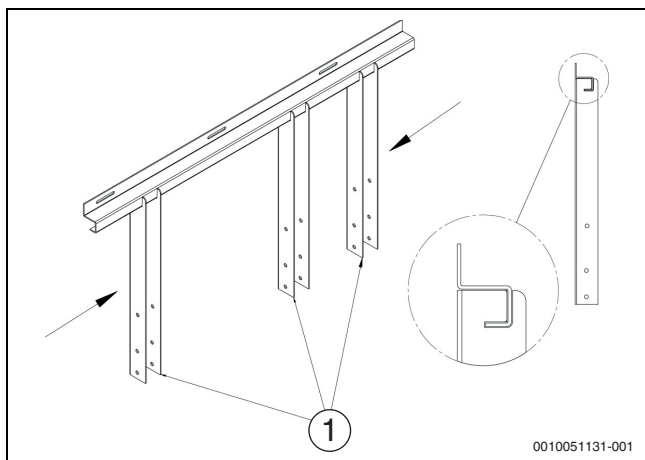

Σχ. 2 Κάθετες επιτοίχιες βάσεις

[1] Κάθετες επιτοίχιες βάσεις

- Εισαγάγετε τις κάθετες επιτοίχιες βάσεις όπως φαίνεται στο σχήμα [1].

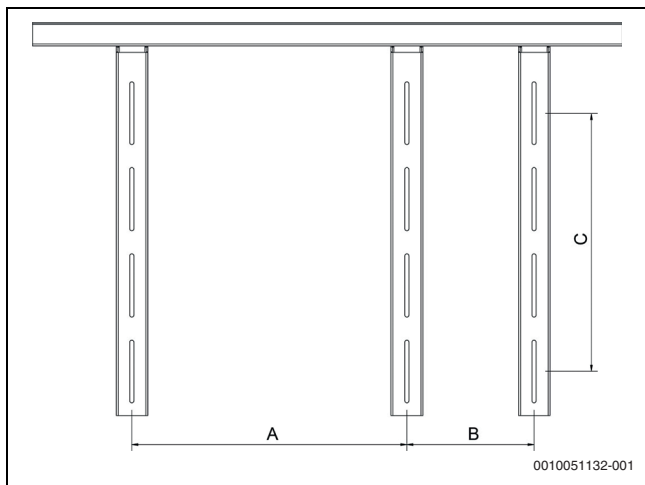

Σχ. 3 Προσαρμογή πλάτους

Μέγεθος [kW]	A [mm]	B [mm]	C [mm]
4 ... 6	644	379	375
8 ... 16	656	363	469

Πίν. 1 Προσαρμογή πλάτους

- Προσαρμόστε το πλάτος σύμφωνα με τα σημεία στερέωσης της εξωτερικής μονάδας. Τοποθετήστε αποσβεστήρες κραδασμών μεταξύ του πλαισίου και της εξωτερικής μονάδας συμπύκνωσης.

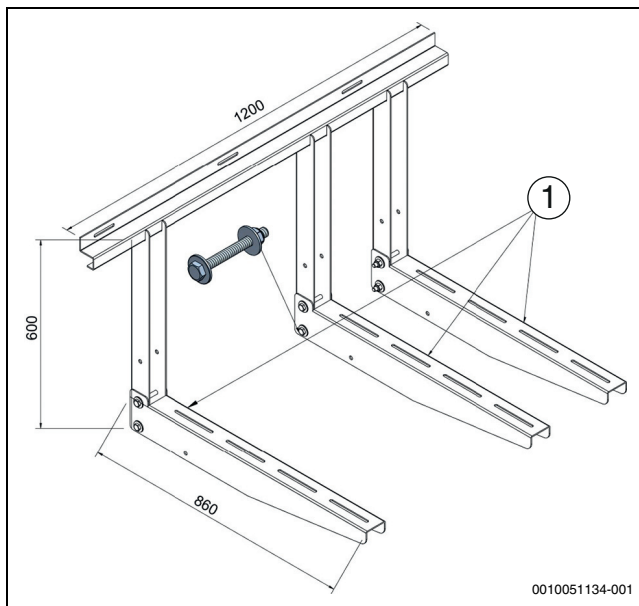

Σχ. 4 Οριζόντιες βάσεις στήριξης (σε mm)

[1] Οριζόντιες βάσεις στήριξης

- Εισαγάγετε τις οριζόντιες βάσεις [1].

⚠ [el] Σημαντικές υποδείξεις για την εγκατάσταση/συναρμολόγηση

Η εγκατάσταση/τοποθέτηση πρέπει να ανατίθεται σε εκπαιδευμένο για τις συγκεκριμένες εργασίες τεχνικό προσωπικό με τήρηση αυτών των οδηγιών καθώς και των σχετικών προδιαγραφών. Η μη τήρηση των οδηγιών είναι πιθανό να οδηγήσει σε υλικές ζημιές και/ή σωματικές βλάβες, ή ακόμα και να θέσει σε κίνδυνο τη ζωή ατόμων.

- Ελέγξτε το περιεχόμενο παραγγελίας για τυχόν φθορές. Στην εγκατάσταση πρέπει να εγκαθίστανται μόνο εξαρτήματα που λειτουργούν άμογα.
- Λάβετε υπόψη τις συνοδευτικές οδηγίες που αφορούν τα εξαρτήματα της εγκατάστασης, τους πρόσθετους εξοπλισμούς και τα ανταλλακτικά.
- Πριν από οποιαδήποτε εργασία: Αποσυνδέστε όλους τους πόλους της εγκατάστασης από το ρεύμα.
- Θα πρέπει να τοποθετούνται πάντα όλα τα σχετικά με τη συσκευή εξαρτήματα που αναφέρονται στις περιγραφές.
- Να μην επαναχρησιμοποιούνται τα εξαρτήματα που αφαιρούνται για να αντικατασταθούν.
- Προβείτε στις ρυθμίσεις και τους ελέγχους λειτουργίας και ασφάλειας που απαιτούνται.
- Ελέγξτε τη στεγανότητα των σημείων στεγανοποίησης των εξαρτημάτων από τα οποία διέρχονται αέριο, καυσαέρια, νερό ή πετρέλαιο.
- Καταγράψτε τις τροποποιήσεις που κάνετε.

[es] Soportes murales 4 ... 16 kW

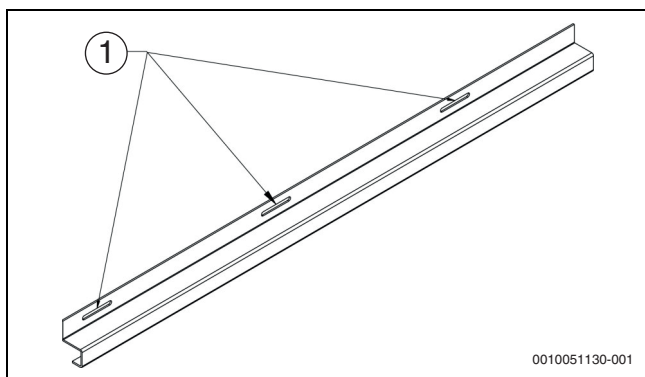

Fig. 1 Viga horizontal superior

[1] Viga horizontal superior

- Nivelar y fijar con clavijas [1].

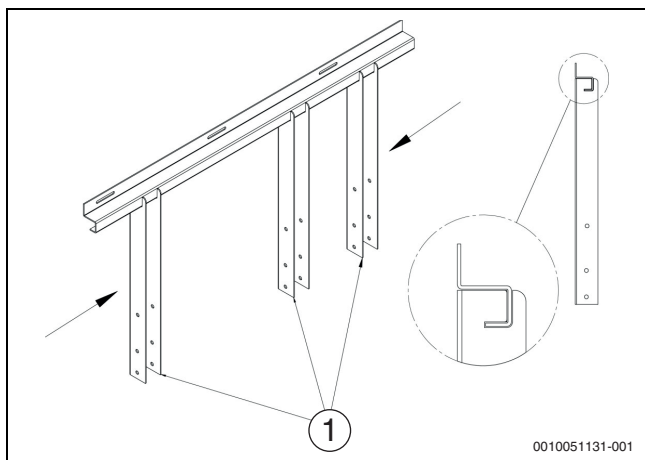

Fig. 2 Soportes murales verticales

[1] Soportes murales verticales

- Colocar los soportes murales verticales tal como se visualiza en la figura [1].

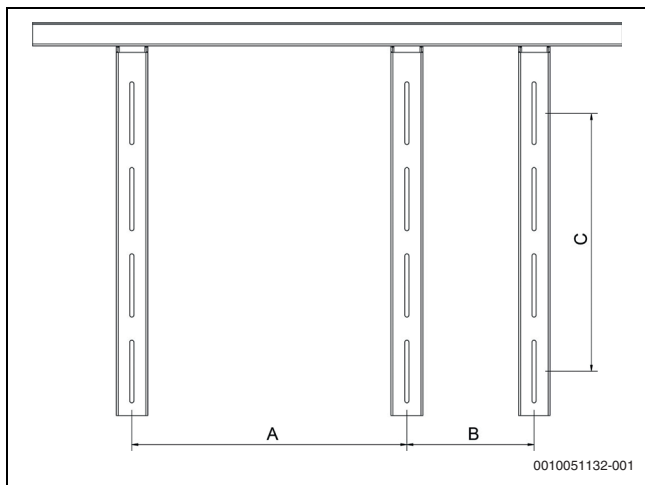

Fig. 3 Ajustar el ancho

Tamaño [kW]	A [mm]	B [mm]	C [mm]
4 ... 6	644	379	375
8 ... 16	656	363	469

Tab. 1 Ajustar el ancho

- Ajustar el ancho según los puntos de fijación de la unidad exterior. Colocar bloques amortiguadores de vibraciones entre el marco y la unidad externa de condensado.

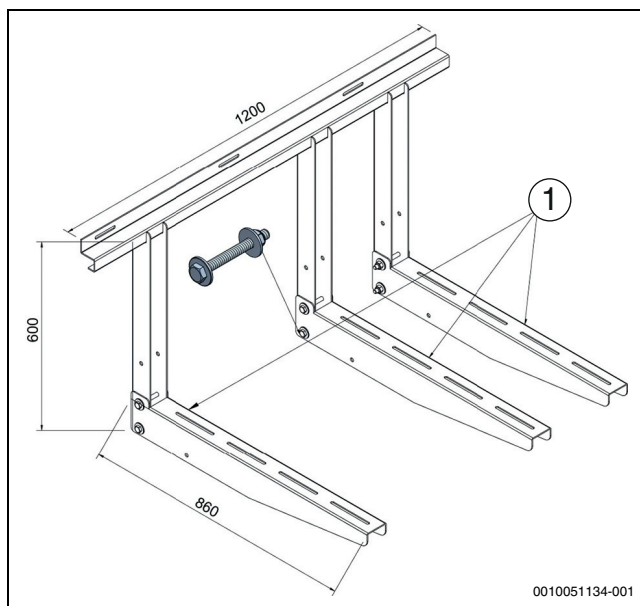

Fig. 4 Soportes horizontales (en mm)

[1] Soportes horizontales

- Insertar los soportes horizontales [1].

⚠ [es] Indicaciones importantes para instalación/montaje

La instalación/el montaje debe realizarlo personal especializado que esté autorizado para realizar estos trabajos y que tenga en cuenta estas instrucciones y la normativa vigente. El incumplimiento de las normas puede provocar daños materiales y/o personales e incluso la muerte.

- Comprobar la integridad del volumen de suministro. Montar únicamente las piezas que estén correctas.
- Respetar las instrucciones de referencia de los componentes de la instalación, los accesorios y las piezas de repuesto.
- Antes de todos los trabajos: eliminar la tensión en todos los polos de la instalación.
- Utilizar siempre todas las piezas descritas para el aparato correspondiente.
- No volver a utilizar las piezas sustituidas.
- Realizar los ajustes y las comprobaciones de funcionamiento y seguridad que sean necesarios.
- Comprobar la estanqueidad de todos los puntos estancos en las piezas conductoras de gas, gases, agua o gasóleo.
- Documentar las modificaciones realizadas.

[fr] Supports muraux 4 ... 16 kW

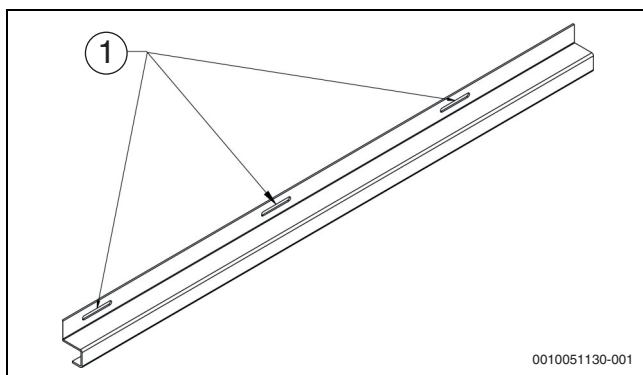

Fig. 1 Poutre horizontale en haut

[1] Poutre horizontale en haut

- ▶ Aligner et fixer avec des goujons [1].

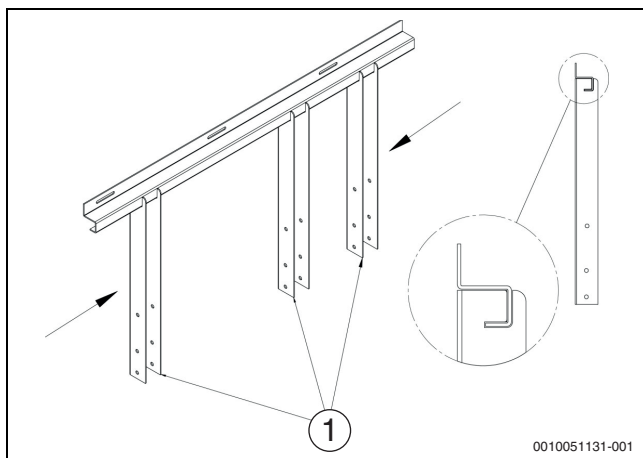

Fig. 2 Supports muraux verticaux

[1] Supports muraux verticaux

- ▶ Insérer les supports verticaux comme illustré dans la figure [1].

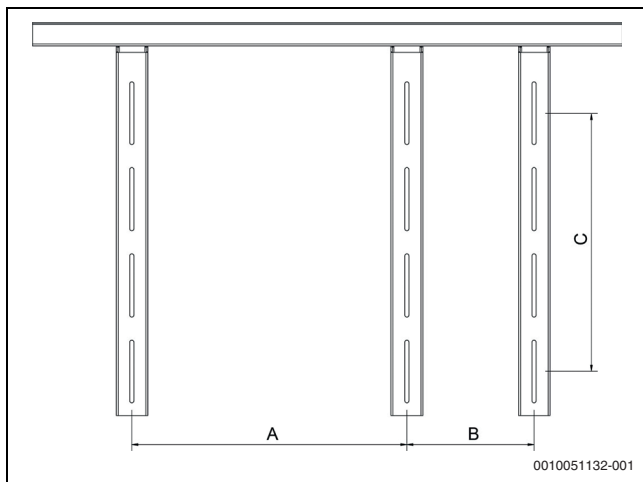

Fig. 3 Ajustement de la largeur

Dimensions [kW]	A [mm]	B [mm]	C [mm]
4 ... 6	644	379	375
8 ... 16	656	363	469

Tab. 1 Ajustement de la largeur

- ▶ Ajuster la largeur en fonction des points de fixation de l'unité extérieure. Placer des amortisseurs de vibrations entre le cadre et l'unité de condensation externe.

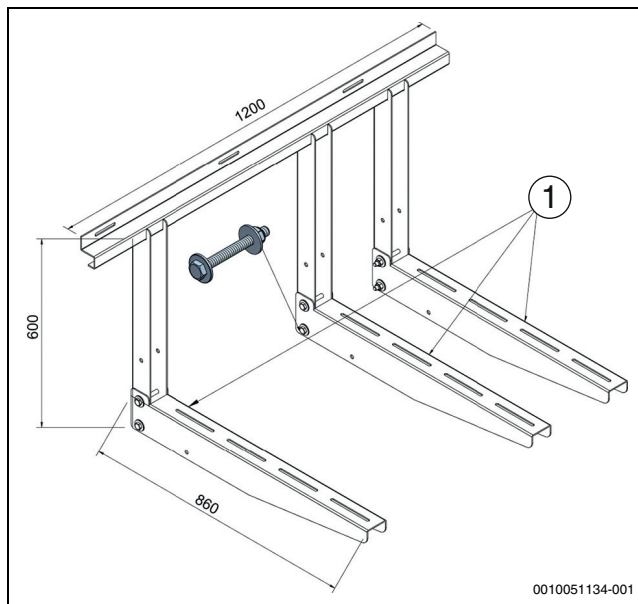

Fig. 4 Supports horizontaux (en mm)

[1] Supports horizontaux

- ▶ Insérer les supports horizontaux [1].

⚠ [fr] Instructions importantes pour l'installation/le montage

L'installation/le montage doit être effectué(e) par un spécialiste qualifié pour les opérations concernées et dans le respect de la présente notice et des prescriptions applicables. Le non-respect des prescriptions peut entraîner des dommages matériels et/ou des dommages personnels, voire la mort.

- ▶ Vérifier si le contenu de la livraison est en bon état. N'utiliser que des pièces en parfait état.
- ▶ Respecter également les notices des composants de l'installation, des accessoires et des pièces de rechange.
- ▶ Avant tous les travaux : couper la tension sur tous les pôles de l'installation.
- ▶ Monter toujours toutes les pièces concernées pour l'appareil.
- ▶ Ne pas réutiliser les pièces remplacées !
- ▶ Effectuer les réglages, les contrôles de fonctionnement et de sécurité requis.
- ▶ Vérifier l'étanchéité des points d'étanchéité des composants conduisant le gaz, les fumées, l'eau et l'huile.
- ▶ Documenter les modifications effectuées.

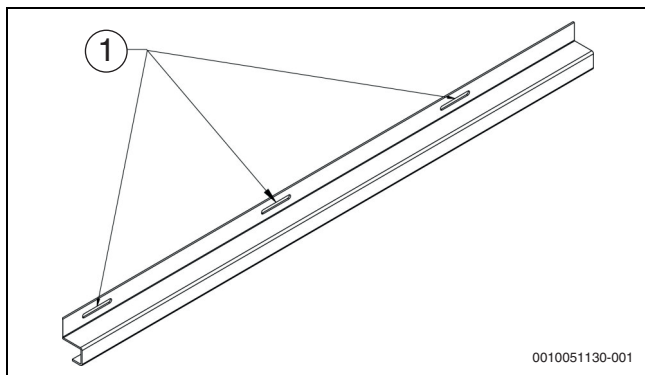
[hr] Zidni nosači 4 ... 16 kW

Sl.1 Gornji vodoravni nosač

[1] Gornji vodoravni nosač

- ▶ Poravnajte i pričvrstite tiplama/vijcima [1].

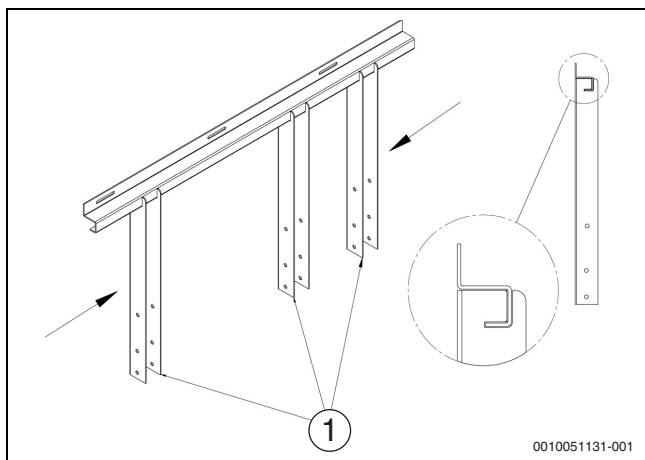

Sl.2 Okomiti zidni nosači

[1] Okomiti zidni nosači

- ▶ Umetnite okomite nosače kako je prikazano na slici [1].

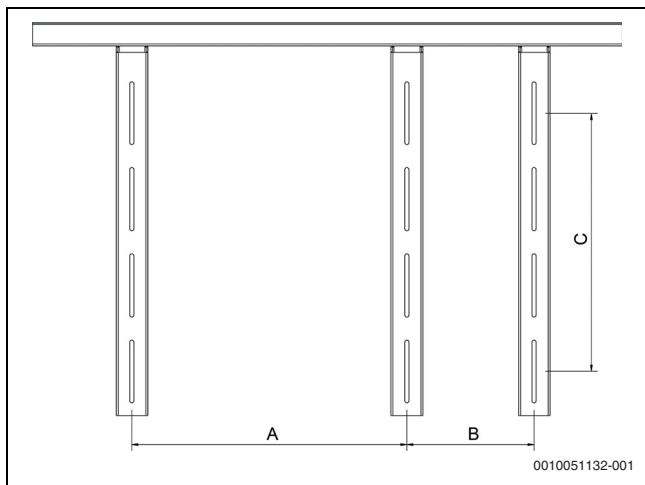

Sl.3 Prilagodavanje širine

Veličina [kW]	A [mm]	B [mm]	C [mm]
4 ... 6	644	379	375
8 ... 16	656	363	469

tab. 1 Prilagodavanje širine

- ▶ Prilagodite širinu u skladu s točkama pričvršćenja vanjske jedinice. Umetnite montažne elemente za prigušivanje vibracija između okvira i vanjske kondenzacijske jedinice.

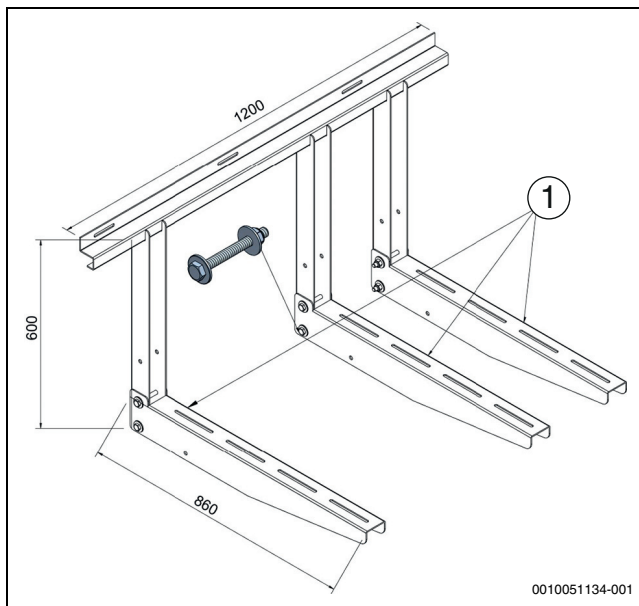

Sl.4 Vodoravni potporni nosači (u mm)

[1] Vodoravni potporni nosači

- ▶ Umetnite vodoravne nosače [1].

⚠ [hr] Važne upute za postavljanje/montažu

Instalacija/montaža mora biti učinjena od strane ovlaštenog stručnjaka za rad te u skladu s važećim propisima. Nepoštivanje uputa može dovesti do materijalnih šteta i/ili osobnih ozljeda ili opasnosti po život.

- ▶ Kontrolirajte opseg isporuke na neoštećenost. Instalirajte samo ispravne dijelove.
- ▶ Pridržavajte se važećih uputa komponenata postrojenja, pribora i zamjenskih dijelova.
- ▶ Prije svih radova: svepolno isključite iz napona.
- ▶ Zapriječite sve opisane dijelove za pojedini uređaj.
- ▶ Zamijenjene dijelove ne koristite ponovno.
- ▶ Provedite potrebne postavke te funkcijske i sigurnosne provjere.
- ▶ Provjerite propusnost brtvenih mjesta te dijelova koji provode plin, ispušni plin, vodu ili ulje.
- ▶ Bilježite provedene promjene.

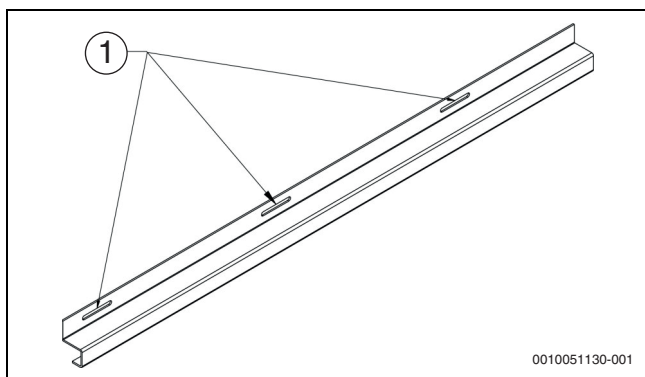
[hu] Fali konzolok 4 ... 16 kW

1. ábra Felső vízszintes tartókonzol

[1] Felső vízszintes tartókonzol

- ▶ Szintezze ki és rögzítse dübeikkel [1].

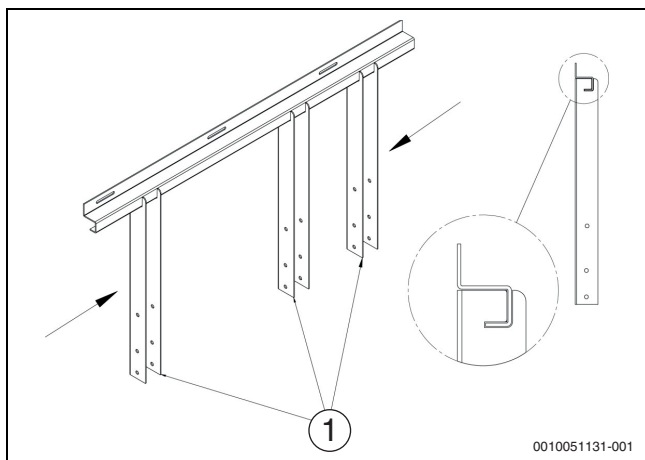

2. ábra Függőleges fali konzolok

[1] Függőleges fali konzolok

- ▶ Helyezze el a függőleges konzolokat az [1] ábrán látható módon.

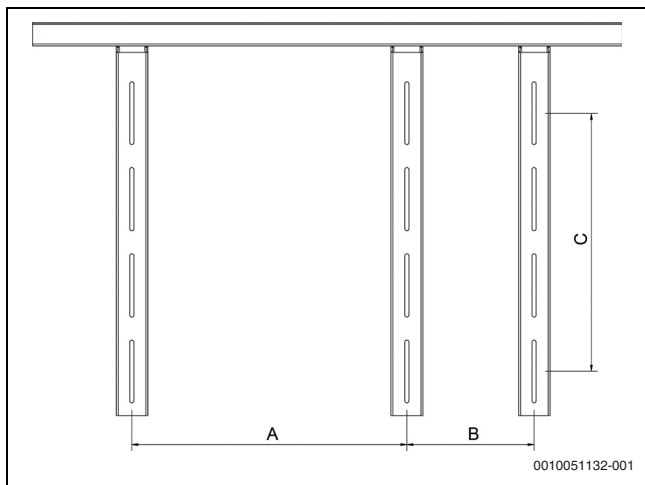

3. ábra Állítsa be a szélességet

Méret [kW]	A [mm]	B [mm]	C [mm]
4 ... 6	644	379	375
8 ... 16	656	363	469

1. tábl. Állítsa be a szélességet

- ▶ Állítsa be a szélességet a kültéri egység rögzítési pontjainak megfelelően. Helyezzen rezgécscillapító elemeket a keret és a külső kondenzációs egység közé.

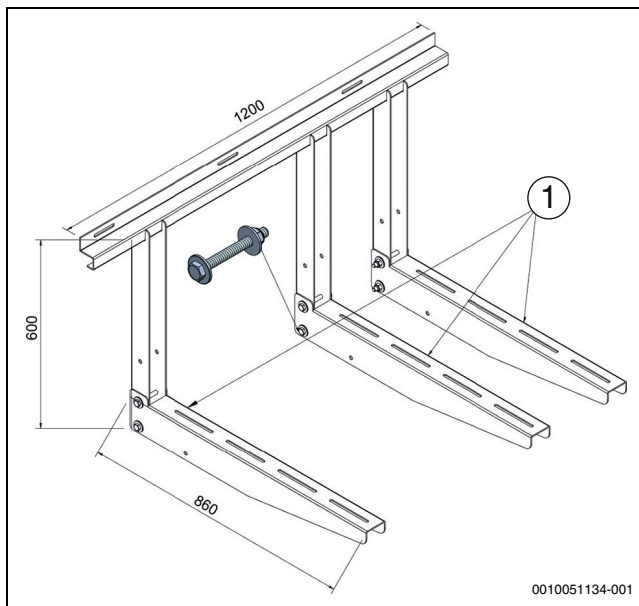

4. ábra Vízszintes tartókonzolok (mm-ben)

[1] Vízszintes tartókonzolok

- ▶ Helyezze el a vízszintes konzolokat [1].

⚠ [hu] Fontos tudnivalók az installáláshoz/szereléshez

A telepítést/szerelést egy, a munkálatokra felhatalmazott szakembernek kell végeznie, jelen utasítás és az érvényes előírások figyelembevételével. Az előírások figyelmen kívül hagyása anyagi károkhoz és/vagy személyi sérülésekhez vagy akár életveszélyhez is vezethetnek.

- ▶ Ellenőrizze a szállítási terjedelem sértetlenségét. Csak kifogástalan elemeket és alkatrészeket építsen be.
- ▶ A rendszerkomponensek, tartozékok és pótalkatrészek együtt érvényes útmutatóit vegye figyelembe.
- ▶ Minden munkavégzés előtt: az elektromos berendezést minden pólusán kapcsolja feszültségmentes állapotra.
- ▶ Minden esetben az összes, az érintett készülékhez ismertetett alkatrészt be kell szerelni.
- ▶ A cserélt alkatrészeket ne használja újra.
- ▶ Végezze el a szükséges beállításokat, működés-ellenőrzéseket és biztonsági vizsgálatokat.
- ▶ Ellenőrizze a gázt, füstgázt, vizet vagy olajat vezető részek tömítési helyeinek tömítettségét.
- ▶ Dokumentálja az elvégzett változtatásokat.

[it] Supporti a parete, 4 ...16 kW

Fig. 1 Trave orizzontale superiore

[1] Trave orizzontale superiore

- Orientare e fissare con tasselli [1].

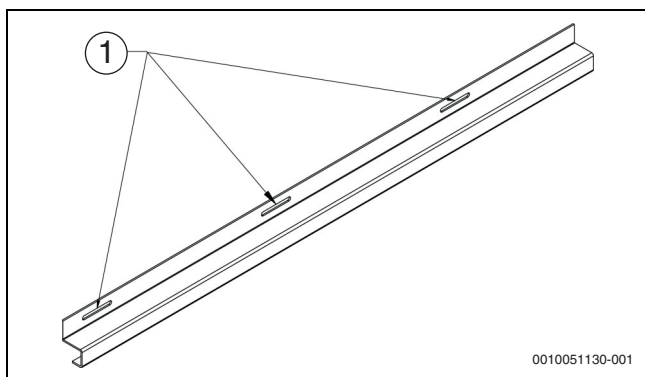
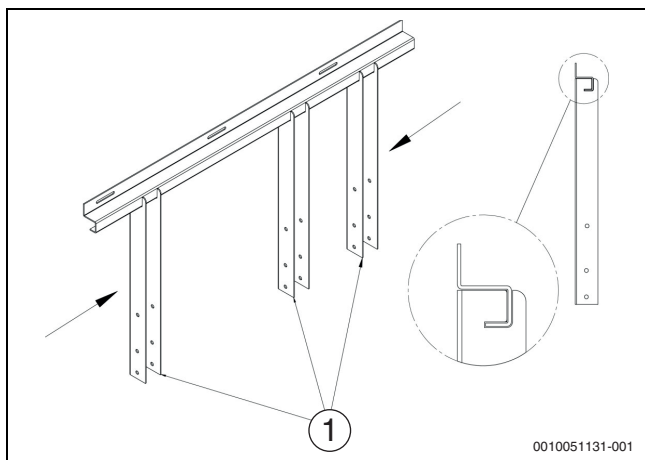

Fig. 2 Supporti a parete verticali

[1] Supporti a parete verticali

- Inserire i supporti verticali come illustrato in figura [1].

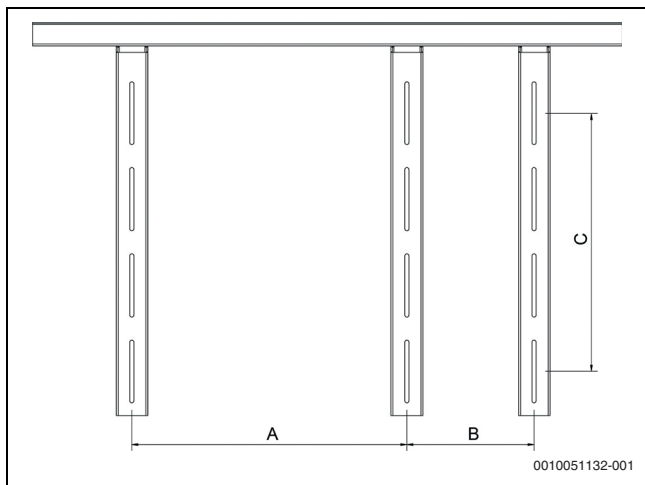

Fig. 3 Regolare la larghezza

Taglie [kW]	A [mm]	B [mm]	C [mm]
4 ... 6	644	379	375
8 ... 16	656	363	469

Tab. 1 Regolare la larghezza

- Regolare la larghezza in base ai punti di fissaggio dell'unità esterna. Interporre supporti antivibrazione fra il telaio e l'unità di condensazione esterna.

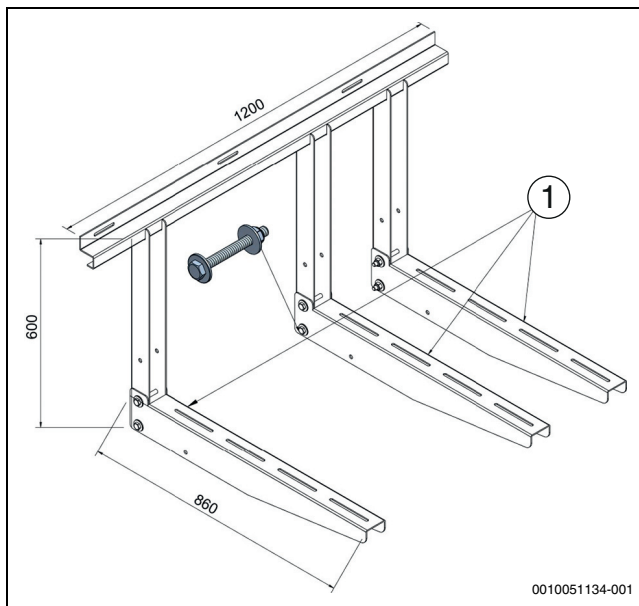

Fig. 4 Staffe di supporto orizzontali (in mm)

[1] Staffe di supporto orizzontali

- Inserire i supporti orizzontali [1].

⚠ [it] Avvertenze importanti per l'installazione/il montaggio

L'installazione/il montaggio deve aver luogo ad opera di una ditta specializzata ed autorizzata in osservanza di queste istruzioni e delle direttive vigenti. L'inosservanza delle indicazioni può causare lesioni alle persone e/o danni materiali fino ad arrivare al pericolo di morte.

- Verificare che il volume di fornitura sia completo e non presenti nessun tipo di danno. Installare solo parti in stato perfetto.
- Osservare le istruzioni allegate dei componenti dell'impianto, degli accessori e delle parti di ricambio.
- Prima di tutti i lavori: staccare completamente l'alimentazione elettrica dell'impianto.
- Per l'apparecchio interessato bloccare ogni volta tutti i componenti descritti.
- Non riutilizzare componenti sostituiti.
- Eseguire le impostazioni necessarie, i controlli di funzionamento e di sicurezza.
- Controllare che i punti di tenuta delle parti che conducono gas, prodotti di evacuazione della combustione, scarico, acqua o olio siano ermetici.
- Documentare le modifiche effettuate.

[nl] Steunen 4 ... 16 kW

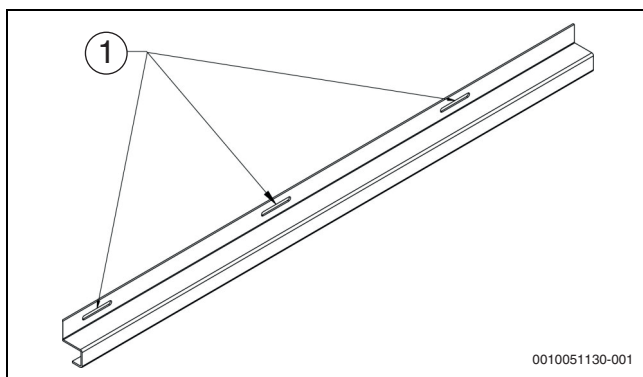

Afb. 1 Traverse horizontaal boven

[1] Traverse horizontaal boven

- ▶ Uitrichten en bevestigen met pluggen [1].

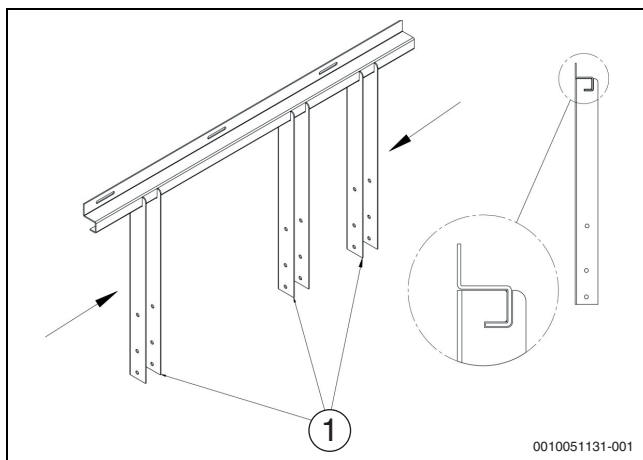

Afb. 2 Verticale steunen

[1] Verticale steunen

- ▶ Plaats verticale steunen zoals getoond in de afbeelding [1].

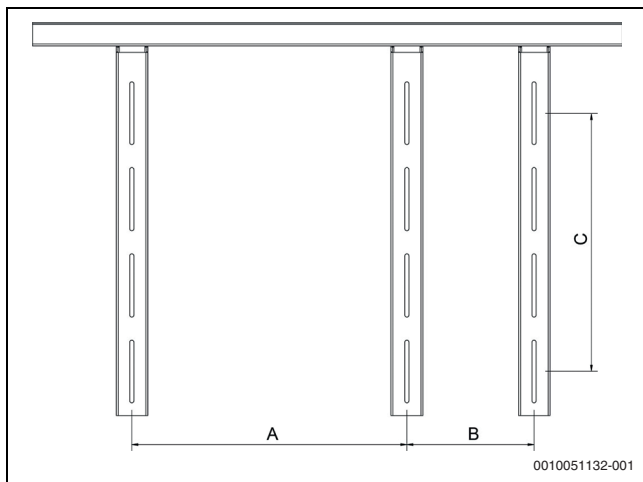

Afb. 3 Stel de breedte in

Afmeting [kW]	A [mm]	B [mm]	C [mm]
4 ... 6	644	379	375
8 ... 16	656	363	469

Tabel 1 Stel de breedte in

- ▶ Stel de breedte in conform de bevestigingspunten van de buitenunit. Plaats trilingsdempers tussen het frame en de externe condensorunit.

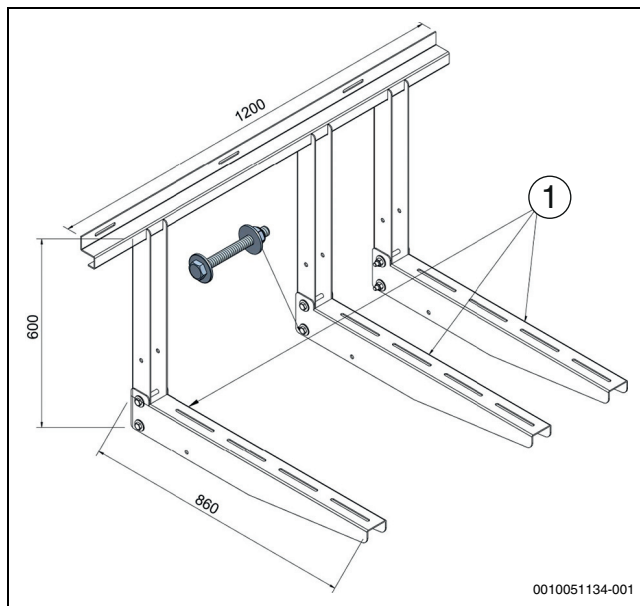

Afb. 4 Horizontale steunen (in mm)

[1] Horizontale steunen

- ▶ Plaats horizontale steunen [1].

⚠ [nl] Belangrijke aanwijzingen betreffende de installatie/montage

De installatie/montage moet door een erkend installateur worden uitgevoerd, rekening houdend met deze instructie en de geldende voorschriften. Het niet aanhouden van deze instructies kan materiële schade, persoonlijk letsel of zelfs levensgevaar tot gevolg hebben.

- ▶ Controleer of de leveringsomvang niet beschadigd is: monteer alleen onderdelen die in optimale conditie verkeren.
- ▶ Houd tevens geldende handleidingen van installatiecomponenten, accessoires en reserveonderdelen aan.
- ▶ Maak voor aanvang van de werkzaamheden de installatie spanningsloos.
- ▶ Gebruik altijd alle voor het betreffende toestel beschreven onderdelen.
- ▶ Gebruik vervangen onderdelen niet opnieuw.
- ▶ Voer de benodigde instellingen, functie- en veiligheidscontroles uit.
- ▶ Controleer alle gas-, rookgas-, water- of olievoerende delen op dichtheid.
- ▶ Documenteer uitgevoerde veranderingen.

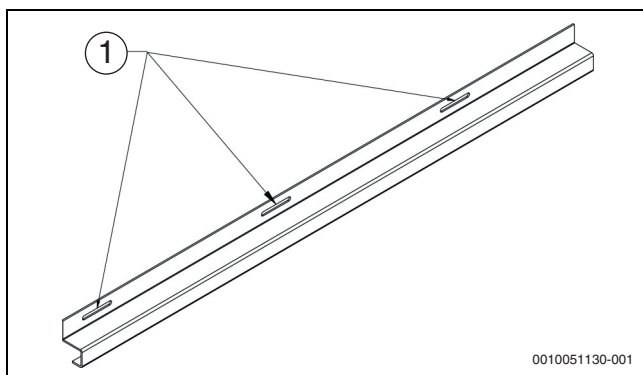
[pl] Uchwyty naścienne 4 ... 16 kW

Rys. 1 Górna belka pozioma

[1] Górna belka pozioma

- ▶ Wypoziomować i zamocować kołkami [1].

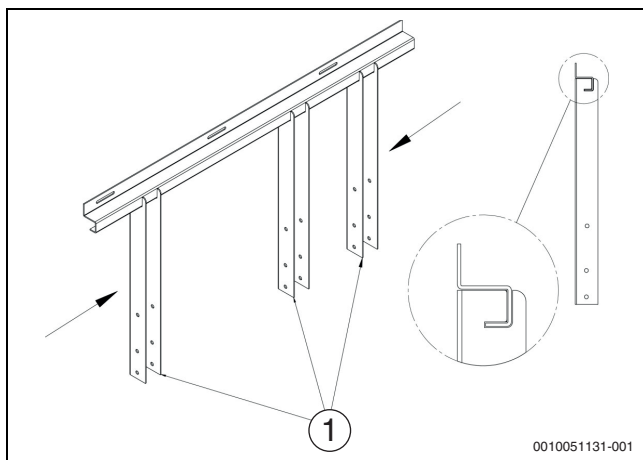

Rys. 2 Pionowe uchwyty naścienne

[1] Pionowe uchwyty naścienne

- ▶ Zamocować uchwyty pionowe w sposób pokazany na rysunku [1].

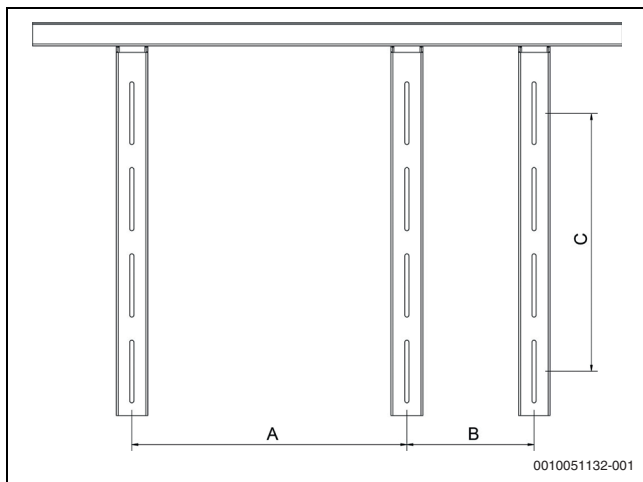

Rys. 3 Regulacja szerokości

Wielkość [kW]	A [mm]	B [mm]	C [mm]
4 ... 6	644	379	375
8 ... 16	656	363	469

Tab. 1 Regulacja szerokości

- ▶ Wyregulować szerokość odpowiednio do punktów mocowania jednostki zewnętrznej. Umieścić elementy antywibracyjne pomiędzy ramą a zewnętrzną jednostką kondensacyjną.

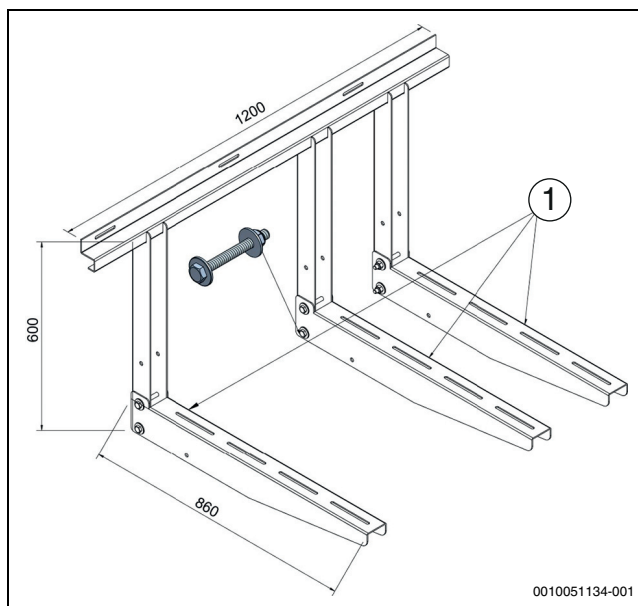

Rys. 4 Poziome uchwyty wsporcze (w mm)

[1] Poziome uchwyty wsporcze

- ▶ Zamocować uchwyty poziome [1].

⚠ [pl] Ważne wskazówki dotyczące instalacji/montażu

Instalację/montaż powinien wykonać specjalista uprawniony do tego typu prac z uwzględnieniem informacji podanych w niniejszej instrukcji oraz aktualnie obowiązujących przepisów. Ignorowanie tych wytycznych grozi uszkodzaniem materiałnymi i/lub urazami cielesnymi ze śmiercią włącznie.

- ▶ Sprawdzić, czy zawartość dostawy nie jest naruszona. Montować tylko elementy będące w nienagannym stanie.
- ▶ Przestrzegać dodatkowych instrukcji dołączonych do komponentów instalacji, osprzętu i oraz części zamiennych.
- ▶ Przed przystąpieniem do wykonywania wszelkich prac: odłączyć instalację od zasilania sieciowego (wszystkie bieguny).
- ▶ Należy w każdym wypadku zabudowywać w odnośnym urządzeniu części przewidziane dla tego urządzenia.
- ▶ Ponowne używanie części wymienionych wcześniej na nowe jest zabronione.
- ▶ Dokonać wymaganych ustawień, przeprowadzić wymagane sprawdzenia działania i bezpieczeństwa
- ▶ Sprawdzić szczelność elementów instalacji gazowej, spalinowej, wodnej i olejowej
- ▶ Udokumentować dokonane zmiany.

[pt] Suportes de parede 4 ... 16 kW

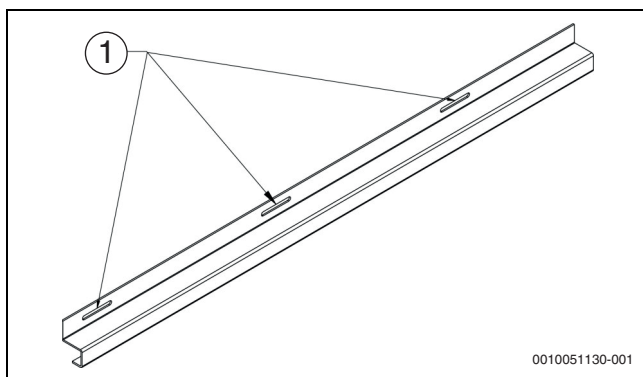

Fig. 1 Viga horizontal superior

[1] Viga horizontal superior

- ▶ Ajuste o nível e fixe com buchas [1].

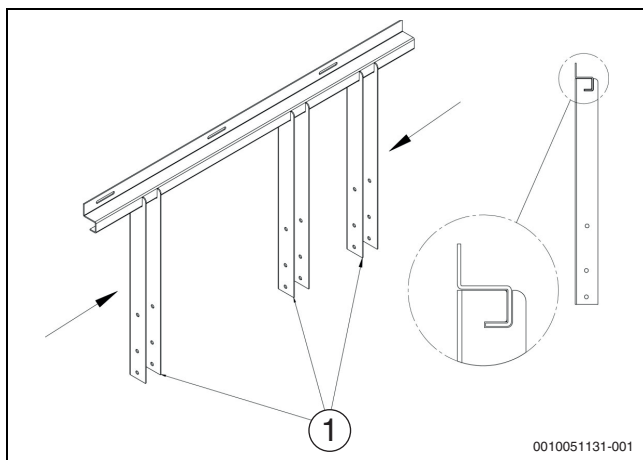

Fig. 2 Suportes de parede verticais

[1] Suportes de parede verticais

- ▶ Encaixe os suportes verticais como mostrado na figura [1].

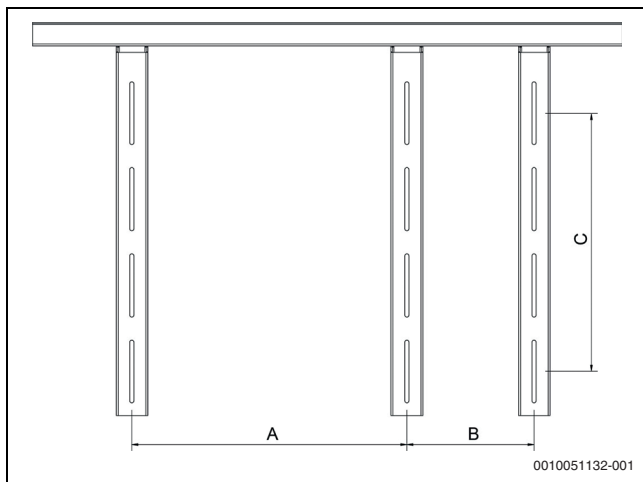

Fig. 3 Ajuste a largura

Diâmetro [kW]	A [mm]	B [mm]	C [mm]
4 ... 6	644	379	375
8 ... 16	656	363	469

Tab. 1 Ajuste a largura

- ▶ Ajuste a largura de acordo com os pontos de fixação da unidade exterior. Interponha suportes anti-vibração entre a estrutura e a unidade de condensação externa.

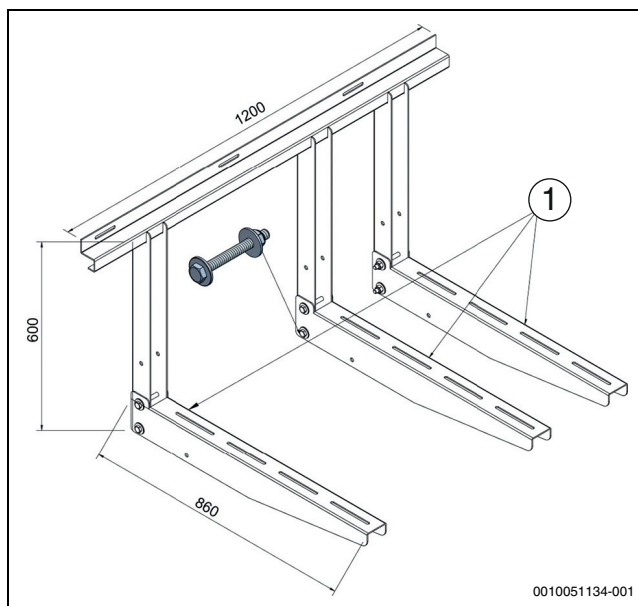

Fig. 4 Suportes horizontais (em mm)

[1] Suportes horizontais

- ▶ Encaixe os suportes horizontais [1].

⚠ [pt] Indicações importantes relativas à instalação/montagem

A instalação/montagem deve ser efectuada por um técnico autorizado para os trabalhos, respeitando este manual e as prescrições válidas. A inobservância das indicações pode provocar danos materiais e/ou pessoais e até mesmo perigo de morte.

- ▶ Verificar se o material fornecido está intacto. Montar apenas peças em perfeitas condições.
- ▶ Ter em consideração as instruções aplicáveis de componentes da instalação, acessórios e peças de substituição.
- ▶ Antes de todos os trabalhos: desligar a instalação da corrente em todos os pólos.
- ▶ Montar sempre todas as peças descritas para o aparelho em questão.
- ▶ Não reutilizar peças substituídas.
- ▶ Efectuar os ajustes necessários e as verificações de funcionamento e segurança.
- ▶ Verificar os pontos de vedação de peças condutoras de gás, gases queimados, água ou óleo no que diz respeito à estanqueidade.
- ▶ Documentar as alterações efectuadas.

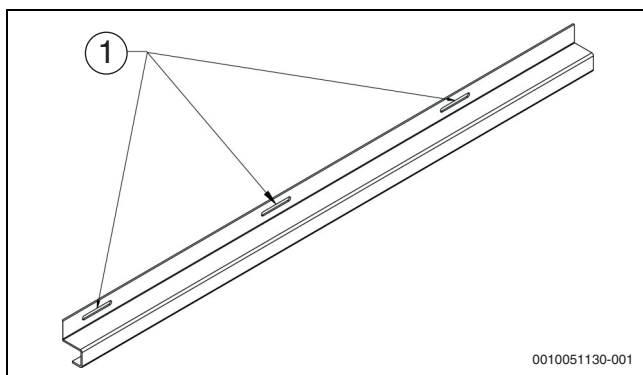
[sl] Stenski nosilci 4 ... 16 kW

Sl.1 Zgornji vodoravni nosilec

[1] Zgornji vodoravni nosilec

- ▶ Poravnajte in pritrdite z zidnimi vložki [1].

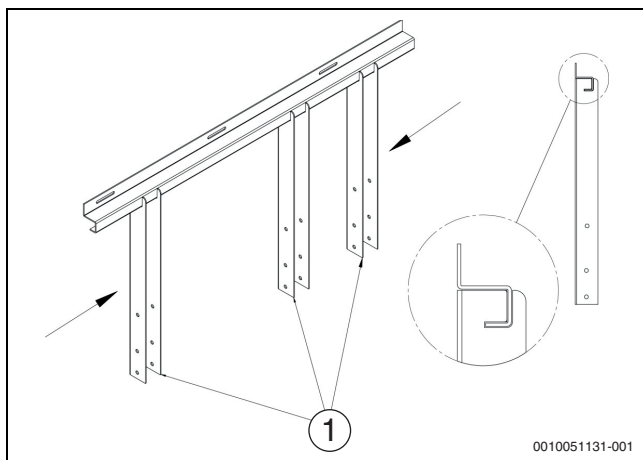

Sl.2 Navpični stenski nosilci

[1] Navpični stenski nosilci

- ▶ Vstavite navpične nosilce, kot je prikazano na sliki [1].

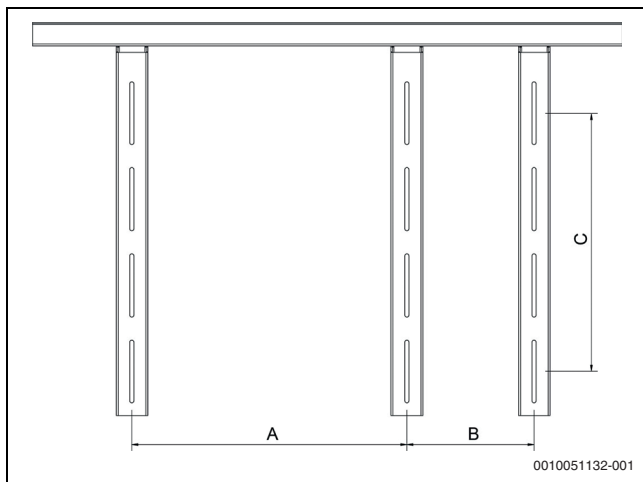

Sl.3 Nastavitev širine

Velikost [kW]	A [mm]	B [mm]	C [mm]
4 ... 6	644	379	375
8 ... 16	656	363	469

Tab. 1 Nastavitev širine

- ▶ Nastavite širino glede na pritrdilne točke zunanje enote. Med okvir in zunanjo kondenzacijsko enoto vstavite protivibracijske nosilce.

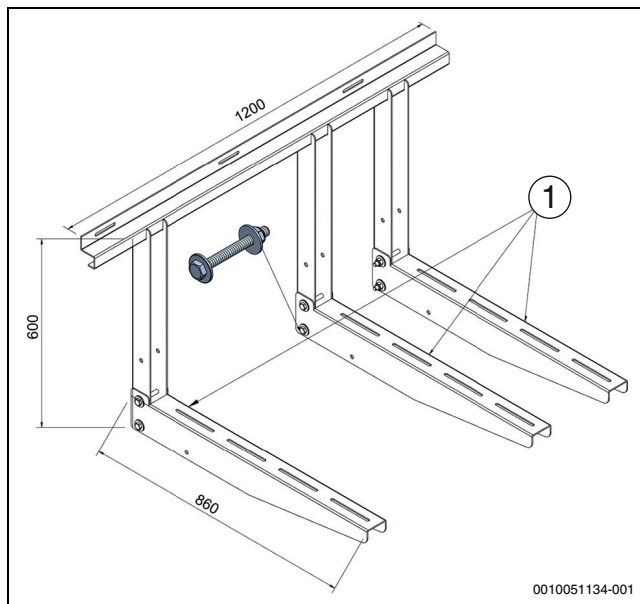

Sl.4 Vodoravni podporni nosilci (v mm)

[1] Vodoravni podporni nosilci

- ▶ Vstavite vodoravne nosilce [1].

⚠ [sl] Pomembni napotki za namestitev/montažo

Instalacijo/montažo lahko izvede samo pooblaščen strokovnjak ob upoštevanju teh navodil in veljavnih predpisov. Pri neupoštevanju navodil lahko pride do stvarne škode in/ali poškodb oseb, kar lahko vključuje tudi življenjsko nevarnost.

- ▶ Preverite, ali dobava ni poškodovana. Vgradite samo nepoškodovane dele.
- ▶ Upoštevajte priložena veljavna navodila komponent naprave, priborov in nadomestnih delov.
- ▶ Pred vsemi deli: izklopite napravo iz vseh polov.
- ▶ Vedno vgradite vse opisane dele za zadevno napravo.
- ▶ Zamenjanih delov ne smete uporabiti znova.
- ▶ Izvedite potrebne nastavitve, preverite delovanje in varnost.
- ▶ Preverite, ali tesnilna mesta na plinskih, dimovodnih delih in delih, skozi katere teče voda in olje, tesnijo.
- ▶ Spremembe, ki se jih naredili, zabeležite.

[sr] Zidni nosači 4 ... 16 kW

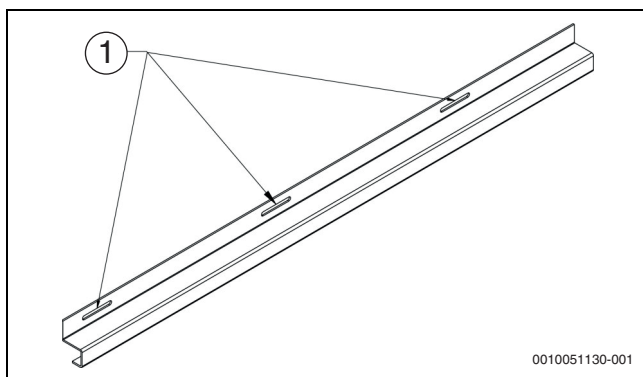

sl. 1 Gornja horizontalna greda

[1] Gornja horizontalna greda

- ▶ Nivelišite i fiksirajte klinovima [1].

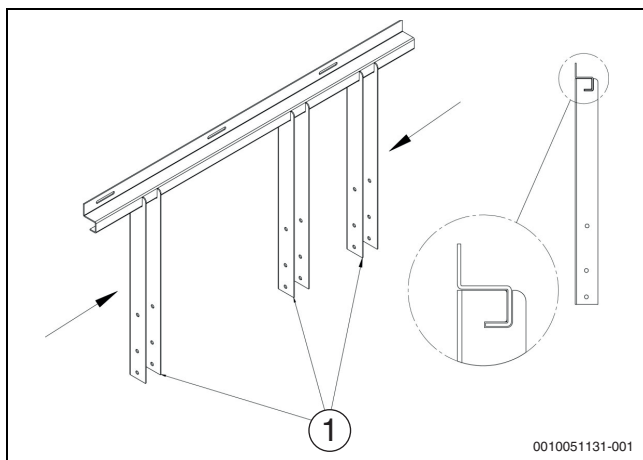

sl. 2 Vertikalni zidni nosači

[1] Vertikalni zidni nosači

- ▶ Ubacite vertikalne nosače kao što je prikazano na slici [1].

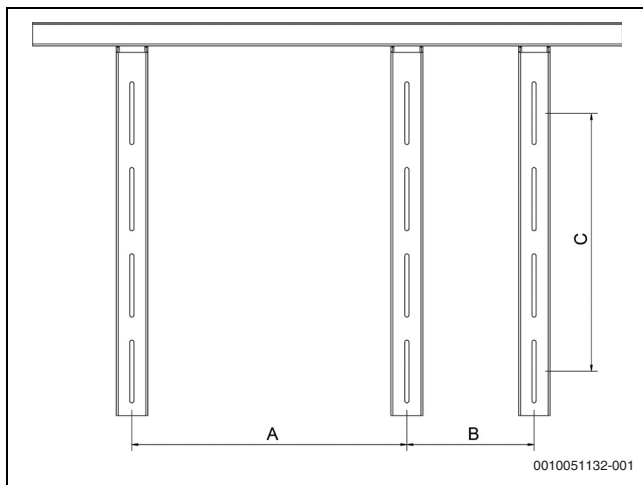

sl. 3 Podesite širinu

Veličina [kW]	A [mm]	B [mm]	C [mm]
4 ... 6	644	379	375
8 ... 16	656	363	469

tab. 1 Podesite širinu

- ▶ Podesite širinu u skladu sa tačkama za fiksiranje na spoljašnjoj jedinici. Između okvira i spoljašnje kondenzacione jedinice postavite antivibracione nosače.

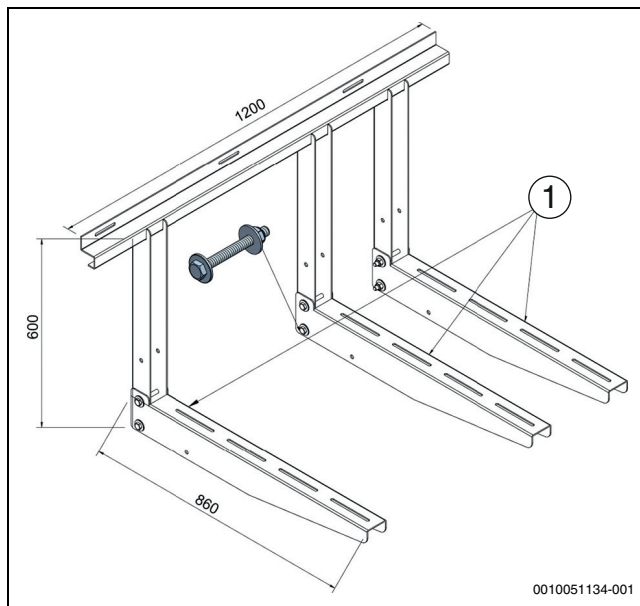

sl. 4 Horizontalni potporni nosači (u mm)

[1] Horizontalni potporni nosači

- ▶ Ubacite horizontalne nosače [1].

⚠ [sr] Važna uputstva za ugradnju i montažu

Ovu instalaciju/montažu moraju da obave stručna lica koja su ovlašćena za obavljanje takvih radova u skladu sa ovim uputstvom i važećim propisima. Nepoštovanje ovih napomena može da dovede do materijalnih šteta i/ili telesnih povreda, pa čak i do opasnosti po život.

- ▶ Proveriti da li postoje oštećenja u okviru sadržaja isporuke. Ugrađivati samo potpuno ispravne delove.
- ▶ Pridržavati se priloženih uputstava za komponente sistema, dodatnu opremu i rezervne delove.
- ▶ Pre svih radova: sistem potpuno isključiti iz struje.
- ▶ Uvek ugraditi sve delove koji su propisani za dati uređaj.
- ▶ Zamenjene delove ne koristiti ponovo.
- ▶ Obaviti potrebna podešavanja, provere funkcionisanja i bezbednosti.
- ▶ Proveriti hermetičnost zaptivnih mesta delova koji provode gas, izduvne gasove vodu ili ulje.
- ▶ Dokumentovati izvršene izmene.

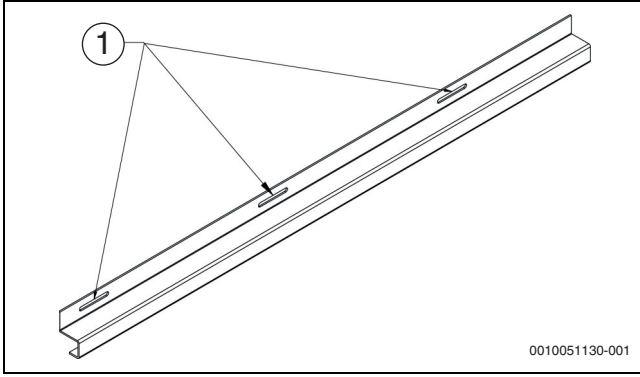
[tr] Duvar braketleri 4 ... 16 kW

Res. 1 Üst yatay kiriş

[1] Üst yatay kiriş

- Dübül kullanarak düz ve sabit yapın [1].

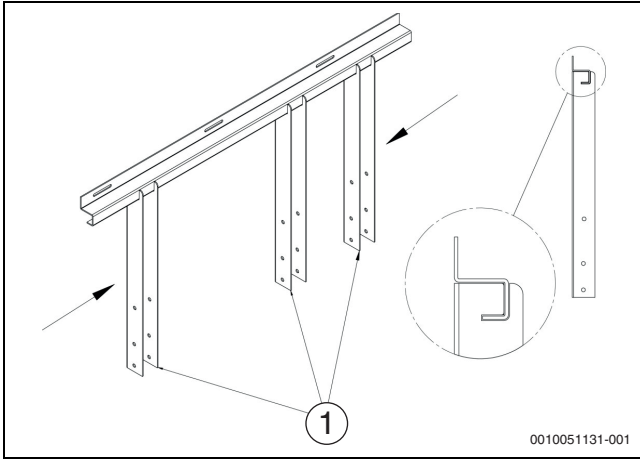

Res. 2 Dikey duvar braketleri

[1] Dikey duvar braketleri

- Dikey braketleri şekil [1]'de gösterildiği gibi sokun.

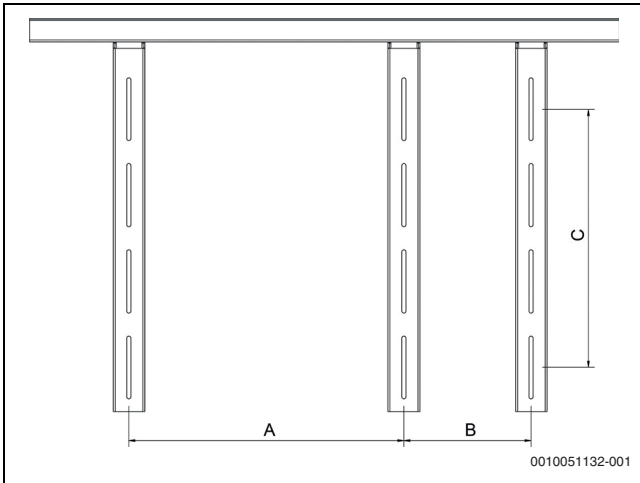

Res. 3 Genişliği ayarlayın

Boyut [kW]	A [mm]	B [mm]	C [mm]
4 ... 6	644	379	375
8 ... 16	656	363	469

Tab. 1 Genişliği ayarlayın

- Genişlik ayarını dış ünitenin sabitleme noktalarına göre yapın. Çerçeve ile dış yoğunlaşma ünitesi arasına sarsıntı önleme montaj parçaları yerleştirin.

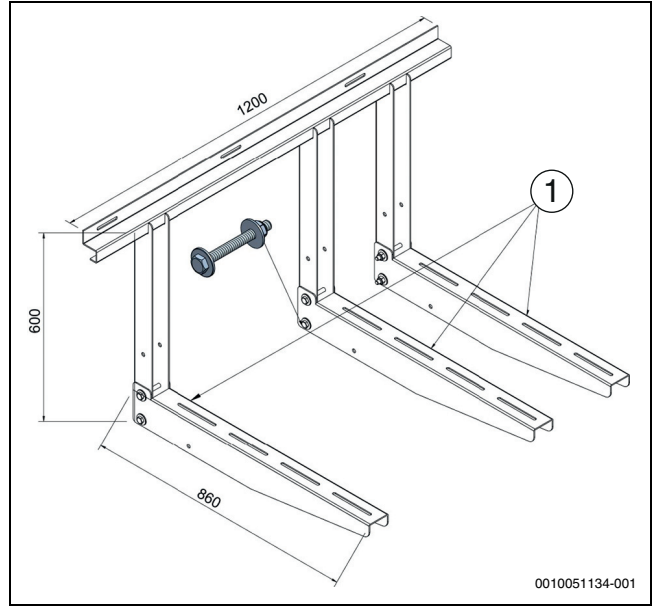

Res. 4 Yapay destek braketleri (mm olarak)

[1] Yapay destek braketleri

- Yatay braketleri takın [1].

⚠ [tr] Kurulum/Montaj ile ilgili önemli uyarılar

Kurulum/montaj, bu çalışmaları yapmasına müsaade edilen uzman kişiler tarafından işbu kılavuz ve geçerli yönetmelikler dikkate alınarak yapılmalıdır. Öngörülen bilgilerin dikkate alınmaması, maddi hasarlara ve/veya yaralanmalara ve ölüm tehlikesine yol açabilir.

- Teslimat kapsamının eksiksiz ve sorunsuz olduğunu kontrol edin. Sadece kusursuz durumdaki parçaları monte edin.
- Tesisat parçalarına, aksesuarlara ve yedek parçalara ait talimatları dikkate alın.
- Çalışmaya başlamadan önce: Enerji beslemesinin tüm kutuplarını ayırarak tesisatın enerji beslemesini kesin.
- İlgili cihaz için anlatılan tüm parçaları her zaman monte edin.
- Çıkarılan parçaları tekrar kullanmayın.
- Gerekli ayarları, çalışma ve emniyet kontrollerini yapın.
- İçerisinden gaz, atık gaz, su veya yağ geçen parçalardaki sızdırmazlık noktalarının sızdırmazlığını kontrol edin.
- Yapılan değişikliklerin notunu alın.









Garanti Belgesi

Bu garanti belgesi, 6502 sayılı Tüketicinin Korunması Hakkında Kanun ve bu Kanuna dayanılarak yürürlüğe konulan Garanti Belgesi Uygulama Esaslarına Dair Yönetmelik uyarınca düzenlenmiştir.

Bu garanti belgesinin geçerli olabilmesi için aşağıdaki alanların satıcı firma ve devreye almayı gerçekleştiren servis yetkilisi tarafından doldurularak imzalanmış ve kaşelenmiş olması gerekmektedir.

İmalatçı veya İthalatçı Firmanın

Ünvanı : Bosch Termoteknik Isıtma ve Klima Sanayi Ticaret Anonim Şirketi
Merkez Adresi : Organize Sanayi Bölgesi - 45030 Manisa
İrtibat Adresi : Aydınevler Mahallesi İnönü Caddesi No:20
Küçükyalı Ofis Park A Blok 34854 Maltepe/İstanbul
Telefonu : (0216) 432 08 00
Telefaksı : (0216) 432 09 86
Müşteri İletişim Merkezi : 444 2 474
Web Sitesi : <http://www.bosch-thermotechnology.com/tr>

Malın

Cinsi : _____
Markası : _____
Modeli : _____
Bandrol ve Seri No : _____
Teslim Tarihi ve Yeri : _____
Garanti Süresi : 2 Yıl
Azami Tamir Süresi : 20 İş Günü
Fatura Tarihi ve Sayısı : _____

Yetkili İmzası ve Kaşesi

BOSCH TERMOTEKNİK
ISITMA VE KLİMA
SANAYİ TİCARET ANONİM ŞİRKETİ

Satıcı Firmanın

Ünvanı : _____
Merkez Adresi : _____
Telefonu : _____
Telefaksı : _____

Yetkili İmzası ve Kaşesi

Yetkili Servis Firmasının

Ünvanı : _____
Merkez Adresi : _____
Telefonu : _____
Telefaksı : _____

Yetkili İmzası ve Kaşesi



BOSCH
Yaşam için teknoloji

Garanti Şartları:

1. Garanti süresi malın teslim tarihinden başlar ve 1. sayfada belirtilen süre kadardır.
2. Malın bütün parçaları dahil olmak üzere tamamı firmamızın garanti kapsamındadır.
3. Malın kullanım özellikleri; kullanım kılavuzu'nda açıkça belirtilmiştir. Malın kullanma kılavuzunda yer alan hususlara aykırı kullanılmasından kaynaklanan arızalar garanti kapsamı dışındadır.
4. Arızalarda kullanım hatasının bulunup bulunmadığının, yetkili servis istasyonları, yetkili servis istasyonunun mevcut olmaması halinde sırasıyla; malın satıcısı, ithalatçısı veya üreticisinden birisi tarafından mala ilişkin azami tamir süresi içerisinde düzenlenen raporla belirlenmesi ve bu raporun bir nüshasının tüketiciye verilmesi zorunludur.
5. Tüketiciler şikayet ve itirazları konusundaki başvurularını tüketici mahkemelerine ve tüketici hakem heyetlerine yapabilirler.
6. Malın, garanti süresi içerisinde gerek malzeme ve işçilik gerekse montaj hatalarından dolayı arızalanması halinde işçilik masrafı, değiştirilen parça bedeli ya da başka herhangi bir ad altında hiçbir ücret talep etmeksizin tamiri yapılacaktır.
7. Malın garanti süresi içerisinde arızalanması durumunda, tamirde geçen süre garanti süresine eklenir. Malın tamir süresi en fazla 20 iş günüdür. Bu süre, mala ilişkin arızanın servis istasyonuna, servis istasyonunun olmaması durumunda, malın satıcısı, bayii acentesi, temsilciliği, ithalatçısı veya imalatçısı-üreticiden birisine bildirim tarihinden başlar.
8. Malın ayıplı olduğunun anlaşılması durumunda tüketici;
 - a) Satılanı geri vermeye hazır olduğunu bildirerek sözleşmeden dönme,
 - b) Satılanı alıkoyup ayıp oranında satış bedelinden indirim isteme,
 - c) Aşırı bir masraf gerektirmediği takdirde, bütün masrafları satıcıya ait olmak üzere satılanın ücretsiz onarılmasını isteme,
 - d) İmkân varsa, satılanın ayıpsız bir misli ile değiştirilmesini isteme, seçimlik haklarından birini kullanabilir.
9. Tüketicinin, ücretsiz onarım hakkını kullanması halinde malın;
 - a) Garanti süresi içinde tekrar arızalanması,
 - b) Tamiri için gereken azami sürenin aşılması,
 - c) Tamirinin mümkün olmadığı, yetkili servis istasyonu, satıcı, üretici veya ithalatçı tarafından bir raporla belirlenmesi durumlarında; tüketici malın bedel iadesini, ayıp oranında bedel indirimini veya imkan varsa malın ayıpsız misli ile değiştirilmesini satıcıdan talep edebilir.
10. Malın ayıplı olması durumunda; tüketicinin sözleşmeden dönme veya ayıp oranında bedelden indirim hakkını seçtiği durumlarda, satıcı, malın bedelinin tümünü veya bedelden yapılan indirim tutarını derhal tüketiciye iade etmek zorundadır.
11. Tüketicinin, malın ayıpsız misli ile değiştirilmesi hakkını seçmesi durumunda satıcı, üretici veya ithalatçının, malın ayıpsız misli ile değiştirilmesi talebinin kendilerine bildirilmesinden itibaren azami otuz iş günü içerisinde, bu talebi yerine getirmesi zorunludur.
12. Garanti uygulaması sırasında değiştirilen malın garanti süresi, satın alınan malın kalan garanti süresi ile sınırlıdır.
13. Garanti kapsamı içindeki malın arızasının 10 (on) iş günü içerisinde giderilememesi halinde; malın tamiri tamamlanıncaya kadar tüketiciye, benzer özelliklere sahip başka bir mal verilir.

Garanti İle İlgili Müşterinin Dikkat Etmesi Gereken Konular:

Lütfen aşağıda belirtilen önlemleri alınız:

1. Cihazınızı montaj ve kullanma kılavuzuna göre monte edip kullanınız.
2. Arıza söz konusu olduğunda yetkili servisimizi arayınız.
3. Garanti belgesi ile beraber cihazınızın ilk çalıştırıldığı zaman servis tarafından verilen teknik servis belgesini ve cihazın faturasının bir kopyasını saklayınız.

Garanti Kapsamı Dışındaki Haller:

1. Tüketicie tesliminden sonra naklieden doğan hasarlar, harici darbeler (çarpma, kırma, çizme ve kimyasal etkenlerden oluşan hasar ve arızalar)
2. Satış sonrası müşteriler tarafından yapılan yanlış depolama ve ortam koşulları
3. Yüksek ya da alçak gerilimden kaynaklanan veya elektrik tesisatından dolayı meydana gelen hasarlar (cihazın enerji beslemesi için cihazın montaj kılavuzuna bakınız)
4. Yetkili servis firması dışındakilerin yapmış olduğu servis, bakım ve onarımlar.
5. Yanlış kapasite ve model seçimi, hatalı montaj.
6. Elektrik tesisatında sigorta kullanılmaması, cihazlarda öngörülen koruma röleleri ve termik kullanılmaması ya da eksik veya yanlış bağlantı yapılması, topraklama olmamasından kaynaklanan problemler.
7. Cihaz dışı etkenlerden kaynaklanan problemler. (Doğal afetler, yangın, su baskını vb. felaketler)
8. Cihaz kullanırken ortam koşullarının uygun olmamasından doğan problemler. (toz, su, pislik, nem)
9. Türkçe kullanma kılavuzunda belirtilen montaj, devreye alma ve çalıştırma şartlarının yerine getirilmemesi.

Bosch Thermoteknik Isıtma ve Klima Sanayi Ticaret Anonim Şirketi

Merkez: Organize Sanayi Bölgesi - 45030 Manisa
İrtibat Adresi: Aydınlar Mahallesi İnönü Caddesi No:20
Küçükalyalı Ofis Park A Blok
34854 Maltepe/İstanbul

Tel: (0216) 432 0 800
Faks: (0216) 432 0 986
Isı Sistemleri Servis Destek Merkezi: 444 2 474
www.bosch-homecomfort.com/tr

Üretici Firma:
Original Quality by
Bosch Thermotechnik GmbH,
Sophienstrasse 30-32,
35576 Wetzlar, Germany

İtalya'da üretilmiştir.
Kullanım Ömrü 10 Yıldır

Şikayet ve itirazlarınız konusundaki başvurularınızı tüketici mahkemelerine ve tüketici hakem heyetlerine yapabilirsiniz.

Malın ayıplı olması durumunda;

- a) Satılanı geri vermeye hazır olduğunu bildirerek sözleşmeden dönme,
- b) Satılanı alıkoyup ayıp oranında satış bedelinden indirim isteme,
- c) Aşırı bir masraf gerektirmediği takdirde, bütün masrafları satıcıya ait olmak üzere satılanın ücretsiz onarılmasını isteme,
- ç) İmkân varsa, satılanın ayıpsız bir misli ile değiştirilmesini isteme, haklarından birisi kullanılabilir.



Original Quality by
Bosch Thermotechnik GmbH
Sophienstrasse 30-32
35576 Wetzlar, Germany

